



# PLAN DE MONTAGE



Environ 1h30.

## MANUEL D'ASSEMBLAGE

Ford Ranger 2016

FORD-PX30M12KIT

FORD-RANXPR9KIT



### ETAPE 1.

Ouvrez le capot et repérez l'emplacement de la Barre LED

Mesurez la Barre LED et découpez les mêmes dimensions dans la grille du pare-chocs avant sous la plaque d'immatriculation

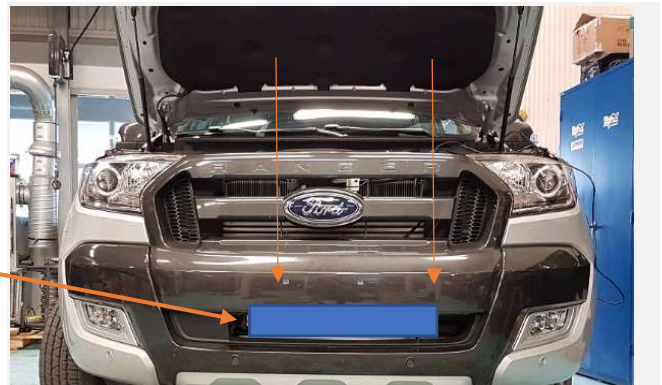



# PLAN DE MONTAGE

## ETAPE 2.

Accrochez les deux supports sur la barre transversale  
serrez pas trop fort afin de pouvoir les ajuster après,

Fixez la Barre LED au dessus des supports

Serrez les boulons et ajustez la Barre LED en hauteur de  
quelques degrés

Lorsque tout est fixé/positionné, serrez et ajoutez  
un boulon supplémentaire au support

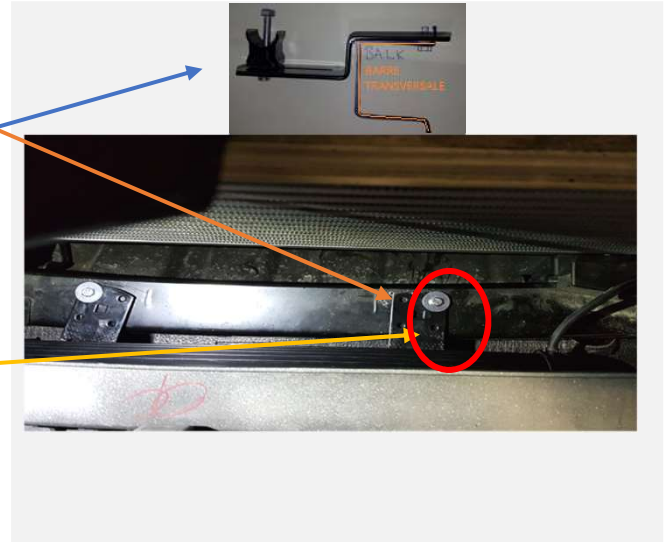

## ETAPE 3.

Connectez le câble signal du relais (85) au câble bleu  
du connecteur du phare

Assurez-vous d'avoir le signal sur le câble d'alimentation

si le relais doit être monté, sortez la cosse comme  
indiqué et branchez-le sur le câble masse du relais (86)

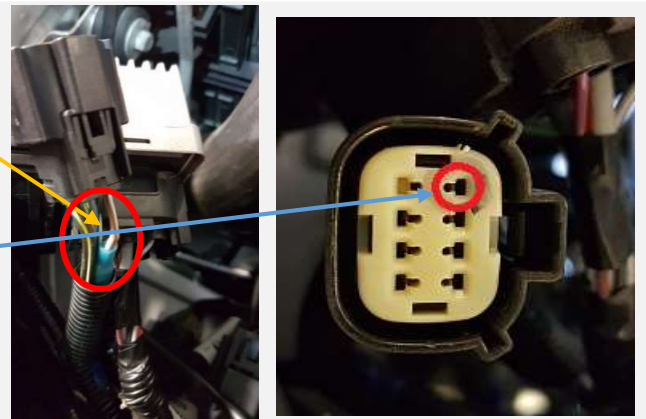

## ETAPE 3bis.

Si le client ne souhaite pas utiliser la Barre LED connecté  
aux plein phares,

utilisez le schéma suivant pour vous connecter grâce a  
son faisceau fourni dans l'emballage.

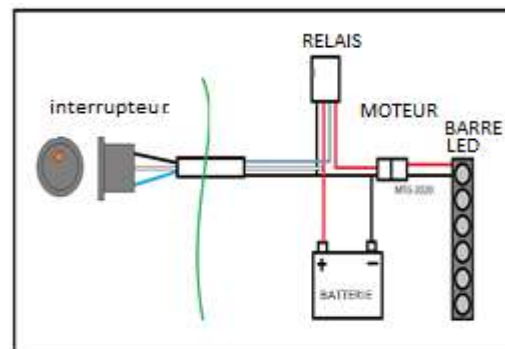



# PLAN DE MONTAGE

## ETAPE 4.

Fixer le relais du faisceau

raccorder les câbles de masse au pôle négative de  $\ominus$  la batterie

raccorder directement l'alimentation électrique du relais (30) relais (30) le pôle positive  $\oplus$  a batterie

Fixez le fusible du faisceau électrique de sorte qu'il soit visible et facilement accessible,  
Attachez tous les câbles.

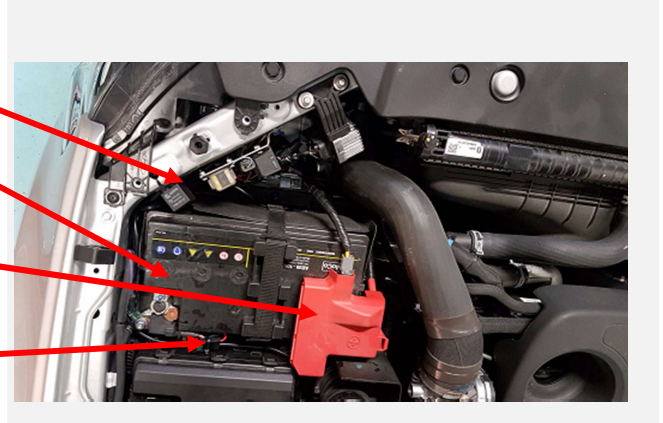

## ETAPE 5.

vérifiez la hauteur et serrez tous les boulons.

