



INSTRUCTIONS DE MONTAGE

INSTRUCTION DE MONTAGE DE LA TOITURE DU FORD RANGER 2022 (DC)

Informations préliminaires

Instructions d'installation et de montage, y compris les outils nécessaires, les fixations incluses dans le kit et le matériel inclus dans le kit. Veuillez suivre les instructions et vérifier les actions d'installation avec les images de ce document.



Assurez-vous de disposer toutes les pièces fournies sur une table ou une surface plane afin de vérifier que toutes les pièces requises sont prises en compte et d'éviter toute frustration potentielle à un stade ultérieur.

Instructions d'installation

1.11

Montage de la verrière – Outils, fixations et matériaux Les tableaux ci-dessous indiquent l'équipement, c'est-à-dire les outils et les fixations nécessaires pour démarrer le montage de la verrière d'un Ford Ranger 2022 Double Cab.

1.1

Outils et articles requis

OUTIL	
Rochet	Pince à bec plat
Perceuse à main	Phillips Tournevis
Douille de 10 mm	Clip de panneau Outil de suppression
Douille 13 mm	Pince à bec plat
Anneau plat de 13 mm Clé à molette	
Embout Torx T40	

1.2

Fixations fournies (incluses avec l'auvent)

ARTICLE	Qté	ARTICLE	Qté
Boulon hexagonal M8x20 mm	8	Rondelle surdimensionnée M8	20
Boulon hexagonal M8x25 mm	6	Rondelle élastique M8	16
Boulon hexagonal M8x30 mm	8	Écrous Nyloc M8	12
Boulon hexagonal M8 35 mm	6	Cache-écrous en plastique M8	32
Rondelle plate M8	12		

Assurez-vous de disposer toutes les pièces fournies sur une table ou une surface plane afin de vérifier que toutes les pièces requises sont prises en compte et évitent toute frustration potentielle à un stade ultérieur.

Instructions d'installation

1.11

Montage de la verrière – Outils, fixations et matériaux Les tableaux ci-dessous indiquent l'équipement, c'est-à-dire les outils et les fixations nécessaires pour démarrer le montage de la verrière pour un Ford Ranger 2022.

1.3 Matériel requis

ARTICLE	Qté
Support de montage avant gauche	1
Support de montage avant droit	1
Support de montage arrière gauche	1
Support de montage arrière droit	1
Support universel	2
Support de montage arrière Ranger	2
Cale standard 01	32

1.4

1.4 Consommables requis

ARTICLE
Essence de térébenthine
Chiffons de magasin
Mastic noir, silicone ou Sikaflex
Laveur de vitres

Assurez-vous de disposer toutes les pièces fournies sur une table ou une surface plane afin de vérifier que toutes les pièces requises sont prises en compte et évitent toute frustration potentielle à un stade ultérieur.

Instructions d'installation

1.1.2

Capuchonnage des bacs à chargement gauche, droit et frontal.

Les figures 1 et 2 ci-dessous sont des illustrations du capuchon de remplacement gauche et droit du bac de chargement pour le Ford Ranger Double Cab 2022.

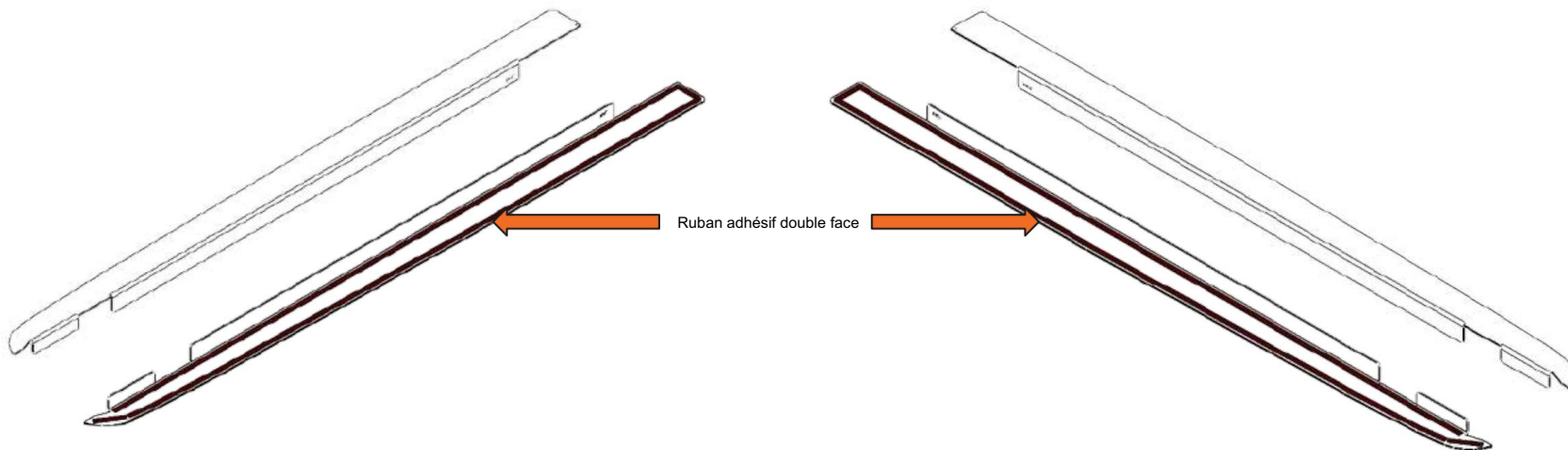

Fig 1. Capuchonnage du bac de chargement gauche

Fig 2. Capuchonnage du bac de chargement droit

Instructions d'installation

1.12

Capuchonnage de bac à chargement frontal

La figure 3 ci-dessous est une illustration du capuchon du bac de chargement de remplacement avant pour le Ford Ranger Double Cab 2022.

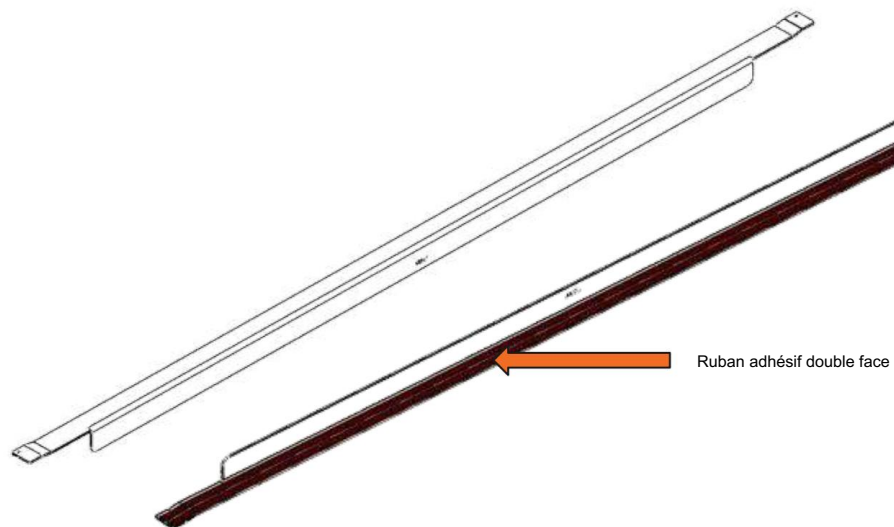

Fig 3. Capuchonnage du bac à chargement frontal

Instructions d'installation

2.1

Retrait de la barre de style OEM

La figure 4 (images AF) ci-dessous illustre comment retirer la barre de style OEM du bac de chargement à double cabine du Ford Ranger 2022 séquentiellement.

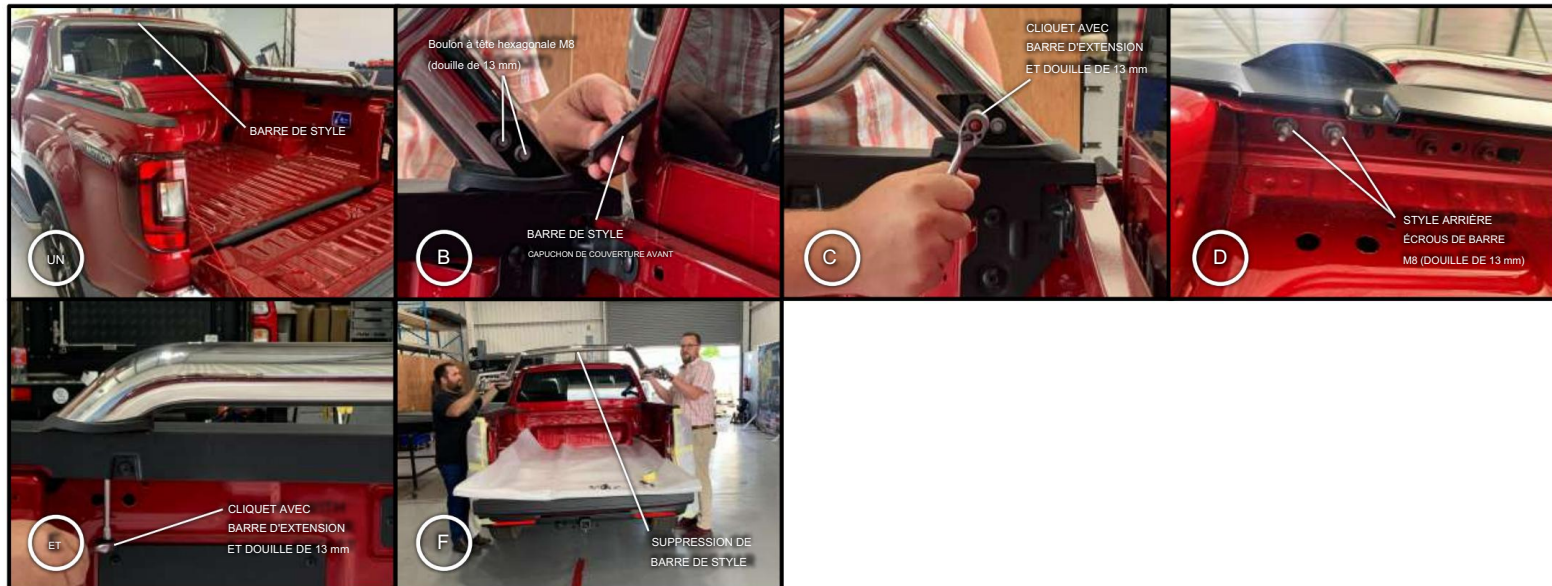

Fig 4. Image A - F

Instructions d'installation

2.2

Retrait du capuchon en plastique

11

La figure 5 (images GL) ci-dessous illustre comment retirer le capuchon en plastique du bac de chargement OEM côté gauche et droit.

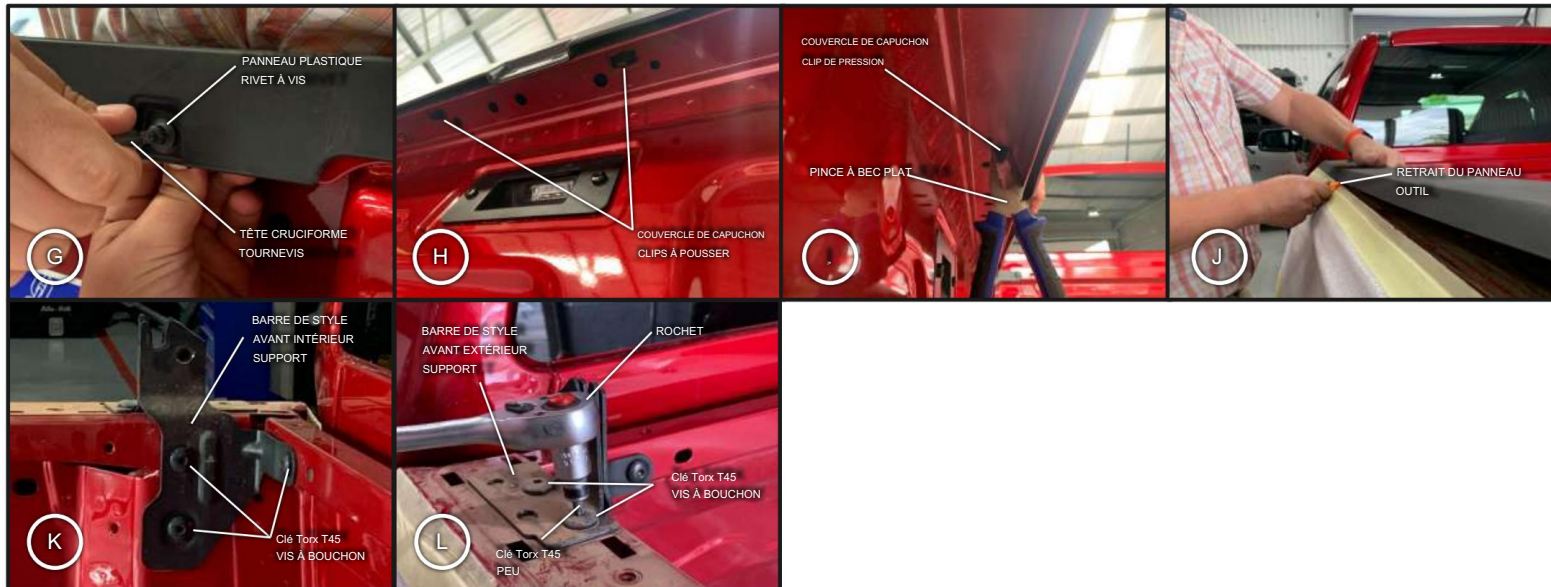

Fig 5. Image G-L

Instructions d'installation

2.2

Retrait du capot plastique (variante double cabine commerciale)

11

La figure 6 (images MT) ci-dessous illustre comment retirer le capuchon en plastique du bac de chargement OEM côté gauche et droit ainsi que les rails d'arrimage.

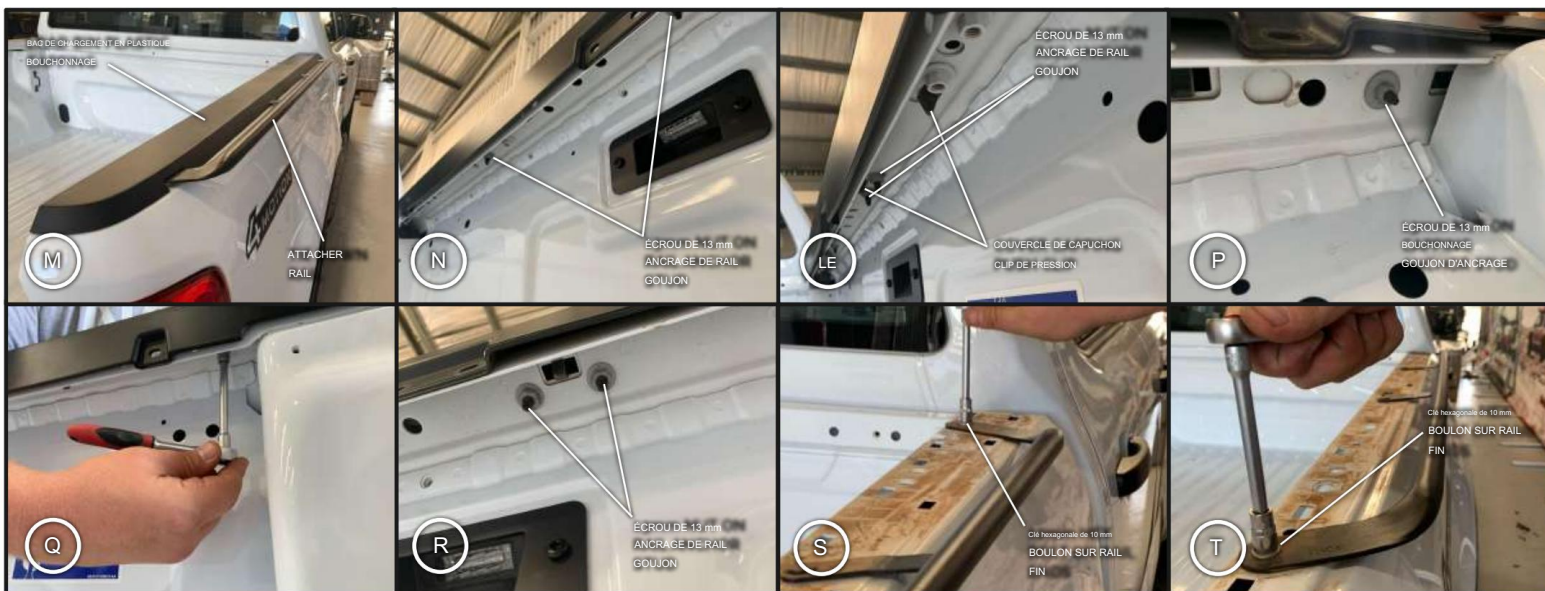

Fig 6. Image M - T

Instructions d'installation

2.3

Installation du capuchon de remplacement du bac de chargement de l'auvent

11

La figure 7 (images UW) ci-dessous illustre comment installer le capuchon de remplacement gauche, droit et avant du bac de chargement.

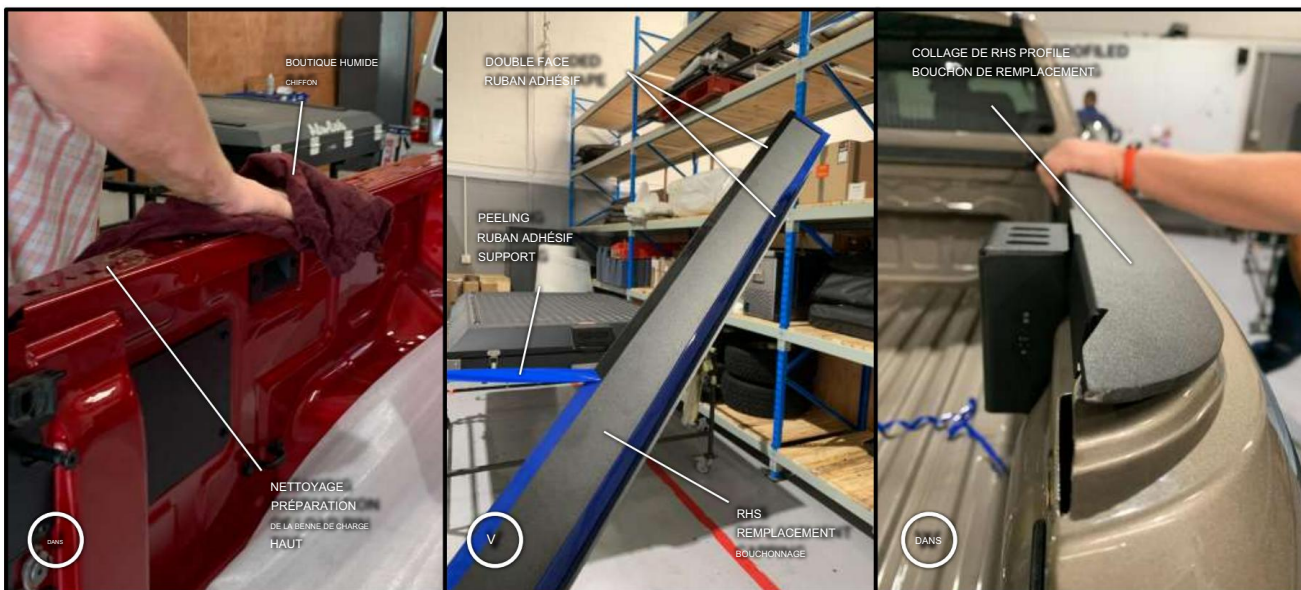

Fig 7. Image U-W

Instructions d'installation

3

Retrait des boucles d'arrimage

La figure 8 (images XZ) ci-dessous illustre la position des ancrages d'arrimage avant et arrière qui devront être à retirer avec un embout Torx T45.

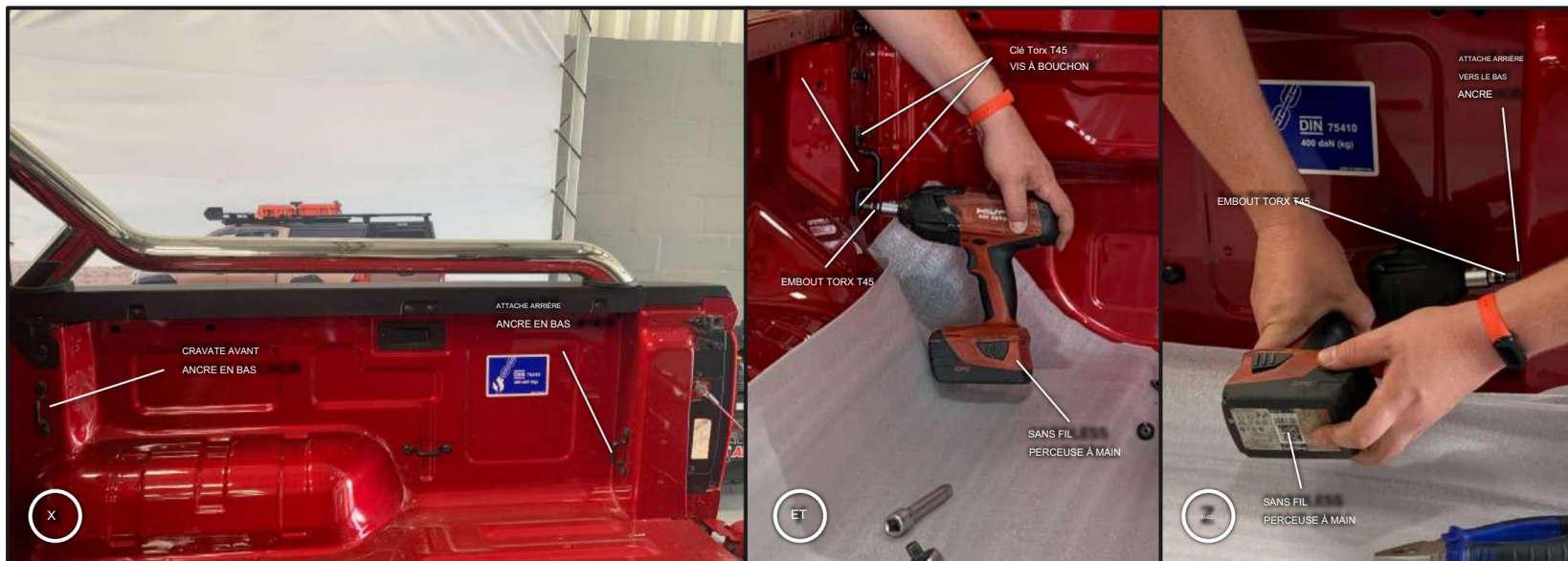

Fig 8. Image X - Z

Instructions d'installation

3.1

Supports de montage de la verrière avant et arrière

Les figures 9 et 10 ci-dessous illustrent les supports de montage de la verrière pour le Ford Ranger 2022 Double Cab.

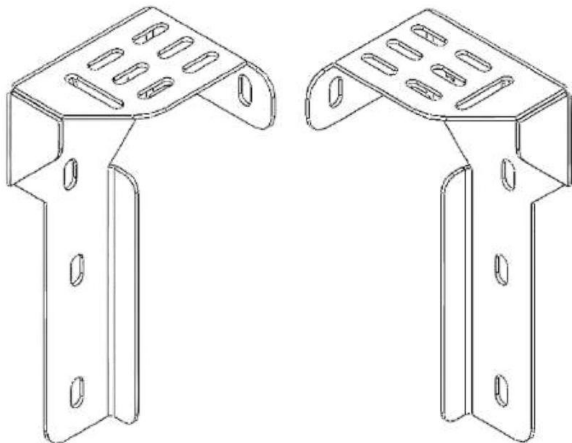

Fig 9. Supports de montage
avant gauche et droit

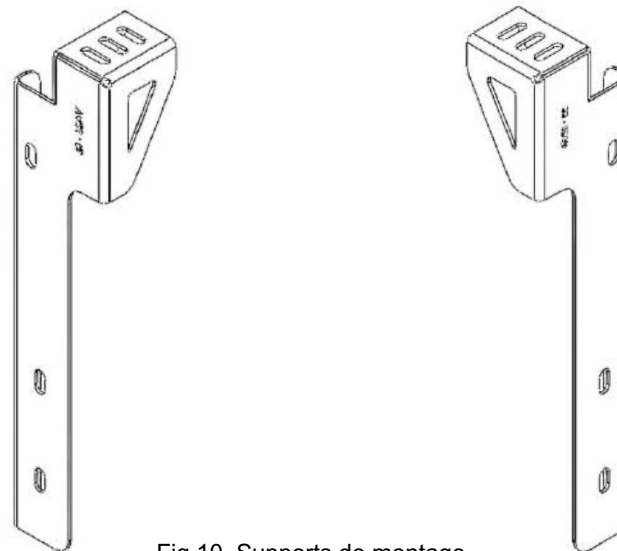

Fig 10. Supports de montage
arrière gauche et droit

Instructions d'installation

3.2
1.1

Installation des supports de montage avant et arrière.

Les figures 11 et 12 ci-dessous illustrent respectivement la position du support de montage avant droit et gauche sur le bac de chargement.

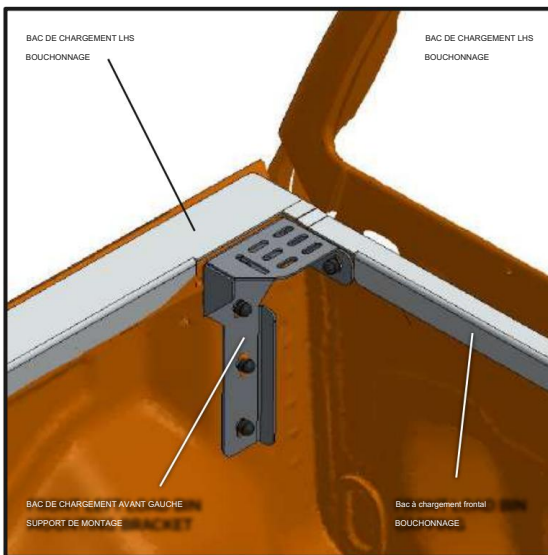

Fig 11. Support de montage avant droit

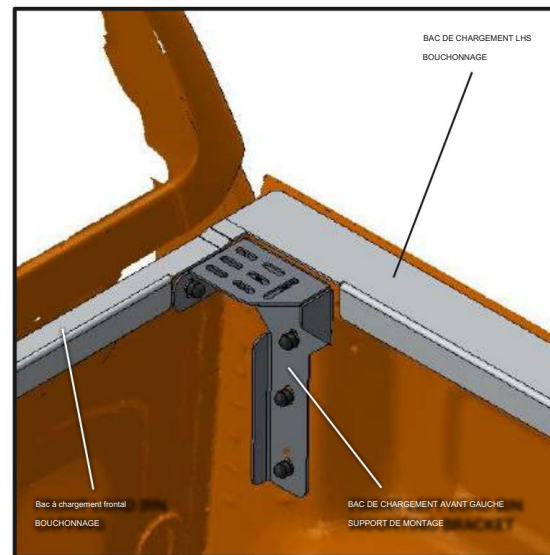

Fig 12. Support de montage avant gauche

Instructions d'installation

3.3
1.1

Installation des supports de montage avant et arrière.

Les figures 13 et 14 ci-dessous illustrent respectivement la position du support de montage avant droit et gauche sur le bac de chargement.

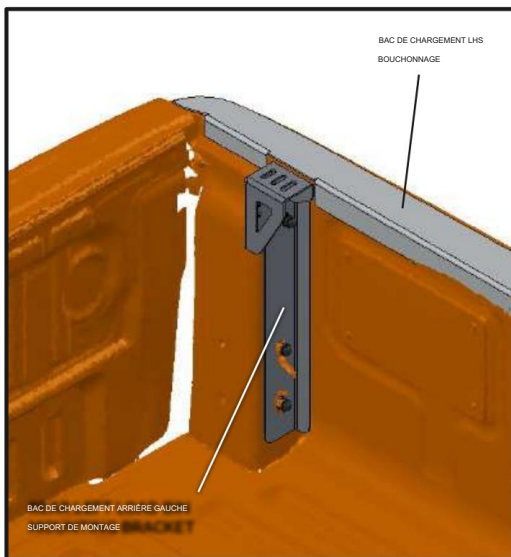

Fig 13. Support de montage arrière gauche

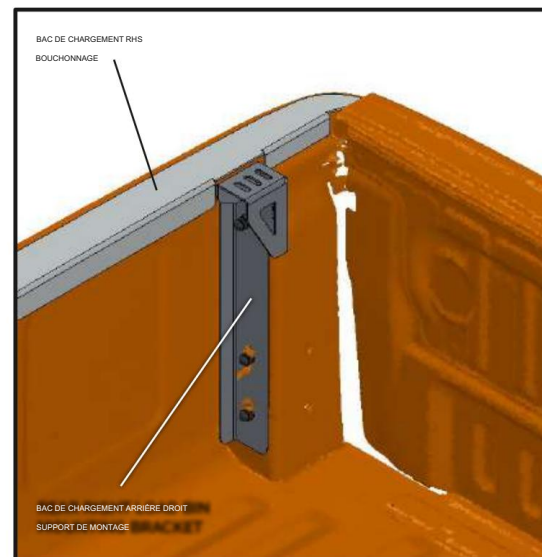
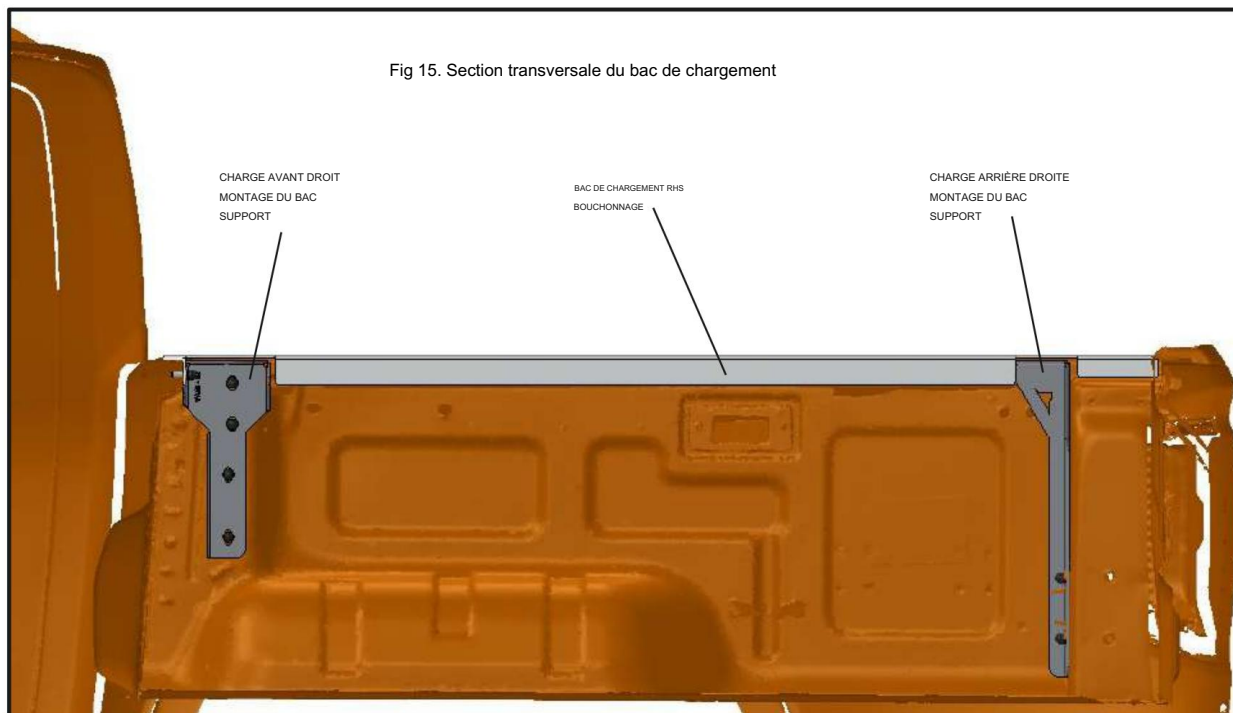

Fig 14. Support de montage avant gauche

Instructions d'installation

3.4

Figure 15 Coupe transversale du bac de chargement illustrant les supports de montage avant, arrière et central dans leurs positions respectives.



Instructions d'installation

3.5

La figure 16 ci-dessous illustre le sous-ensemble du support de montage avant droit

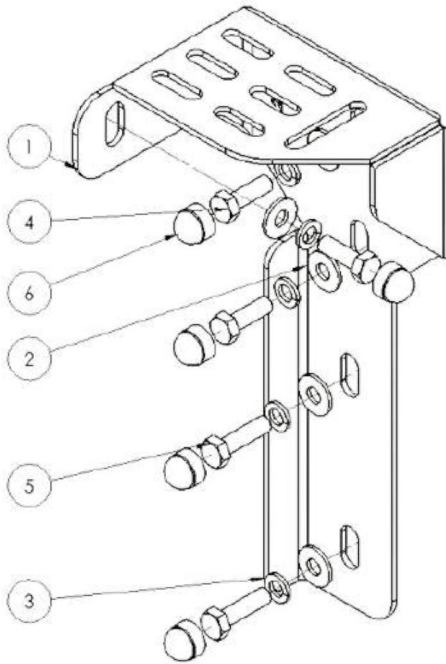

N° D'ARTICLE	NUMÉRO DE PIÈCE	DESCRIPTION	Qté
1	C2-VA23-M-BKT-P001	MONTAGE AVANT DROIT DE LA TOITURE DU FORD RANGER SUPPORT	1
2	FFW-M8	RONDELLE SURDIMENSIONNÉE M8x20mm INOX - DIN 9021	5
3	SW-M8	RONDELLE À RESSORT M8 EN ACIER INOXYDABLE	5
4	HEX-M8x25	Boulon hexagonal M8x25 en acier inoxydable	3
5	HEX-M8x30	Boulon hexagonal M8x30 en acier inoxydable	2
6	NCAP-M8	BOUCHON D'ÉCROU-08mm	5

Fig 16. Ensemble de support de montage avant droit

Instructions d'installation

3.6

La figure 17 ci-dessous illustre le sous-ensemble du support de montage avant gauche

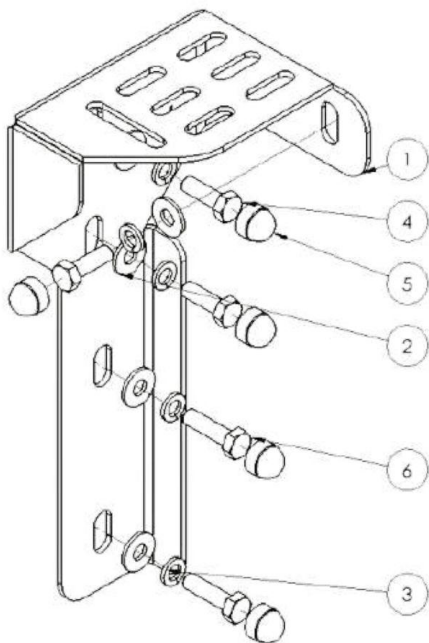

N° D'ARTICLE	NUMÉRO DE PIÈCE	DESCRIPTION	Qté
1	C2-VA23-M-BKT-P002	MONTAGE AVANT GAUCHE DE LA TOITURE DU FORD RANGER SUPPORT	1
2	FFW-M8	RONDELLE SURDIMENSIONNÉE M8x20mm INOX - DIN 9021	5
3	SW-M8	RONDELLE À RESSORT M8 EN ACIER INOXYDABLE	5
4	HEX-M8x25	Boulon hexagonal M8x25 en acier inoxydable	3
5	NCAP-M8	BOUCHON D'ÉCROU-08mm	5
6	HEX-M8x30	Boulon hexagonal M8x30 en acier inoxydable	2

Fig 17. Ensemble de support de montage avant gauche

Instructions d'installation

3.7

La figure 18 ci-dessous illustre le sous-ensemble du support de montage arrière droit

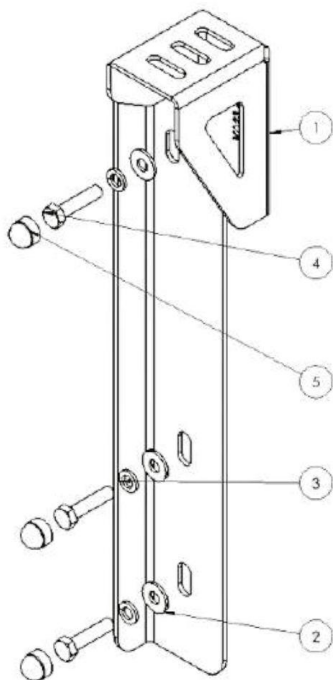

N° D'ARTICLE	NUMÉRO DE PIÈCE	DESCRIPTION	Qté
1	C2-VA23-M-BKT-P003	MONTAGE ARRIÈRE DROIT DE LA TOITURE FORD RANGER SUPPORT	1
2	FFW-M8	RONDELLE SURDIMENSIONNÉE M8x20mm INOX - DIN 9021	3
3	SW-M8	RONDELLE À RESSORT M8 EN ACIER INOXYDABLE	3
4	HEX-M8x35	Boulon hexagonal M8x35 en acier inoxydable	3
5	NCAP-M8	BOUCHON D'ÉCROU-08mm	3

Fig 18. Ensemble de support de montage arrière droit

Instructions d'installation

3.8

La figure 19 ci-dessous illustre le sous-ensemble du support de montage arrière gauche

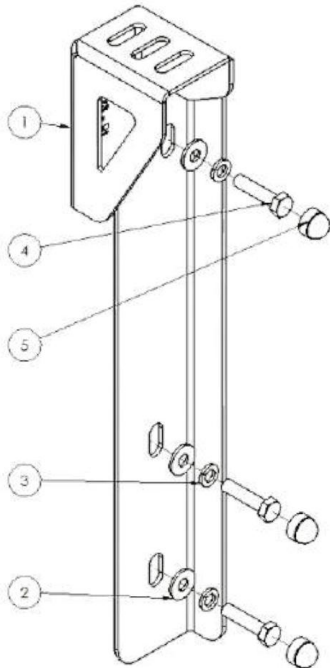

N° D'ARTICLE	NUMÉRO DE PIÈCE	DESCRIPTION	Qté
1	C2-VA23-M-BKT-P004	SUPPORT DE MONTAGE ARRIÈRE GAUCHE POUR AUVENT FORD RANGER 1	
2	FFW-M8	RONDELLE SURDIMENSIONNÉE M8x20mm INOX - DIN 9021	3
3	SW-M8	RONDELLE À RESSORT M8 EN ACIER INOXYDABLE	3
4	HEX-M8x35	Boulon hexagonal M8x35 en acier inoxydable	3
5	NCAP-M8	BOUCHON D'ÉCROU-08mm	3

Fig 19. Ensemble de support de montage arrière gauche

Instructions d'installation

41.1

Installation de la verrière

La figure 20 ci-dessous illustre l'alignement de la canopée de l'avant vers l'arrière et la figure 21 illustre la position de la positions du support de montage de l'auvent au bac de chargement.

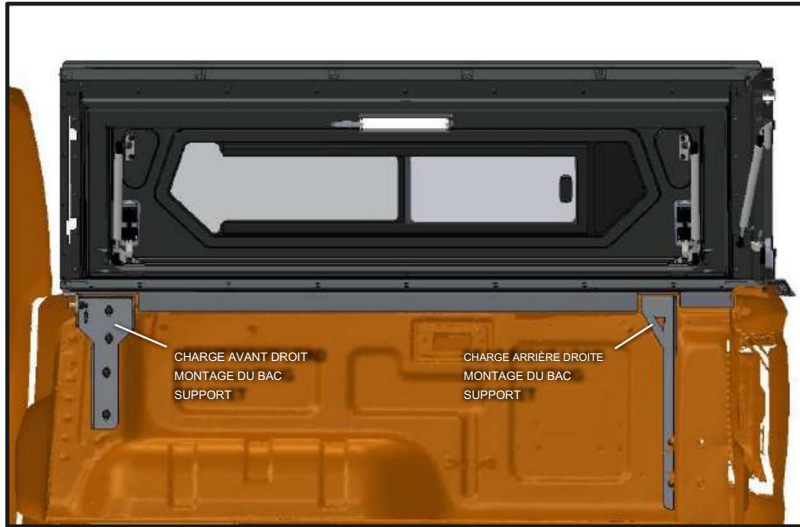

Fig 20. Section de l'auvent sur le bac de chargement



Fig 21. Position des supports de montage de l'auvent

Instructions d'installation

4.2

Installation de la verrière

Les figures 22 et 23 ci-dessous illustrent comment les supports de montage de la verrière s'insèrent dans les fentes d'écrou du cadre de base de la verrière, et comment utiliser les plaques de calage pour terminer le montage de la canopée Ford Ranger Double Cab 2022.

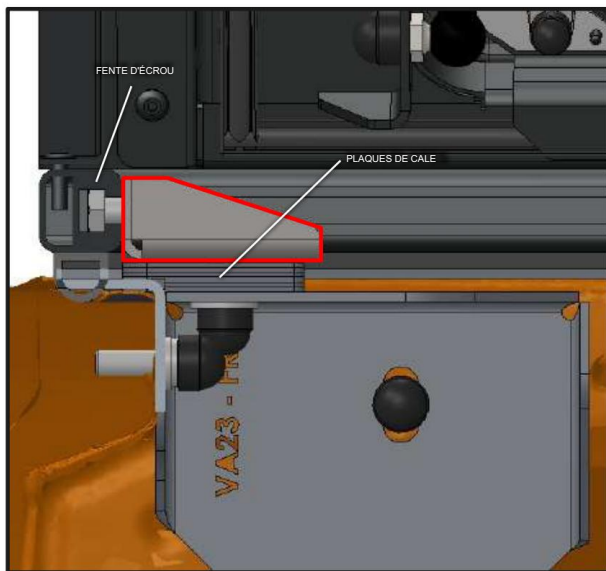

Fig 22. Support de montage universel pour auvent

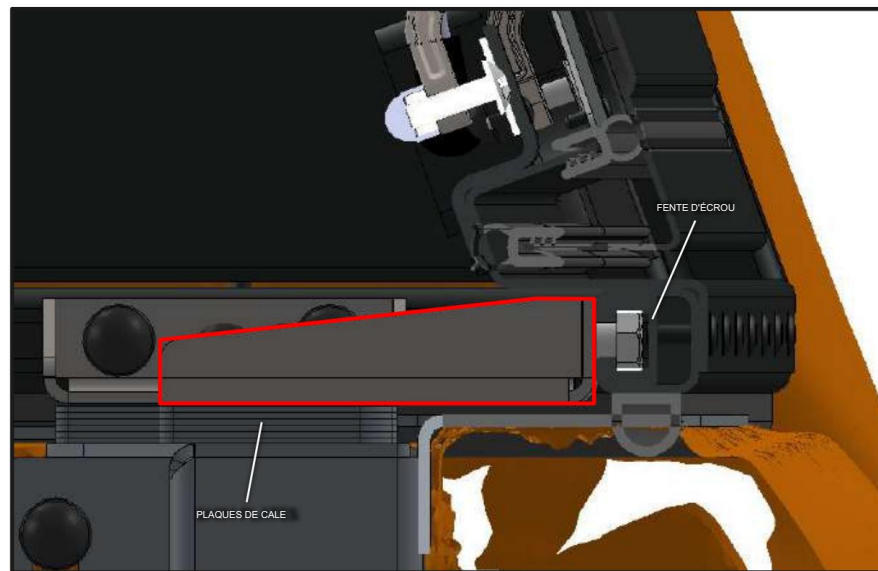

Fig 23. Support de montage de l'auvent Ranger

Instructions d'installation

4.3

La figure 24 ci-dessous illustre le sous-ensemble du support de montage de la verrière arrière

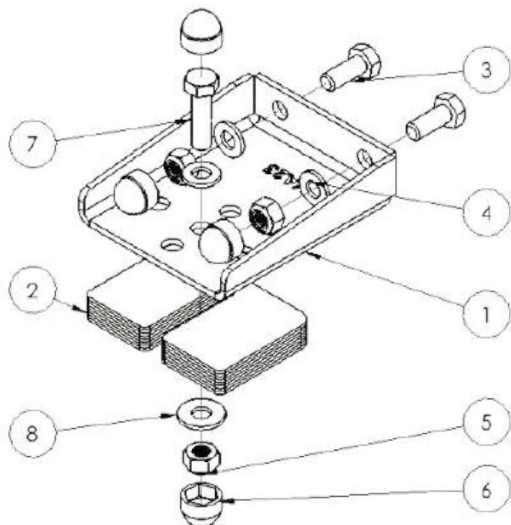

Fig 24. Ensemble de support de montage de la verrière arrière

N° D'ARTICLE	NUMÉRO DE PIÈCE	DESCRIPTION	Qté
1	C2-VA23-M-BKT-P005	SUPPORT DE MONTAGE DE LA TOITURE FORD RANGER	1
2	AC001-STD-SHIM-01	CALE STANDARD 01	8
3	HEX-M8x20	Boulon hexagonal M8x20 en acier inoxydable	2
4	FW-M8	RONDELLE PLATE M8x16mm INOX - DIN 125	3
5	NY-M8	ÉCROU NYLOC M8 en acier inoxydable	3
6	NCAP-M8	BOUCHON D'ÉCROU-08mm	4
7	HEX-M8x30	Boulon hexagonal M8x30 en acier inoxydable	1
8	FFW-M8	RONDELLE SURDIMENSIONNÉE M8x20mm INOX - DIN 9021	1

Instructions d'installation

4.4

La figure 25 ci-dessous illustre le sous-ensemble du support de montage de la verrière avant

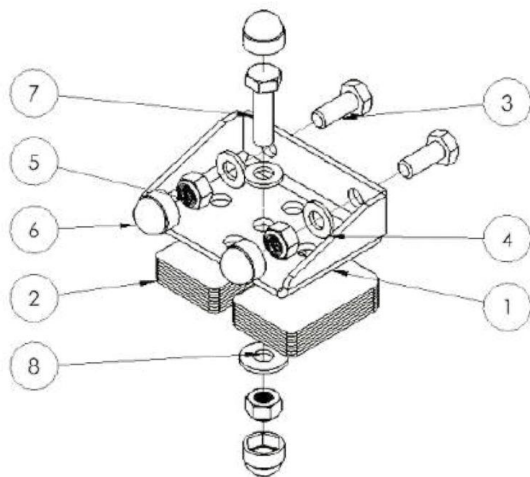

N° D'ARTICLE	NUMÉRO DE PIÈCE	DESCRIPTION	Qté
1	AC001-CAN-MNT-BR KT-01	SUPPORT DE MONTAGE DE L'AUVENT	1
2	AC001-STD-SHIM-01	CALE STANDARD 01	8
3	HEX-M8x20	Boulon hexagonal M8x20 en acier inoxydable	2
4	FW-M8	RONDELLE PLATE M8x16mm INOX - DIN 125	3
5	NY-M8	ÉCROU NYLOC M8 en acier inoxydable	3
6	NCAP-M8	BOUCHON D'ÉCROU-08mm	4
7	HEX-M8x30	Boulon hexagonal M8x30 en acier inoxydable	1
8	FFW-M8	RONDELLE SURDIMENSIONNÉE M8x20mm INOX - DIN 9021	1

Fig 25. Ensemble de support de montage de l'auvent avant

Clause de non-responsabilité

Tous droits réservés. Aucune partie de ce site Web ne peut être reproduite, traduite, stockée dans un système de recherche documentaire ou transmise, sous quelque forme ou par quelque moyen que ce soit, électronique, mécanique, photocopie, enregistrement ou autre, sans l'autorisation écrite préalable du propriétaire.

Lisez attentivement toutes les instructions avant l'installation.

Tout dommage, direct ou indirect, causé à l'installateur et/ou aux biens en raison d'une installation incorrecte de pièces relève de la responsabilité de l'installateur. En raison des diverses applications et options de montage disponibles, il incombe à l'utilisateur de s'assurer que tous les points de montage sont sécurisés et serrés avant chaque voyage.

En cas de doute, consultez votre distributeur concernant le fonctionnement de nos produits.

Il est conseillé aux utilisateurs d'être attentifs à la charge qu'ils transportent et de conduire en fonction des conditions routières.

AVERTISSEMENT

Portez toujours un EPI (équipement de protection individuelle) approprié lors du montage de nos produits. Bien que le kit de montage soit conçu pour être installé par vous-même, si vous avez des doutes ou des inquiétudes, contactez un centre de montage agréé pour effectuer le travail. Alu-Cab ne sera pas responsable des blessures corporelles et/ou des dommages causés aux produits et/ou aux véhicules.

Bien qu'Alu-Cab Holdings prenne des mesures raisonnables pour garantir que le contenu de ce site Web est exact et complet, Alu-Cab Holdings ne fait aucune déclaration ni ne donne aucune garantie, expresse ou implicite, quant à la qualité, l'actualité, le fonctionnement, l'intégrité, la disponibilité ou la fonctionnalité de ce site Web ou quant à l'exactitude, l'exhaustivité ou la fiabilité de toute information sur ce site Web.

Alu-Cab Holdings se réserve le droit d'apporter des modifications, des corrections et/ou des améliorations aux informations et aux produits et programmes décrits dans ces informations, à tout moment et sans préavis.

Alu-Cab Holdings s'efforcera de maintenir la disponibilité du site Web, sauf pendant les périodes de maintenance programmées, et se réserve le droit de cesser de fournir le site Web ou le service ou toute partie de celui-ci avec ou sans préavis. Toute personne qui accède à ce site Web ou qui s'appuie sur ce site Web ou sur les informations qu'il contient le fait à ses propres risques.

Nous pouvons occasionnellement, à notre discrétion, inclure ou proposer des produits ou services tiers sur notre site Web. Ces sites tiers ont des politiques de confidentialité distinctes et indépendantes. Nous n'avons donc aucune responsabilité quant au contenu et aux activités de ces sites liés. Néanmoins, nous cherchons à protéger l'intégrité de notre site et nous accueillons avec plaisir tout commentaire sur ces sites.