

Teiletyp : 2D.580  
Hersteller : RIVAL Europe GmbH

---

## TEILEGUTACHTEN

über die Vorschriftsmäßigkeit eines Fahrzeuges bei bestimmungsgemäßigem Ein- oder Anbau von Teilen gemäß § 19 Abs. 3 Nr. 4 StVZO

für das Teil /den Änderungsumfang : Front- und Heckstoßstange  
vom Typ : 2D.580

des Herstellers : RIVAL Europe GmbH  
Schützenplatz 12a  
28790 Schwanewede



für das Fahrzeug : VW Amarok  
Verwendungsbereich siehe Abschnitt I

### 0. Hinweise für den Fahrzeughalter

#### **Unverzügliche Durchführung und Bestätigung der Änderungsabnahme:**

Durch die vorgenommene Änderung erlischt die Betriebserlaubnis des Fahrzeuges, wenn nicht unverzüglich die gemäß StVZO § 19 Abs. 3 vorgeschriebene Änderungsabnahme durchgeführt und bestätigt wird oder festgelegte Auflagen nicht eingehalten werden!

Nach der Durchführung der technischen Änderung ist das Fahrzeug unter Vorlage des vorliegenden Teilegutachtens unverzüglich einem amtlich anerkannten Sachverständigen oder Prüfer einer Technischen Prüfstelle oder einem Prüfsingenieur einer amtlich anerkannten Überwachungsorganisation zur Durchführung und Bestätigung der vorgeschriebenen Änderungsabnahme vorzuführen.

#### **Einhaltung von Hinweisen und Auflagen:**

Die unter III. und IV. aufgeführten Hinweise und Auflagen sind dabei zu beachten.

#### **Mitführen von Dokumenten:**

Nach der durchgeführten Abnahme ist der Nachweis mit der Bestätigung über die Änderungsabnahme mit den Fahrzeugpapieren mitzuführen und zuständigen Personen auf Verlangen vorzuzeigen; dies entfällt nach erfolgter Berichtigung der Fahrzeugpapiere.

#### **Berichtigung der Fahrzeugpapiere:**

Die Berichtigung der Fahrzeugpapiere (Fahrzeugbrief und Fahrzeugschein, Betriebserlaubnis nach § 18 Abs. 5 StVZO oder Anhängerverzeichnis, bzw. Zulassungsbescheinigung Teil 1 und 2) durch die zuständige Zulassungsbehörde ist durch den Fahrzeughalter entsprechend der Festlegung in der Bestätigung der ordnungsgemäßen Änderung zu beantragen.

Weitere Festlegungen sind der Bestätigung der ordnungsgemäßen Änderung zu entnehmen.

Teiletyp : 2D.580  
Hersteller : RIVAL Europe GmbH

---

## **I. Verwendungsbereich**

Fahrzeughersteller : VOLKSWAGEN-VW  
Fahrzeugtyp / u. -ausführung : 2H / 2HS2  
Handelsbezeichnung : AMAROK  
ABE-Nr. / EG-BE-Nr (einschl. NT). : e1\*2007/46\*0356\*..  
e1\*2007/46\*0750\*..  
  
Modelljahr/Einschränkungen : -

## **II. Beschreibung des Teiles / des Änderungsumfanges**

### **II.1 Frontstoßstange**

Typ : 2D.580  
Ausführung : eine  
Kennzeichnung : RIVAL 2D.5802.1  
Art : eingeprägt, ww. geklebtes Typenschild  
Ort : unten links (Fahrtrichtung)  
Technische Daten / Beschreibung (Maßangaben in [mm] über alles, Gewichtsangaben in [kg])  
Länge: 590  
Breite: 1945  
Höhe: 525  
Gewicht: 44 (inkl. Anbauteilen)  
Werkstoff : Aluminiumblech AMG (4 mm), Halterungen GOST 16523-97  
Befestigung : verschraubt  
Anbau : siehe hierzu auch Montageanleitung (Anl. 2)

### **II.1 Heckstoßstange**

Typ : 2D.580  
Ausführung : eine  
Kennzeichnung : RIVAL 2D.5801.1  
Art : eingeprägt, ww. geklebtes Typenschild  
Ort : unten links  
Technische Daten / Beschreibung (Maßangaben in [mm] über alles, Gewichtsangaben in [kg])  
Länge: 600  
Breite: 1860  
Höhe: 300  
Gewicht: 34 (inkl. Anbauteilen)  
Werkstoff : Aluminiumblech AMG (4 mm), Halterungen GOST 16523-97  
Befestigung : verschraubt  
Anbau : siehe hierzu auch Montageanleitung (Anl. 2)

Teiletyp : 2D.580  
Hersteller : RIVAL Europe GmbH

---

### **III. Hinweise zur Kombinierbarkeit mit weiteren Änderungen**

Eine Kombination mit einer Karosserie-Höherlegung ist nicht möglich. Weitere Kombinationen mit anderen Umrüstungen wurden nicht untersucht.

Es bestehen keine Bedenken gegen weitere technische Änderungen sofern für diese gültige Prüfzeugnisse vorliegen. Die gegenseitige Beeinflussung bei Kombinationen von Änderungen ist gesondert zu beurteilen.

Es bestehen keine Bedenken, die Stoßstangen auch unabhängig voneinander zu montieren.

### **IV. Hinweise und Auflagen**

Auflagen für den Hersteller / Einbaubetrieb:

- Das Teilegutachten ist mitzuliefern. Damit und mit der o. g. Kennzeichnung bescheinigt der Hersteller die Übereinstimmung der Teile mit dem Prüfmuster.
- Der Anbau muss gemäß beigefügter Montageanleitung des Herstellers ausgeführt werden.
- Eine Lackierung der Teile ist zulässig, sofern die Kennzeichnung weiterhin deutlich sichtbar bleibt.
- Zur Montage darf nur das mitgelieferte Befestigungsmaterial verwendet werden. Dieses ist entsprechend der Herstellervorgaben vorzubereiten und zu verwenden (s. Anlage 2).
- Bei Montage der Arbeitsscheinwerfer sollte in der Nähe der/s Schalter(s) der Hinweis „Arbeitsscheinwerfer-Benutzung während der Fahrt nicht zulässig“ angebracht werden.

Hinweise und Auflagen zum Anbau:

- Die oben aufgeführten Hinweise und Auflagen sind zu beachten.
- Auf fachgerechte Befestigung der Teile entsprechend der mitzuliefernden Montageanleitung ist zu achten.

Hinweise und Auflagen für die Änderungsabnahme:

- Die oben aufgeführten Hinweise und Auflagen sind zu beachten, insbesondere auch die Einschränkungen unter I.
- Eine Berichtigung der Fahrzeugpapiere ist erforderlich, aber zurückgestellt.
- Gegen einen einzelnen Verbau der Bauteile bestehen keine Bedenken, so ist z. B. der in Anlage 1 abgebildete Kühlergrill nur eine Option, es kann auch der originale, im unteren Bereich modifizierte Kühlergrill gem. Anlage 2 verwendet werden.
- Die Lichteinstellung ist nach dem Einbau zu überprüfen.
- Die Stoßstange bietet die Möglichkeit eine Seilwinde einzubauen sowie im Außenbereich zusätzliche Zugösen zu montieren. In dem Fall müssen unverlierbare Abdeckeinrichtungen zur Einhaltung der Kantenradien vorhanden sein.

Teiletyp : 2D.580  
Hersteller : RIVAL Europe GmbH

---

**Hinweise und Auflagen für den Fahrzeughalter:**

- Die unter Punkt 0 auf Seite 1 dieses Teilegutachtens aufgeführten Auflagen und Hinweise sind zu beachten.
- Die oben aufgeführten Hinweise und Auflagen sind zu beachten.
- Die Angaben zur „Berichtigung der Fahrzeugpapiere“ sind zu beachten.
- Bei Montage einer Seilwinde und/oder zusätzlicher äußerer Zugösen sind diese im Fahrbetrieb im öffentlich zugänglichem Verkehrsraum stets abzudecken.
- Die Montage erhöht das Leergewicht des Fahrzeugs um 44 – 78 Kg, bei Einbau der Seilwinde noch mehr. Insofern ist die verringerte Zuladungsmöglichkeit zu beachten.
- Eventuell montierte Arbeitsscheinwerfer dürfen während der Fahrt nicht genutzt werden.

**Berichtigung der Fahrzeugpapiere:**

Eine Berichtigung der Fahrzeugpapiere ist erforderlich, aber zurückgestellt.  
Sie ist der zuständigen Zulassungsbehörde bei deren nächster Befassung mit den Fahrzeugpapieren durch den Fahrzeughalter zu melden.  
Folgendes Beispiel für die Eintragung wird vorgeschlagen:

Feld	Anmerkung	Eintragung
G	Leermasse in kg	+ 78
18	Länge in mm	+ 40
22	Bemerkungen, etc.	M. FRONT- und HECKSTOSSSTANGE D. HERST. RIVAL, KENNZ. 2D.5801/2.1***

**V. Prüfgrundlagen und Prüfergebnisse**

Der Umbausatz wurde unter Berücksichtigung der geltenden Vorschriften, wie weiter unten näher ausgeführt, geprüft. Danach genügt er den darin enthaltenen Anforderungen. Die Befestigung des Bausatzes wurde gemäß den Herstellerangaben überprüft.

Insbesondere wurden folgende Prüfkriterien untersucht:

- Fahrverhalten  
Bis zur bauartbedingten Höchstgeschwindigkeit des Prüffahrzeuges wurden keine negativen Auswirkungen festgestellt.
- Prüfung der äußeren Gestaltung nach 74/483/EWG i.d.F. 2007/15/EG  
Hinsichtlich der vorstehenden Außenkanten entsprechen die Anbauteile in Anbaulage der 74/483/EWG i.d.F. 2007/15/EG.
- Befestigung  
Der Anbau gemäß Montageanleitung wird als sicher und dauerhaft bewertet.
- Zugänglichkeit der Abschleppöse

Teiletyp : 2D.580  
Hersteller : RIVAL Europe GmbH

---

- Fußgängerschutz nach RR 78/2009/EG i. f. aktuellen Fassung / nicht berührt
- Beeinflussung der lichtechnischen Einrichtungen
- Radabdeckungen nach RR 94/78/EG i. f. aktuellen Fassung
- Prüfung der Massen und Abmessungen nach 92/21EG i.d.F. 95/48EG  
Die Massen und Abmessungen werden durch den Anbau der Teile nicht beeinträchtigt.

Die Ergebnisse entsprechend oben genannter Prüfgrundlagen wurden positiv bewertet.

Gegen die Verwendung des Bausatzes an dem Fahrzeug gemäß Punkt I bestehen keine Bedenken.

## **VI. Anlagen**

Anlage 1: Fotoblatt (1 Seite)  
Anlage 2: Montageanleitung, beispielhaft und auszugsweise (2 Seiten)

## **VII. Schlussbescheinigung**

Es wird bescheinigt, dass die im Verwendungsbereich beschriebenen Fahrzeuge nach der Änderung und der durchgeführten und bestätigten Änderungsabnahme unter Beachtung der in diesem Teilegutachten genannten Auflagen und Hinweise insoweit den Vorschriften der StVZO in der heute gültigen Fassung entsprechen. Der Hersteller (Inhaber des Teilegutachtens) hat den Nachweis erbracht (Reg. - Nr. TIC 15 02 17102), dass er ein Qualitätssicherungssystem gemäß Anlage XIX, Abschnitt 2 StVZO unterhält.

Das Teilegutachten umfasst die Blätter 1 - 5 und die unter VI. aufgeführten Anlagen und darf nur in vollem Wortlaut vervielfältigt und weitergegeben werden.

Das Teilegutachten verliert seine Gültigkeit bei Änderungen der Teile oder wenn vorgenommene Änderungen an den beschriebenen Fahrzeugtypen die Verwendung der Umrüstung beeinflussen sowie bei Änderung der gesetzlichen Grundlagen.

Die Prüfergebnisse beziehen sich ausschließlich auf oben genannte Prüfgegenstände. Rückwirkungen auf die Lebensdauer von Fahrzeugteilen sind nicht Gegenstand dieses Gutachtens.

Stuttgart, 05.07.2018

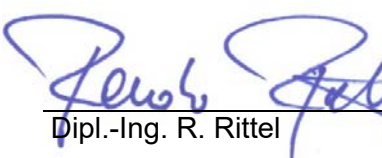
  
Dipl.-Ing. R. Rittel



Teiletyp : 2D.580  
Hersteller : RIVAL Europe GmbH

**Anlage 1**

## FOTOBLATT





# Teilegutachten Nr.: GTÜ TGA – 18047.00

Teiletyp : 2D.580  
Hersteller : RIVAL Europe GmbH

## MONTAGEANLEITUNG (beispielhaft und auszugsweise, Originale sind mitzuliefern)

### VOLKSWAGEN AMAROK

**Part No** 2D.5801.1  
**Brand:** Volkswagen  
**Model:** Amarok 2010-2016(V-2,0 TDI)  
Amarok 2016-(V-2,0 TDI; V-3,0 TDI)  
**Material:** Aluminum/steel  
**Dimensions:** 1860x600x300  
**Weight:** 34kg (36kg with LED)



\* The RIVAL Bumper is designed to complement the use and design of the specified vehicle under conditions specified by the car manufacturer.  
\* \*While driving the vehicle at any speed, collision with any other vehicle, animal or object must always be avoided.  
\* \*Following any collision with any other vehicle, animal or object, the RIVAL Bumper and the vehicle must be inspected by a specialized or suitably qualified vehicle repairer for possible damage to the components and assemblies in order to confirm suitability for further use of the vehicle.  
\* It is strongly recommended that you do not operate a vehicle with a damaged bumper or its components. In the case of damage, please contact the nearest RIVAL dealer.  
\* The operation of a vehicle where the bumper is not properly attached and fastened to the vehicle, or where the bumper has been damaged, is extremely dangerous and must be avoided at all cost.

\* The RIVAL Bumper must be mounted and affixed to the vehicle according to this installation manual.  
\* Personal safety during the installation process must be adhered to at all times and the use of personal safety equipment is highly recommended.

- Basic tool kit
- Torque wrench

### МОМЕНТ ЗАТЯЖКИ

\* M6 - 9 Nm, \* M10 - 44 Nm, \* M12 - 77 Nm.

### Towing Bar Installation:

Bumper design provides an ability to install 2" towing bar (50,8mm)  
Maximum permissible vertical static load on tow bar is 100kg.

Maximum gross weight of towed trailer:

Distance h, mm	Weight of trailer without brakes, kg	Weight of trailer with brakes, kg
0-35	1000	2500
36-80	750	1700

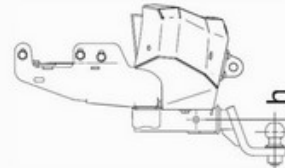

### Attention!

Towing of trailer that does not meet the specified requirements may cause the damage of towing hook or bumper.

### \*LED lights

Compatible with LED sizes below:

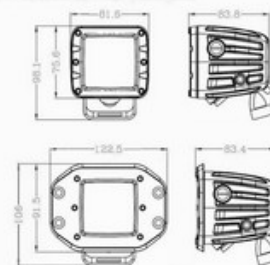

1. Aluminum bumper body..... 1 pc.
2. Bumper bracket..... 1 pc.
3. Towing hook..... 2 pcs.
4. LED bracket..... 2 pcs.
5. Adjusting plate..... 8 pcs.
6. LED(depending on the delivery)..... 2 pcs.
7. Screw M6x16 round-headed..... 8 pcs.
8. Screw M10x30 round-headed..... 10 pcs.
9. Washer M6..... 8 pcs.
10. Washer M10..... 8 pcs.
11. Washer M10(enlarged) ..... 2 pcs.
12. Double sided tape(black)..... 1 pc.
13. Self-adhesive pad..... 4 pcs.
14. Plastic clamp..... 4 pcs.

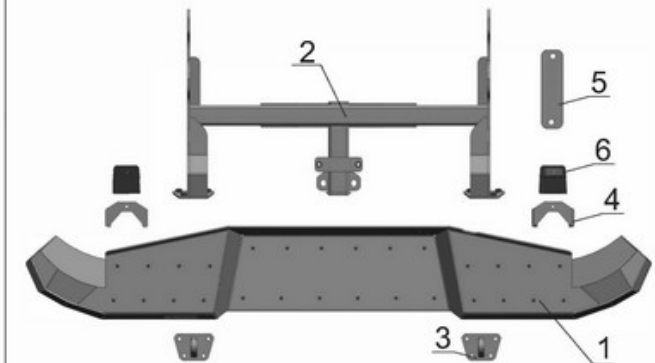

**Teilegutachten**  
**Nr.: GTÜ TGA – 18047.00**

Teiletyp : 2D.580  
 Hersteller : RIVAL Europe GmbH

	<p>1. Unscrew OE bumper fitting bolts. Remove bumper.</p>		<p>5. Mount LED lights with brackets into bumper body using screws M6x16 (7) and washers M6 (9). Align the position of lights.</p>	<p><b>Before operating a vehicle fitted with a RIVAL bumper:</b></p> <ul style="list-style-type: none"> <li>- make sure all fittings are tightened</li> <li>- check all electrical wiring attaching to lights</li> </ul> 
	<p><b>*Paragraphs 2 and 3 for vehicles with parking sensors:</b></p> <p>2. Remove parking sensors and disconnect plugs. Remove wires.</p>		<p>6. Mount bumper bracket on vehicle frame using OE fitting bolts, install adjustment plates (5) between the bracket and the spars</p>	
	<p>3. Mount parking sensors locker on bumper body using double sided tape.</p>		<p>7. Mount bumper body on bracket using screws M10x30 (8) washers 10 (10). Mount towing hooks (3).</p>	
	<p>4. Mount LED lights (6) on brackets (4). Align the position of lights and tighten all screws.</p>		<p>8. Additionally fix lower part of bumper body on bracket using screws M10x30 washers 10 and washers 10 enlarged. Align the position of bumper using adjusting plates (5)</p> <p>9. Tighten all screws.</p>	