

2024 | BEST SELLER
2025

EQUIP RAID

30 ans d'expérience qui font la différence



Plus de 3000 références en stock sur
WWW.EQUIP-RAID.COM

✉ vpc@equip-raid.fr ☎ 03 89 61 90 88
📍 145 rue de l'île Napoléon 68100 MULHOUSE

PLUS DE 3000 RÉFÉRENCES EN STOCK & DISPONIBLES IMMÉDIATEMENT !



UN SITE DE VENTE EN LIGNE ET UN MAGASIN

Equip'Raid, a un site de vente en ligne d'accessoires 4x4, bivouac et camping avec plus de **15 000 références** mises à jour quotidiennement avec des descriptions claires, en français et des photos pour chaque article !

Retrouvez également des pages conseils pour vous équiper avec ce dont vous avez besoin, ainsi que des pages présentant nos plus belles préparations pour vous donner un maximum d'idées !

Pionnier dans la vente d'accessoires 4x4, Equip'Raid c'est aussi une boutique physique, un lieu de **partage et d'échange** pour tous les passionnés de 4x4 et les amoureux de poussière ! Avec un large choix d'articles en stock, vous serez sûr de repartir avec ce que vous recherchez !

Une équipe jeune et dynamique est là pour vous conseiller en magasin, par mail, téléphone ainsi que pour préparer et expédier vos commandes dans les délais les plus courts. Notre magasin possède un **showroom** avec différents accessoires et équipements exposés tels que des treuils, des barres led, des galeries de toit, des tentes de toit ...



UN ATELIER

DE PRÉPARATION ET D'ENTRETIEN

Equip'Raid, c'est aussi un atelier avec 5 ponts, 2 fosses, une cabine de traitement châssis, un banc de géométrie et surtout une équipe de mécaniciens formée spécialement à la préparation 4x4 !

Que ce soit pour l'installation d'un treuil, l'aménagement d'un Canopy Camper ou pour la préparation complète d'un véhicule, **tout est possible dans notre atelier !**

PLUS DE 3000 RÉFÉRENCES EN STOCK



RHINO**EVO Corse LOWRANCE****AUTOHOME STORK CAMPER****Alu-Cab RHINO-RACK**

SOMMAIRE

ALU-CAB	P.4 - 13	KONI	P.35
Hardtops	P.4	Suspensions	P.35
Tentes de toit	P.5	TERRAIN-TAMER	P.36-37
Auvents	P.6	Suspensions	P.36
Toits relevables	P.7	Blocages, filtres & freinage.....	P.37
ModCap	P.8	WARN	P.38
Canopy Camper	P.10	Treuils	P.38
Cellule Khaya Camper	P.12	RHINO 4X4	P.39
STORK CAMPER	P.14 - 15	Parechocs & blindages	P.39
Cellule amovible	P.14	RIVAL	P.40
RHINO-RACK	P.16 - 17	Parechocs & blindages	P.40
Auvents	P.16	N4-OFFROAD	P.41
Galeries & barres de toit	P.17	Parechocs & blindages	P.41
FRONT-RUNNER & DOMETIC	P.18 - 20	DBA	P.42
Equipements bivouac	P.18	Freinage performance	P.42
Galeries & barres de toit	P.19	EVO-CORSE	P.43
Equipements Dometic & Cadac	P.20	Jantes aluminium renforcées.....	P.43
Réfrigérateurs Dometic	P.20	GOSS	P.44
INDEL-B	P.21	Jantes acier 4x4	P.44
Réfrigérateurs	P.21	O.C WHEELS	P.44
EZA	P.22	ICON	P.44
Réfrigérateurs	P.22	BALLISTIC	P.44
ARB	P.22 - 26	Jantes aluminium 4x4	P.44
Réfrigérateurs	P.22	T-MAX	P.45
Galeries de toit & tiroirs	P.23	Equipements de déplantage	P.45
Equipements de déplantage ..	P.24	APEX	P.46
Tentes de toit et auvents	P.25 - 26	Accessoires de gonflage	P.45
IKAMPER	P.27	SABER	P.47
Tentes de toit	P.27	Equipements de déplantage	P.47
AUTOHOME	P.28-31	LAZER	P.48
Tentes de toit à vérins	P.28	Eclairage led	P.48
Tentes de toit à manivelle ..	P.29	PETROMAX	P.49
Tentes de toit souples	P.30	Petits accessoires de bivouac ..	P.49
JAMES-BAROUD	P.32	LOWRANCE	P.50
Tentes de toit	P.32	GPS navigation offroad	P.50
BRAVO SNORKEL	P.33	GARMIN	P.51
SAFARI SNORKEL	P.33	GPS routier - offroad	P.51
OLD MAN EMU	P.34-35	IMPORTATION TOYOTA SERIE 7	P.52-53
Suspensions	P.34 - 35	PRÉPARATIONS ATELIER	P.54-55

✉ **Service commercial & suivi des commandes** : vpc@equip-raid.com
 ✂ **Atelier & Préparations 4x4** : atelier@equip-raid.com
 📞 **Communication & Partenariats** : communication@equip-raid.com
 ☎ 03 89 61 90 88
 📍 145 rue de l'île Napoléon 68100 MULHOUSE



RETROUVEZ PLUS DE 15000 RÉFÉRENCES SUR
www.equip-raid.com



Alu-Cab



»» HARDTOP ALU-CAB CONTOUR NEXT GEN

Ce hardtop est le successeur du modèle explorer 3. En aluminium, les hardtops Alu-Cab sont reconnus pour leur résistance et leur haute qualité de fabrication.



HARDTOP ALU-CAB CONTOUR *	NON-VITRÉ	VITRÉ
EXTRA-CABINE	4250 € TTC	4850 € TTC
DOUBLE CABINE	3650 € TTC	4250 € TTC

CARACTÉRISTIQUES

- En aluminium, offrant de nombreux avantages : résistance, faible poids et longévité.
- Jusqu'à 40 % plus léger que les hardtops en acier.
- Idéal pour l'installation d'une tente de toit grâce à sa grande capacité de charge.
- Toutes les ouvertures disposent d'une fermeture à clé.
- charnières flexibles et étanches
- Restructuré et amélioré par rapport au modèle explorer 3 :
 - Nouveau design plus moderne
 - Avec ou sans vitres latérales
 - Vitre avant coulissante de série
 - 3ème feu stop LED
 - 3 éclairages LED intérieurs
 - Entièrement préassemblé, ne nécessite aucun perçage pour la pose



»» HARDTOP ALU-CAB EXPLORER 3



HARDTOP ALU-CAB EXPLORER 3	TARIF
EXTRA-CABINE	3690 € TTC
DOUBLE CABINE	3190 € TTC



CARACTÉRISTIQUES

- Equipé à l'avant et à l'arrière d'une grande fenêtre en verre sécurisé.
- Un éclairage LED intérieur est préinstallé.
- Toutes les portes disposent d'une fermeture à clé.
- Aluminium recouvert de peinture époxy.
- Le poids du hardtop pour une double cabine est d'environ 57 kg.
- Charge statique maximale de 400kg et dynamique de 200 kg !
- Existe pour tout type de cabine.
- Finition striée ou lisse
- Existe en gris ou noir
- Deux rails sont installés sur le toit, nécessaires pour l'installation de barres de toit

* Sauf pour Toyota Land Cruiser 79

Alu-Cab™



»» TENTE DE TOIT ALU-CAB GEN 3-R NOIRE



TARIF : 4450 € TTC

AVANTAGES

- Design moderne
- Pré-câblage pour panneau solaire
- Panneau en aluminium embouti pour une meilleure rigidité
- Passage pour chauffage à air pulsé
- Aile pare-pluie arrière et latérale et sous matelas anti-condensation de série
- Portes + fenêtres équipées de moustiquaires
- Charge admissible : 50 kg sur le toit de la tente
- Avec échelle confortable et fixation sécurisée

CARACTÉRISTIQUES

- Matériau extérieur : Aluminium NOIR
- Poids : 76 kg
- Matelas mousse haute densité 75 mm

- Dimensions externes :
L 2300 | 1430 h 1830 mm
- Dimensions internes :
L 2100 | 1200 h 1450 mm

Hauteur fermée :

- Avant: 210 mm
- Arrière: 250mm



»» TENTE DE TOIT ALU CAB LT-50 "LIGHTWEIGHT" NOIRE

AVANTAGES

- Charge admissible : 30 kg sur le toit de la tente
- Plus légère que la tente GEN3R
- Moins de prise au vent
- Extra-plate.
- 2 tailles d'échelles disponibles
- Auvent pare-pluie (en option)
- Support mural pour stockage (en option)

TARIF TENTE : 2790 € TTC

TARIF ECHELLE 2M : 200 € TTC

TARIF FIXATIONS : 118 € TTC

TARIF TOTAL : 3108 € TTC

CARACTÉRISTIQUES

- Matériau extérieur : Aluminium NOIR
- Poids : 50 kg
- Matelas en mousse haute densité 60 mm.
- Dimensions externes :
L 2258 | 1261 h 1155 mm
- Dimensions internes :
L 2100 | 1070 h 1100 mm
- Hauteur fermée : 172 mm



Alu-Cab



»» AUVENT ALU-CAB AUTOPORTÉ 270° 2.6 M

Cet auvent est brillamment conçu d'une seule pièce, facile à à mettre en place, il ne nécessite pas l'utilisation de pieds !

Il ombre le côté et l'arrière de votre véhicule en quelques secondes, permettant de couvrir une surface de 10 m².

Le store lui-même est fabriqué à partir d'une toile imperméable épaisse.

Son revêtement reflète les rayons du soleil et réduit la température sous l'auvent de l'ordre de 5°C.

CARACTÉRISTIQUES

- Poids 24kg
- Toile aluminisée de 315g/m²

TARIF : 1440 € TTC



OPTION : PAROIS LATÉRALES POUR AUVENT ALU-CAB

- Kit complet de 5 parois
- Les parois peuvent être installées indépendamment les unes des autres
- 2 pieds supplémentaires
- 3 fenêtres et une porte avec moustiquaire

TARIF : 1390 € TTC



CARACTÉRISTIQUES

- Construction en aluminium léger
 - Facile à ouvrir et fermer
 - Les bras se verrouillent, assurant la sécurité de la cabine
 - Rideau de douche à séchage rapide, lesté dans le bas pour conserver sa forme
 - Sac de rangement robuste zippé
 - Double point de fermeture (deux fermetures éclair)
 - S'adapte aux différentes hauteurs de véhicules.
 - Toit amovible
-
- Dimensions fermé : L 1055mm x l 119mm x h 187mm
 - Dimensions ouvert : L 1096mm x l 992mm x h 1917mm

VERSION 2 M

Ombre le côté et l'arrière du véhicule en quelques secondes, couvrant une surface d'environ 7m².

CARACTÉRISTIQUES

- Poids 19kg
- Toile aluminisée de 315g/m²

TARIF : 1290 € TTC



»» AUVENT DOUCHE ALU-CAB

L'auvent douche a été conçu pour être utilisé facilement. Il peut être utilisé comme une cabine de douche ou simplement comme cabine pour se changer.

Étant très rapide à ouvrir et à mettre en place, il permet de prendre une douche en quelques minutes à peine.

TARIF : 630 € TTC



Alu-Cab™



TARIF : 9690 € TTC

»» ALU-CAB ICARUS POUR LAND ROVER DEFENDER 110

Le toit relevable Alu-Cab Icarus conserve la forme originale du toit du Land Rover Defender 110 **sans réutiliser le toit d'origine du véhicule !**

Installation facile : le toit Icarus se monte en lieu et place, il suffit de démonter le toit d'origine et reposer l'icarus sur les points de fixation de ce dernier. Le toit d'origine peut être remis en place ultérieurement et le toit relevable icarus peut être remonté sur un autre Defender.

SPÉCIFICATIONS TECHNIQUES

- Livré assemblé, prêt à être installé
- Réhausse le toit de 18 cm
- Plancher entièrement escamotable
- Existe en blanc ou noir
- Éclairage intérieur LED

Dimensions du matelas :

- Longueur : 240 cm
- Largeur : 125 cm
- Épaisseur : 7 cm

»» ALU-CAB SILENUS POUR INÉOS GRENADIER

Transformez votre Ineos Grenadier en véritable camping-car avec le kit de toit relevable Alu-Cab Silenus !

Attention, une découpe du toit d'origine du véhicule est nécessaire pour la pose du toit relevable.

Equip'Raid recommande de faire réaliser la pose du toit relevable par un professionnel ou directement par notre atelier.

SPÉCIFICATIONS TECHNIQUES

- Livré assemblé, prêt à être installé
- Réhausse le toit d'environ 20 cm
- Plancher entièrement escamotable
- Éclairage intérieur LED

Dimensions du matelas :

- Longueur : 230 cm env.
- Largeur : 125 cm env.
- Épaisseur : 7 cm

»» ALU-CAB THOR & HERCULES POUR TOYOTA 76 & 75-78

Les toits relevables sont livrés assemblés et prêts à être montés !

Attention, une découpe du toit d'origine du véhicule est nécessaire pour la pose du toit relevable.

Equip'Raid recommande de faire réaliser la pose du toit relevable par un professionnel ou directement par notre atelier.



TARIF : 14000 € TTC



TARIF : 10090 € TTC

TARIF : 9800 € TTC

SPÉCIFICATIONS TECHNIQUES THOR

- Réhausse le toit d'environ 20 cm par rapport à l'origine
- Augmente le poids de 130 kg
- Réalisé en aluminium épaisseur 2mm
- Isolation du toit et du plancher
- Rails cargo sur toute la longueur du toit
- Éclairage LED & liseuses
- Console de rangement à l'avant
- Trappe d'accès relevable

Dimensions du matelas :

- Longueur : 230 cm env.
- Largeur : 125 cm env.
- Épaisseur : 7 cm

SPÉCIFICATIONS TECHNIQUES HERCULES

- Réhausse le toit d'environ 10 cm par rapport à l'origine
- Augmente le poids de 116 kg
- Réalisé en aluminium épaisseur 2mm
- Isolation du toit et du plancher
- Rails cargo sur toute la longueur du toit
- Éclairage LED & liseuses
- 2 trappes d'accès relevables

Dimensions du matelas :

- Longueur : 240 cm
- Largeur : 125 cm
- Épaisseur : 7 cm

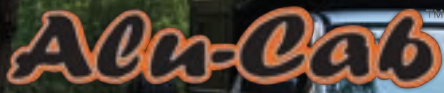

Alu-Cab



ModCAP UN CANOPY MODULABLE AU GRÉ DE VOS ENVIES !

LE CANOPY MODULABLE MODCAP C'EST :

- Un canopy camper transformable en hard top
- Des panneaux latéraux pleins ou avec fenêtres d'origine
- Une finition lisse et emboutie comme le reste de la gamme
- Large gamme d'accessoires compatibles
- Compatible double et extra cabine



TOIT RELEVABLE 2 PLACES



TOIT PLAT



TOIT RELEVABLE 4 PLACES



FINITION SPÉCIFIQUE



PANNEAUX LATÉRAUX NON VITRÉS



PANNEAUX LATÉRAUX VITRÉS



SPÉCIFICATIONS MODCAP

Le nouveau **canopy ModCap** de chez Alu-Cab se distingue par une modularité inédite. En effet, la même base permet à la fois d'être **équipé soit d'un couchage soit d'un toit rigide** permettant un **usage mixte : professionnel et loisir**.

Mélangez et assortissez les composants pour **créer la configuration parfaite adaptée à votre style de vie**. Que vous ayez besoin d'un espace de couchage confortable, d'un espace de travail spacieux ou d'une combinaison polyvalente, **ModCap s'adapte à vos besoins**, transformant ainsi votre véhicule de la manière qui vous convient le mieux !



En plus d'être modulable, Il se distingue de la version précédente par sa **conception en tôle d'aluminium emboutie** ajoutant ainsi une **rigidité accrue et un design plus moderne**, aérodynamique et élégant.

- Toit plat ou tente de toit.
- Modèle avec ou sans fenêtres.

LISTE DES ACCESSOIRES ALU-CAB COMPATIBLES :

- Auvent 270° gauche avec kit de support
- Plaque Molle arrière
- Support de roue de secours
- Table de camping et support
- Auvent douche avec kit de support
- Réservoir d'eau 50L & pochettes
- Moustiquaires
- Table pour tente de toit
- Rangement cuisine arrière
- Plaque Molle intérieure
- Plaque Molle pour portes

Alu-Cab™

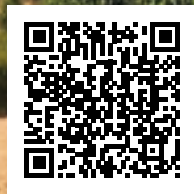

PANNEAUX LATÉRAUX PLEINS



KIT D'ADAPTATION SPÉCIFIQUE



PANNEAUX LATÉRAUX VITRÉS



TOIT PLAT



TOIT RELEVABLE 2 OU 4 PLACES
AVEC AUVENT ET PORTE-TOUT

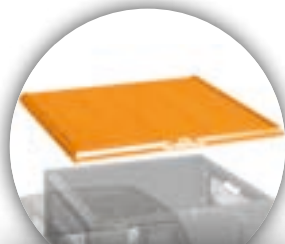

TOIT PLAT



TOIT RELEVABLE 2 OU 4 PLACES
AVEC AUVENT ET PORTE-TOUT

VERSION 1

VERSION 2

VERSION 3

VERSION 4



EXEMPLE POUR UN FORD RANGER PXIII

ALU-CAB MODCAP	VERSION 1	VERSION 2 (2 PLACES)	VERSION 3	VERSION 4 (2 PLACES)	VERSION 2 (4 PLACES)	VERSION 4 (4 PLACES)
DOUBLE CABINE	5890 € TTC	13768 € TTC	6440 € TTC	14318 € TTC	14768 € TTC	15318 € TTC
EXTRA-CABINE	6340 € TTC	14068 € TTC	6890 € TTC	14618 € TTC	15068 € TTC	15618 € TTC

ULTRA MODULABLE !

Le système ultra-modulable du ModCap permet un **changement rapide et facile de la configuration** de votre hardtop pour répondre toujours au mieux à vos besoins et exigences.

Le **ModCap reste entièrement aménageable** au gré de vos envies comme le Canopy Camper !



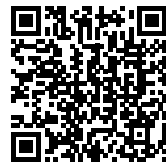

»» CANOPY CAMPER

Partez à l'aventure et vivez des moments inoubliables avec votre Canopy Camper ! Raid, bivouac ou simple balade, voyagez en toute liberté, sans vous soucier du temps qui passe.

Le Canopy Camper de chez Alu-Cab est le **compromis idéal** entre la combinaison hardtop / tente de toit et une cellule tout en restant **aménageable selon vos envies** et besoins !

IL PERMET DE CONSERVER UNE POLYVALENCE DU PICK-UP AUSSI BIEN :

- D'un point de vue professionnel :
Grâce à un grand espace de chargement intérieur couvert.
- D'un point de vue loisir :
L'espace intérieur pouvant être aménagé selon les besoins et grâce à sa tente intégrée, spacieuse et confortable qui offre un couchage quasi instantané.
- Le Canopy Camper dispose également d'un auvent 270° autoporté offrant une grande surface ombragée / abritée et pouvant être entièrement fermée avec son kit de parois.

Le Canopy Camper pèse entre 210 et 250 kgs tout équipé, ce qui en fait la « cellule » la plus **modulable et légère** du marché. Son poids (principal ennemi pour une utilisation sur route mais surtout en Off Road) **affecte donc très peu la conduite et les capacités du véhicule** contrairement à d'autres cellules.

Alu Cab a développé le Canopy Camper pour les pick-ups double et extra cabine. Il existe également en simple et double cabine pour les Toyota Landcruiser série 7 et en double cabine pour la Jeep Gladiator.



CANOPY CAMPER ALU-CAB NOIR	TARIF *
EXTRA-CABINE	13950 € TTC
DOUBLE CABINE	13690 € TTC

* Exemple pour un Ford Ranger PXIII

LA VERSION AC20 CONFORT COMPREND :

- Auvent Alu-Cab 270°
- Supports pour auvent Alu-Cab
- 2 porte-tout sur la partie arrière
- Le câblage sur le toit pour panneau solaire
- Le hardtop avec la tente de toit Alu cab
- Un matelas
- Les éclairages
- Les fermetures à clés
- Les pochettes de rangement

LES ACCESSOIRES ALU-CAB EN OPTION :

- La table + son support
- Le réservoir d'eau + pochettes de rangement
- Le support pour roue de secours
- Le support de jerrycan
- Les barres de toit 1450 mm
- Le plateau galerie
- les moustiquaires
- l'auvent douche
- les caches serrures
- les gouttières et les parois d'auvent





» AMÉNAGEMENTS CANOPY CAMPER SUR MESURE PAR EQUIP'RAID

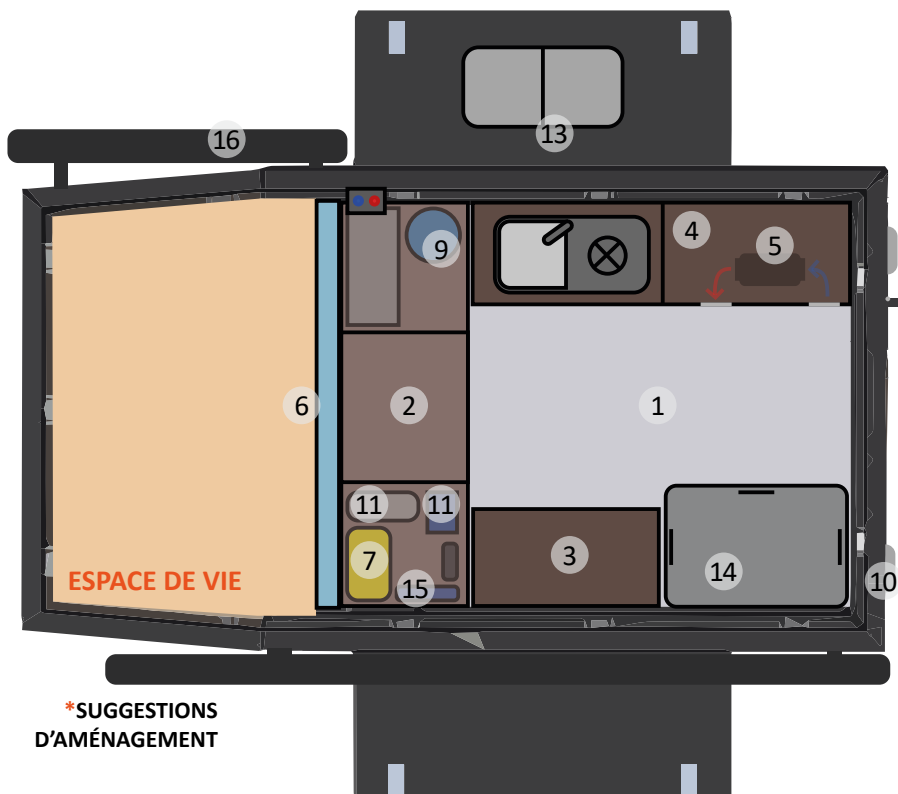

L'ATELIER D'EQUIP'RAID AMÉNAGE VOTRE CANOPY CAMPER SUR MESURE. *

*uniquement valable sur les canopy achetés et installés dans notre atelier.

LISTES DES OPTIONS :

- 1 : PLANCHER AVEC ARRIMAGE SUR MESURE
- 2 : MEUBLE DE RANGEMENT AVANT
- 3 : MEUBLE DE RANGEMENT LATÉRAL COURT
- 4 : MEUBLE DE RANGEMENT LATÉRAL LONG
- 5 : CHAUFFAGE AIR PULSÉ DIESEL
- 6 : CHAUFFE-EAU AVEC MITIGEUR ET RESERVOIR 50L
- 7 : BATTERIE AVEC COUPLEUR/SÉPARATEUR
- 8 : PANNEAU SOLAIRE AVEC BARRES DE TOIT
- 9 : COMBINÉ PLAQUE DE CUISSON ET BOUTEILLE DE GAZ
- 10 : ÉCLAIRAGE EXTÉRIEUR ARRIÈRE LED
- 11 : COMPRESSEUR ARB AVEC CUVE 4L
- 12 : TABLETTE REPLIABLE FRONT-RUNNER
- 13 : FENÊTRE COULISSANTE LATÉRALE
- 14 : RÉFRIGÉRATEUR
- 15 : CONVERTISSEUR 220V
- 16 : AUVENT DE DOUCHE ALUCAB
- 17 : PLAQUE À SABLE MATRAX AVEC BARRES DE TOIT

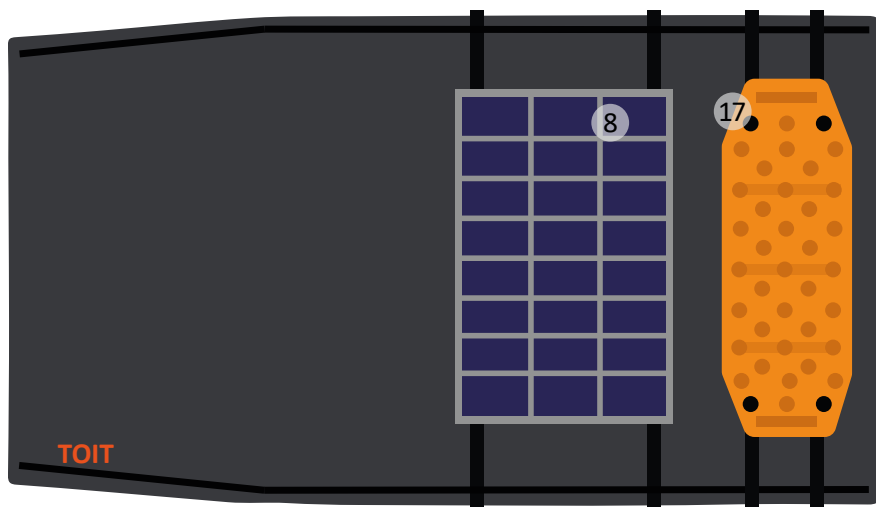
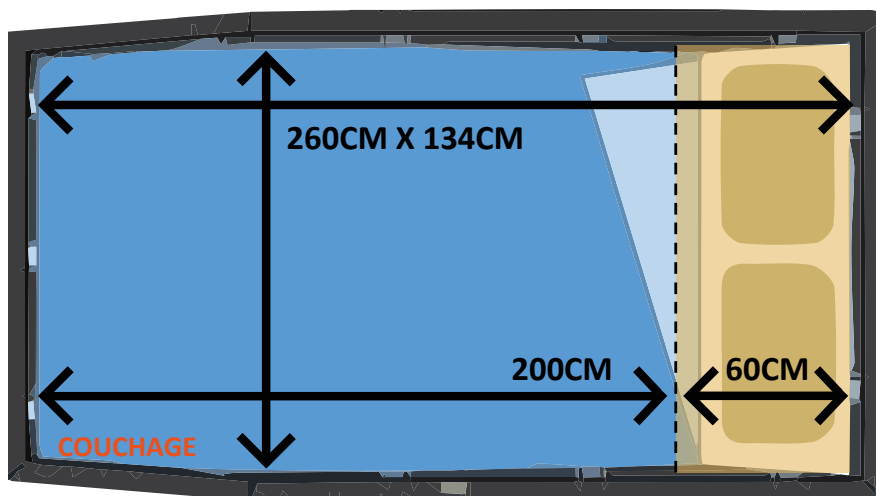

Alu-Cab™



»» KHAYA CAMPER

Le Khaya Camper est une **cellule déposable**, conçue pour s'adapter aux bennes de la plupart des pickups.

La cellule Khaya possède déjà un **équipement de base important** dont un auvent avec ouverture à 270° autoporté.

Elle peut être livrée avec d'autres équipements et options. Elle comporte de **nombreux espaces de stockage**.

Le fond de la cabine est recouvert de vinyle. L'intérieur et tous les compartiments sont moquettés pour une meilleure isolation, un **confort** supplémentaire.

En ouvrant le toit, vous disposerez d'une surface de couchage confortable de **140x200 cm**.

Pour plus d'espace dans la cabine, **le matelas peut être relevé**. Un matelas en mousse de 75 mm d'épaisseur et haute densité assure un **confort de sommeil**.

La Khaya offre un **espace de stockage soigné**. Chaque coin a été exploité et fini pour vous offrir le plus d'espace de rangement possible.

Au-dessous du bloc de la cuisine se trouvent deux tiroirs. Le toit relevable offre de l'espace de rangement. Sur les côtés extérieurs se trouvent un petit et un grand espace de stockage avec cloisons et étagères.



LES ACCESSOIRES ALU-CAB EN OPTION :

- La batterie supplémentaire
- Les parois, gouttière, piquets pour l'auvent
- Le porte roue
- Le porte jerrican
- Les 2 chaises pliantes
- Le réfrigérateur
- Support et pelle sur porte latérale
- Le coffre de toit en version 200 ou 250 litres
- Le chauffe-eau et le chauffage
- Les béquilles de levage amovibles permettant la dépose et la repose aisée de la cellule



KHAYA CAMPER ALU-CAB	TARIF
VERSION FAMILY	28900 € TTC
VERSION CONFORT	29900 € TTC



» AMÉNAGEMENTS KHAYA CAMPER

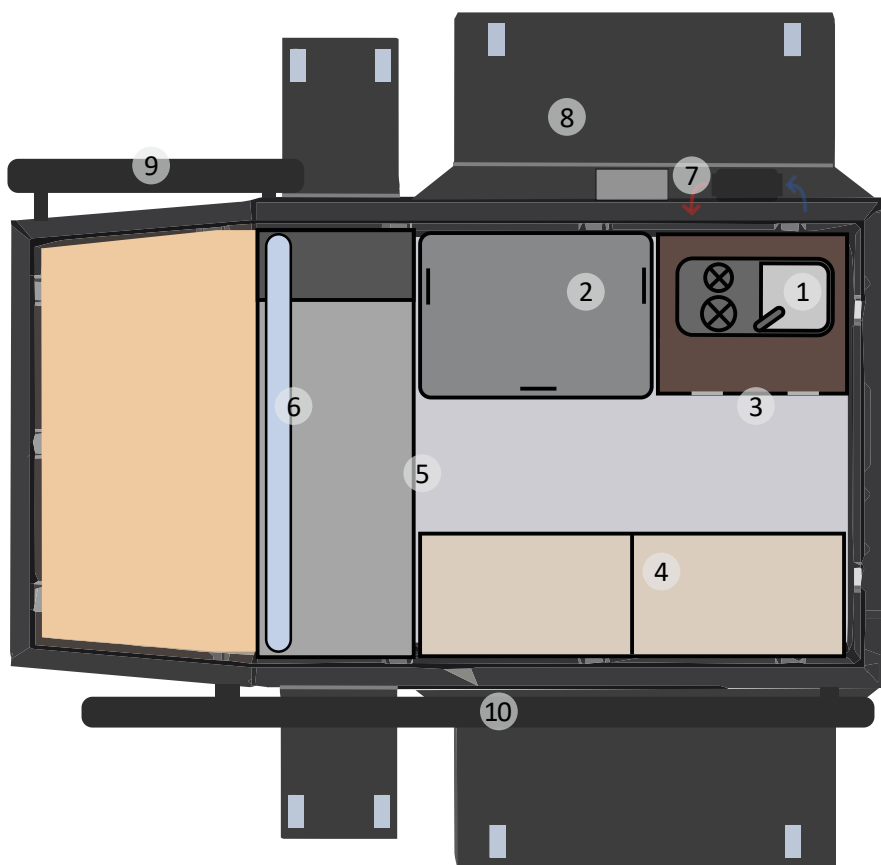

VERSION CONFORT

- 1 : COMBINÉ ÉVIER + PLAQUE DE CUISSON
- 2 : RÉFRIGÉRATEUR 50L
- 3 : MEUBLE DE RANGEMENT LATÉRAL
- 4 : MEUBLE DE RANGEMENT LATÉRAL LONG
- 5 : MEUBLE DE RANGEMENT AVANT
- 6 : RÉSERVE D'EAU ALU-CAB 80L
- 7 : CHAUFFAGE ET CHAUFFE-EAU (en option)
- 8 : RANGEMENTS LATÉRAUX
- 9 : AUVENT DOUCHE
- 10 : AUVENT 270° 2.6 M

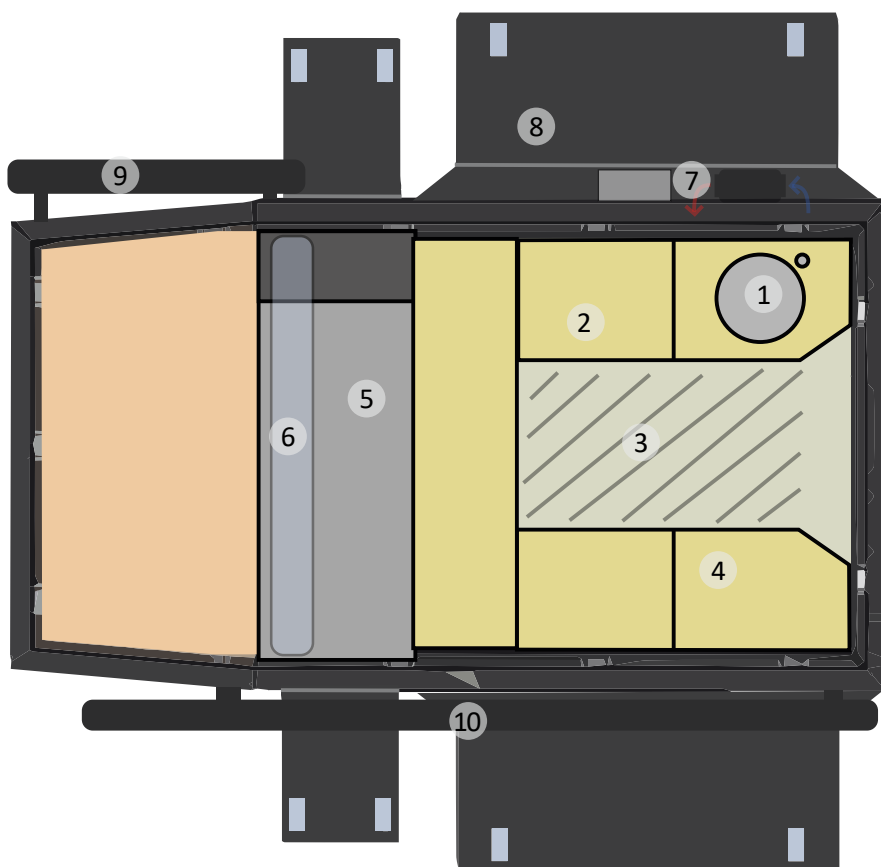

VERSION FAMILY

- 1 : ÉVIER
- 2 : MEUBLE DE RANGEMENT / BANQUETTE
- 3 : POSSIBILITÉ D'AVOIR UN COUCHAGE DOUBLE
- 4 : MEUBLE DE RANGEMENT LONG / BANQUETTE
- 5 : MEUBLE DE RANGEMENT AVANT
- 6 : RÉSERVE D'EAU ALU-CAB 80L
- 7 : CHAUFFAGE ET CHAUFFE-EAU (en option)
- 8 : RANGEMENTS LATÉRAUX
- 9 : AUVENT DOUCHE
- 10 : AUVENT 270° 2.6M

STORK CAMPER



»» CELLULE AMOVIBLE STORK CAMPER

Le cellule amovible Stork Camper est une nouvelle cellule **en fibre**, conçue pour s'adapter aux bennes de la plupart des pickups. La cellule est disponible en **4 versions** plus ou moins équipées.

Elle peut être livrée avec **d'autres équipements et options** pour ainsi correspondre à **100% à vos besoins** !

Elle comporte de **nombreux espaces de stockage**.



La cellule Stork Camper facilite le camping grâce à ses possibilités de **mise en place simple et rapide**.

Dès que vous arriverez au camping ou sur votre lieu de bivouac, vous pourrez installer votre espace de vie **en quelques instants** et repartir tout aussi vite si le coin ne vous plaît pas !



VERSION *basique*

28300 € TTC



VERSION *basique+*

30399 € TTC



VERSION *Evasion*

35961 € TTC



VERSION **GRAND RATO**

39584 € TTC



Que votre séjour soit court ou long, il vous suffira d'ouvrir le toit relevable pour profiter d'un **espace de vie confortable, ergonomique et design**.

Avec son poids compris entre seulement **300 et 500 kg** en fonction de la version et de ses équipements, la cellule Stork Camper n'est pas un handicap lorsqu'il s'agit de partir faire du **tout-terrain** !

La cellule est entièrement **auto-nome en eau, en électricité et en chauffage** ! Vous ne dépendez ainsi pas du pickup...



»»» ÉQUIPEMENTS POUR LA VERSION BASIC

COQUE EXTERIEURE :

- Coque moulée en polyester renforcé monobloc.
- Isolation en polyuréthane de 20 mm entre les coques.
- Espace de rangement dans le toit.
- Matelas et coussins faciles à nettoyer.
- Toit relevable avec 3 fenêtres pvc et moustiquaires.
- Points de fixation des béquilles de levage en inox
- Serrures de fermeture spécifiquement développées en inox
- Mécanisme de liaison entre le véhicule et la cellule
- Feux de stop et de position à LED
- Fiche de raccordement prise remorque 7 ou 13 broches
- Échelle spécifiquement développée à cette cellule

INTERIEUR :

- Doublure intérieure moulée en polyester renforcé monobloc
- Meuble de rangement
- Panneau de commande électrique
- Revêtement de sol en PVC

ELECTRICITE :

- Panneau de commande à 6 boutons
- Batterie gel Agm 100 Ah
- Éclairage intérieur à leds
- Chargeur batterie Victron bleu smart IP22 12/30
- Câble d'entrée Defa miniprise 220 V
- 2 entrées USB
- Prise allume cigare 12V

SYSTEME D'EAU :

- Réservoir d'eau en polyéthylène de 80 litres avec bouée
- Indicateur de niveau d'eau
- Pompe à eau 12V 7 l/min
- Orifice d'arrivée d'eau verrouillable
- Ensemble de sortie d'eau et de douche extérieure

CUISINE EXTERIEURE PORTABLE :

- Ensemble de cuisine d'extérieur et appareils de cuisson
- Fixation sur les points de fixations des béquilles
- Robinet
- Évier en plastique
- Réchaud de camping portatif

ESPACE DE VIE ET COUCHAGE :

- Coin salon pour 4 personnes (4 adultes)
- Table amovible 3 fonctions avec pieds repliables
- Lit principal sur glissière ouvrant et matelas (200cmx140cm)
- Lit en partie inférieure positionnable en 2 dimensions (190cmx95cm) ou (140cmx110cm)

»»» OPTIONS (INCLUS DANS LA VERSION GRAND RAID)

- Béquille de levage de cabine marque AL-KO
- Fenêtre latérale 300x700mm ou 300x500mm
- Fenêtre de toit 40x40cm (manuelle)
- Fenêtre de toit 40x40cm (électrique)
- Moustiquaire de porte arrière
- Revêtement de sol en bois (caillebotis)
- Couleur de la cellule en peinture métallisée
- Cuisine intérieure 1 feu gaz + évier
- Réfrigérateur Indel B Cruise 65
- Réfrigérateur Dometic CRX 65 lt
- Auvent Dometic PW1100 250x300
- Douche extérieure pliable
- Batterie Victron AGM 220 Ah
- Contrôleur Victron BMV-712 smart
- Convertisseur 220v
- Panneaux solaires Tommatech 240 W
- Victron smartsolar MPPT
- WC portatif Dometic 972 / 9,8 litres.
- Chauffage diesel Ebarspacher Airtronic D2L (avec réservoir de carburant de 4,5 litres et support)

• Les demandes sur mesure sont réalisables dans notre atelier





RHINO-RACK



»» AUVENT BATWING OUVERTURE 270° 2.5M AVEC FIXATION RAPIDE

L'auvent Batwing peut être plié et déplié en quelques minutes seulement.

L'auvent à 270 degrés est fabriqué à partir d'un matériau robuste, résistant à l'eau et à la moisissure qui a été testé et évalué à la norme UPF 50+.

Le kit de montage est fourni pour barres de toit vortex et galerie rhinorack, pour les barres hd il faut ajouter un kit.



CARACTÉRISTIQUES

- Existe aussi en version 2 m
- Montage droite ou gauche
- Facilité de montage et d'utilisation
- Protection maximale contre le soleil avec une zone d'ombre de 11 m²
- Des poteaux directement intégrés à la structure
- Fabriqués en aluminium enduits de poudre noire
- Hauteur maximale des pieds télescopiques : 2.30 m
- Adaptables sur galerie barre thule, alucab, frontruner, arb et autres
- Poids 23 kg

OPTIONS

- Tapis de sol pour auvent Batwing 270° (2.5M) TARIF : 141 € TTC
- Paroi/extension droite avant pour Batwing Compact 270° (2M) - TARIF : 142 € TTC
- Paroi/extension trapézoïdale zippée pour Batwing 270° (2.5M) - TARIF : 142 € TTC
- Paroi/extension trapézoïdale zippée avec porte pour Batwing 270° (2.5M) - TARIF : 178 € TTC
- Paroi/extension trapézoïdale zippée avec porte pour Batwing 270° (2M) - TARIF : 142 € TTC

AUVENT BATWING 2.5M TARIF : 909 € TTC

AUVENT BATWING COMPACT 2M TARIF : 795 € TTC

»» AUVENT DROIT SUNSEEKER 2.5M AVEC FIXATION RAPIDE

L'auvent Sunseeker 2,5 m est un incontournable pour toutes les grandes aventures.

Son design facile à utiliser permet d'installer ou ranger l'auvent Sunseeker en quelques minutes.

Tout ce dont vous avez besoin est inclus : mâts, haubans, piquets et un jeu d'adaptateurs pour vous aider à fixer l'auvent à votre support de toit. Lorsque vous ne l'utilisez pas, rangez-le dans sa housse en PVC résistante jusqu'à la prochaine sortie.



CARACTÉRISTIQUES

- Existe aussi en version 2 m
- Fait de toile R/S 210D résistante à l'eau
- Protection UV 50+
- Résistant à la moisissure et la rouille
- Mâts télescopiques robustes en aluminium anodisé noir
- Des pointes à la base de chaque mât aident à les retenir au sol
- Renforts installés aux coins de l'auvent pour + de résistance et de longévité
- Convient à toutes les barres de toit Rhino-Rack et Thule

OPTIONS

- Paroi latérale pour auvent Sunseeker (2M et 2.5M) - TARIF : 128 € TTC
- Paroi / extension droite avant pour auvent Sunseeker (2M et 2.5M) - TARIF : 142 € TTC

AUVENT DROIT SUNSEEKER IV 2.5M TARIF : 362 € TTC

AUVENT DROIT SUNSEEKER IV 2M TARIF : 326 € TTC



RHINO-RACK

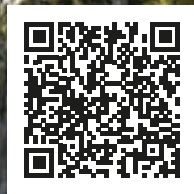

* Exemples de tarifs pour un Toyota KDJ 150

»»» KIT COMPLET GALERIE DE TOIT PIONEER 6 AVEC PIEDS

Le kit galerie Rhino-Rack comprend une plateforme Pioneer 6 et le nécessaire de montage adapté à votre véhicule (pieds, rails, adaptateurs, visseries).

La galerie Pioneer dispose de canaux d'accessoires supplémentaires intégrés aux extrémités avant et arrière, renforçant sa modularité.

CARACTÉRISTIQUES

- Installation plus rapide avec bande de mesure intégrée.
- Capacités de câblage intégrées dans toutes les extrusions.
- Les coins peuvent être démontés pour donner accès au câblage.
- Matériaux ultra résistants comme le nylon ou l'aluminium renforcé.
- Existe en plusieurs dimensions.



TARIF* REF JB1375 : 1423 € TTC

»»» KIT COMPLET GALERIE DE TOIT PIONEER 6 AVEC SYSTÈME BACKBONE

Le kit galerie Rhino-Rack comprend une plateforme Pioneer 6 et le système BackBone adaptés à votre véhicule.

CARACTÉRISTIQUES

- Assemblage facile.
- Finition avec de l'aluminium enduit de poudre résistant à la corrosion.
- Barres transversales intégrées.
- Systèmes de rails optionnels disponibles.
- Une large gamme d'accessoires compatibles.
- Existe en plusieurs dimensions.

TARIF* REF JB1359 : 1553 € TTC



»»» KIT COMPLET BARRES DE TOIT

Le kit barres de toit Rhino-Rack comprend une plateforme de 2 à 4 barres et le nécessaire de montage adapté à votre véhicule (pieds, rails, adaptateurs, visseries).

CARACTÉRISTIQUES

- Barres de toit en aluminium
- La charge approuvée par barre de toit est de 50 kg
- Compatible avec le système masterkey
- Version Vortex aérodynamique ou version Heavy Duty renforcé

MODÈLE VORTEX

Version silver ou noir

Différentes longueurs
1060, 1180, 1260, 1375,
1500, 1650, 1800 mm



MODÈLE HEAVY DUTY

Version silver ou noir

Différentes longueurs
1120, 1250, 1375, 1500,
1650, 1800, 2000 mm



TARIF* REF JA9438 : 547.20 € TTC

TARIF* REF JA9548 : 519.00 € TTC

»»» GALERIE/BARRES MODULABLES RECONN

Construisez votre propre galerie de toit avec la gamme de traverses et d'accessoires Rhino-Rack Reconn !

- En aluminium enduit de poudre pour une résistance ultime
- Embouts amovibles, installation facile des accessoires.
- Barre de toit, galerie de toit ou galerie de benne, c'est vous qui choisissez !
- Très rigide sur la longueur, convient aux grandes longueurs pour les bennes de pickup ou l'Ineos Grenadier par exemple.

BARRE RECONN 1.5M

TARIF : 150 € TTC



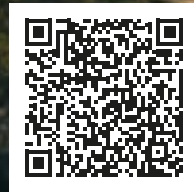

»» CHAISE PLIANTE EXPANDER FRONTRUNNER

TARIF : 95.80 € TTC

La chaise Front Runner se range facilement dans un petit espace, car elle se replie à la taille d'une mallette pour ordinateur portable. Elle est confortable et très facile à transporter.

COMPREND

- Un porte-gobelet
- Une poche média pour les smartphones ou lampes de poche
- Une poignée de transport

Le siège en filet de nylon ne retient pas l'humidité



TARIF : 69.58 € TTC

»» SET USTENSILES ET COUVERTS POUR LE CAMPING

Ce set est idéal pour vos sorties. Composé de tout le nécessaire pour pouvoir manger.

Les couteaux ont des lames professionnelles de haute qualité.

Les mousquetons vous permettront d'accrocher votre set à la galerie de votre véhicule !



TARIF : 59.50 € TTC

»» CAISSE DE RANGEMENT FRONTRUNNER WOLF PACK PRO

- En plastique noir résistant aux chocs
- Classé IP66
- Poignées intégrées pour un transport facile
- Comprend de nouveaux loquets extra-sécurisés qui protègent le Wolf Pack Pro de l'eau et de la poussière
- Polyvalent. Utilisez-le dans la benne, le véhicule ou sur votre galerie
- S'empilent solidement pour un rangement pratique dans votre véhicule

Dimensions extérieures

- L : 510 mm
- l : 400 mm
- h : 230 mm

Dimensions internes

- L : 445 mm
- l : 335 mm
- h : 203 mm

»» TENTE DE TOIT SOUPLE FRONTRUNNER

CARACTÉRISTIQUES

- Capacité d'accueil très spacieuse pour 2 personnes.
- Ouverture facile.
- Plus légère que toutes les autres solutions de tente de toit comparables sur le marché, pesant seulement 43 kg.
- Une bâche de protection fabriquée à partir de PVC 1000D protège votre tente lorsque vous ne l'utilisez pas.
- Echelle en aluminium robuste et rétractable.
- Fabriquée avec un tissu spécial Oxford (400D) - solide, respirant,
- Résistant à la moisissure, imperméable, enduit de PVC, poly-coton.
- La tente est montée sur une base aluminium afin de l'isoler du froid.
- Cabine-vestiaire pour tente de toit Frontrunner pour 277.31 € TTC.



TARIF : 1209.08 € TTC

DIMENSIONS DE LA TENTE (HORS ÉCHELLE)

Dimensions ouverte :
L 250 cm * l 130 cm * h 140 cm

Dimensions fermée :
L 125 cm * l 130 cm * h 20 cm /
30 cm hauteur de l'échelle incluse



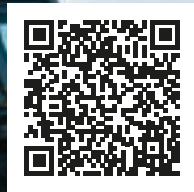

»»» KIT GALERIE DE TOIT SLIMINE II

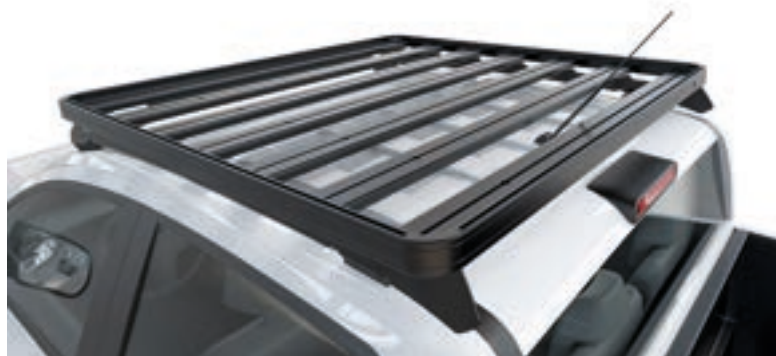

CARACTÉRISTIQUES

- Système de rangement très intelligent !
- Plus de 50 accessoires pour monter vos équipements sur le dessus et sur les côtés de la galerie.
- Galerie flexible et modulaire pour le toit d'un véhicule, une benne de Pick-Up, un hard-top ou pour l'intérieur d'un Pick-Up et l'intérieur d'un véhicule.

TARIF* : 1134.45 € TTC

* Exemples de tarifs pour un Ford Ranger Raptor 2019

CARACTÉRISTIQUES

- Pour Pick-Up, 4x4, Van et voitures.
- Les pieds pour les véhicules à gouttières existent en plusieurs hauteurs afin de pouvoir ou non ranger par exemple une table de camping entre la galerie et le toit.
- Les kits galerie peuvent être livrés avec un déflecteur.



TARIF : 1783.87 € TTC**

** Exemples de tarifs pour une galerie 3/4 pour Defender 110 2015



»»» KIT BARRES DE TOIT

Un kit de barres de toit monté sur gouttières ou rails, peut être utilisé pour transporter du matériel sur le toit de votre véhicule lorsque vous n'avez pas besoin d'une galerie de toit-complète, plus chère et plus lourde.

- Pour Pick-Up, 4x4, Van et voitures.
- Plus de 60 kits disponibles.
- Idéal pour l'installation d'une tente de toit.



TARIF* : 341.85 € TTC**

*** Exemples de tarifs pour un Suzuki Jimny 2020



» RÉFRIGÉRATEUR | CONGÉLATEUR DOMETIC CFX3



RÉFRIGÉRATEUR | CONGÉLATEUR

- Disponible en version simple ou double compartiment.
- Contrôle via l'application Wifi ou bluetooth
- Plage refroidissement +20°C à -22°C
- Alimentation 12/24V et AC 120 - 240 V

GAMME	CF / CFF				CFX3 SIMPLE COMPARTIMENT				CFX3 DOUBLE COMPARTIMENT		
Modèles	CF-020AC	CFF-035AC	CFF-045AC	CFF-070DZ	CFX3-35	CFX3-45	CFX3-55	CFX3-55IM	CFX3-75DZ	CFX3-95DZ	CFX3-100
Capacité	21 L	34 L	45 L	70 L	36 L	46 L	55 L	53 L	65 L	82 L	99 L
Dimensions extérieures L * l * h en mm	568 x 283 x 430	590 x 398 x 407	590 x 398 x 475	NC	694 x 398 x 407	694 x 398 x 476	455 x 720 x 480	455 x 720 x 480	892 x 495 x 472	962 x 530 x 472	530 x 962 x 472
Puissance	33.6 W	53 W	53 W	88 W	43 W	48 W	52 W	58 W	50 W	65 W	
Poids	10.5 kg	17.8 kg	18.6 kg	26.4 kg	16.9 kg	18.7 kg	20.4 kg	21.3 kg	27.8 kg	29.8 kg	29.6 kg
Tarifs TTC	534 €	654 €	702 €	900 €	805.72 €	906.55 €	956.98 €	1057.82 €	1108.23 €	1309.92 €	1209.08 €

» RÉSERVOIR D'EAU AVEC POMPE/ROBINET USB



TARIF : 79.66 € TTC

- Peut être vendu en kit ou séparément.
- Réservoir de 11L
- Robinet/pompe électrique rechargeable par USB.
- Bouton tactile sur le dessus du robinet.

» TABLE ET CHAISE DE CAMPING DOMETIC



TARIF : 200.67 € TTC

TARIF : 140.17 € TTC

- Table et chaise très bien conçues, très robustes.
- Plateau de la table : 102 cm x 65 cm



» BARBECUE À GAZ SAFARI CHEF CADAC



TARIF : 146.17 € TTC

- Gril de camping polyvalent et efficace dans un format portable.
- Allumage automatique avec bouton piézo.
- Inclus : support de casserole, grille de barbecue, pot/couvercle, sac de transport
- Puissance : 1,8 kW

» PLAQUE/PLANCHA À GAZ 2 FEUX 2 COOK 3 TURBO CADAC

- Réchaud léger avec 2 brûleurs Turbo
- Dispositif de coupure de flamme
- Allumage automatique avec bouton piézo.
- Inclus : supports de casseroles, plaque lisse, plaque nervurée, support de cafetière et pare-vents



TARIF : 199.95 € TTC

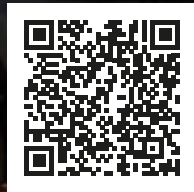

» INDEL-B STEEL SERIES



Coque extérieure en acier inoxydable et grande épaisseur d'isolation :

- La structure en acier offre une haute qualité et une meilleure stabilité.
- La surface est beaucoup plus résistante aux rayures que le plastique ou l'aluminium.
- Le nettoyage du réfrigérateur en est également facilité.
- Intérieur du réfrigérateur en aluminium ou plastique avec bouchon d'évacuation pour permettre un meilleur nettoyage.

CARACTÉRISTIQUES

- Lumière LED à l'intérieur du réfrigérateur qui s'éteint automatiquement lors de la fermeture du réfrigérateur.
- Contrôleur de batterie : afin d'éviter une décharge importante de votre batterie, les réfrigérateurs sont équipés d'un contrôleur de batterie qui coupe automatiquement l'alimentation du réfrigérateur en cas de charge de batterie insuffisante (ce réglage peut être fait via l'affichage de contrôle ou de la télécommande).
- De plus, lorsque la charge de la batterie est de nouveau suffisante, le réfrigérateur redémarre automatiquement.
- 12V / 24V (Pour le 220V prévoir adaptateur PA1/4)

» INDEL-B 37L

Idéal pour stocker vos boissons et casse-croûte pour les longs trajets, pour camper ou passer la journée sur la plage.

Le boîtier en polyéthylène gris est non seulement élégant, mais aussi très résistant à l'usure. L'unité dispose d'un compresseur Danfoss BD35F qui lui permet de refroidir rapidement.

CARACTÉRISTIQUES

- Refroidissement ou congélation de 10 °C à -22°C
- Mousse d'isolation de polyuréthane de 45-50mm
- Extérieur: plastique durable
- 12V / 24V (Pour le 220V prévoir adaptateur)



TARIF : 575 € TTC

GAMME	CLASSIC				STEEL GREY			STEEL BLACK
Modèles	TB31A	TB31.2	TB41.2	TB51.2	TB60STEEL	TB65DDSTEEL	TB74STEEL	TB46STEEL
Capacité	29 L	29 L	37 L	47 L	60 L	60 L	71	45 L
Dimensions extérieures L * l * h en mm	585 x 350 x 380	585 x 350 x 380	585 x 350 x 445	585 x 350 x 530	692 x 400 x 577	790 x 465 x 495	790 x 465 x 495	692 x 400 x 480
Poids	11.6 kg	11.6 kg	12.6 kg	14.2 kg	28 kg	30 kg	31.5 kg	24 kg
Tarifs TTC	676.8 €	530 €	575 €	650 €	949 €	960 €	1147 €	940 €

Adaptateur 220V pour réfrigérateur Indel-B

TARIF : 49.00 € TTC





» RÉFRIGÉRATEUR | CONGÉLATEUR ARB ZERO & CLASSIC SERIES II

GAMME ZERO

Idéal pour stocker vos boissons et casse-croûte pour les longs trajets, pour camper ou passer la journée sur la plage.

- Disponible en version simple ou double compartiment
- Éclairage intérieur
- Contrôle sans fil avec l'application zero connect via votre appareil mobile en bluetooth
- **12V / 24V / 220V**
- Technologie anti condensation
- Compresseur à vitesse variable très efficace.

GAMME CLASSIC SERIES II

Le réfrigérateur congélateur ARB de 35L est spécialement conçu et construit pour l'utilisation tout terrain. Il est idéal pour tout voyage d'aventure.

- 10 ° C à -18 ° C
- **12V / 24V / 220V**
- Compresseur Danfoss BD-35F

	SIMPLE COMPARTIMENT			DOUBLE COMPARTIMENT		CLASSIC SERIES II	
Capacité	36 L	44 L	60 L	69 L	96 L	35 L	47 L
Poids	22.2 kg	21.6 kg	24.6 kg	28.3 kg	32.9 kg	20.7 kg	22.5 kg
Dimensions externes mm	675 x 423 x 436	675 x 423 x 428	755 x 469 x 496	755 x 469 x 564	935 x 548 x 509	705 X 380 X 428	705 X 380 X 508
Dimensions internes mm <i>Compartiment principal</i> <i>Compartiment secondaire</i>	482 x 292 x 143 316 x 292 x 180	482 x 292 x 203 316 x 292 x 180	580 x 326 x 197 402 x 326 x 180	380 x 326 x 264 202 x 326 x 180 126 x 355 x 151	354 x 403 x 209 176 x 403 x 180 354 x 403 x 389	321 X 285 X 337 126 X 285 X 151	401 X 285 X 337 206 X 285 X 151
Tarifs TTC	1256 €	1355 €	1461 €	1757 €	1898 €	1100 €	1175 €



» RÉFRIGÉRATEURS À COMPRESSION PLASTIQUE OU ALUMINIUM EZA

GAMME EZA

Les réfrigérateurs/congélateurs EZA possèdent les mêmes propriétés que les réfrigérateurs domestiques !

- 20° C à -20 ° C
- **12V / 24V / (220V en option)**
- Ecran led avec commandes de réglage.



	PLASTIQUE			ALUMINIUM	
Capacité	30 L	40 L	50 L	30 L	40 L
Poids	12 kg	12.5 kg	13 kg	13.7 kg	14.5 kg
Dimensions externes mm	587 x 386 x 368	587 x 386 x 438	587 x 386 x 508	650 x 365 x 357	650 x 365 x 427
Dimensions internes mm	455 x 280 x 270	455 x 280 x 340	455 x 280 x 410	455 x 280 x 270	455 x 280 x 340
Tarifs TTC	289 €	299 €	349 €	349 €	379 €



» GALERIE DE TOIT BASE RACK

Ultra élégante, bénéficiant d'une facilité de montage et d'un design léger, la galerie ARB BASE Rack intègre un système de fixation des accessoires à queue d'aronde unique qui rend la fixation et le retrait des accessoires plus simple, plus rapide et plus sûr.

Cette galerie de toit est conçue en aluminium avec finition noire poudrée et renfort interne rigide.

L'ARB BASE Rack est déjà assemblé, prêt à être installé et est compatible avec de nombreux accessoires.



TARIF* KIT GALERIE À PARTIR DE 1379.00 € TTC

* Exemples de tarifs pour un Toyota KDJ150



» TIROIR CUISINE COULISSANT ARB

Conçu pour s'intégrer aux installations de tiroirs ARB, la cuisine coulissante comprend :

- Plateau et tiroir à ustensiles en acier inoxydable
- Une cuisinière à gaz 3 brûleurs sécurisés et protégée par un couvercle en verre trempé (casserole jusqu'à 22 cm pour les grands brûleurs et 11 cm pour les petits)
- un lavabo en silicone pliable 12 L (version 1355mm) 7L (version 1045mm) avec bouchon

CARACTÉRISTIQUES

- Convient pour tous les tiroirs RD/RFH/RF et RDRF.
- Existe en version pour tiroirs 1355 mm ou 1045 mm.
- Surface en acier inoxydable faciles à nettoyer.

TIROIR CUISINE LONGUEUR 1355 MM

TARIF : 3449.00 € TTC

TIROIR CUISINE LONGUEUR 1045 MM

TARIF : 2956.00 € TTC



» AMÉNAGEMENT INTÉRIEUR ARB



Entièrement modulaire la gamme d'aménagement ARB peut être adaptée à vos besoins et votre véhicule offrant plus de 200 configurations possibles.

Les aménagements ARB sont composés de 2 tiroirs et de kits de finitions spécifiques aux véhicules.

DIFFÉRENTS TIROIRS :

- Tiroir classique (280mm) avec plateau fixe (RD)
- Tiroir classique (280mm) avec plateau coulissant (RDRF)
- Tiroir mi-hauteur (190 mm) avec plateau coulissant (RFH)
- Tiroir bas (140 mm) avec plateau coulissant (RF)

Ces tiroirs existent en différentes longueurs : 745, 945, 1045, 1355, 1730 mm

TARIF* KIT INTÉGRATION À PARTIR DE 2115.00 € TTC

* Exemples de tarifs pour un Toyota KDJ150



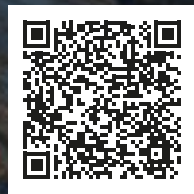

»»» MANOMETRE DIGITAL ET CLASSIC ARB

Conçu pour le gonflage rapide et précis. Le manomètre, gonfleur, dégonfleur ARB peut être monté sur des compresseurs de la gamme ARB.

CARACTÉRISTIQUES

- Écran LCD retroéclairé bleu avec indicateur de batterie
- Affichage de 0 à 14 bars
- Précision à 0,07 bar
- Pression max. 24 bars
- Piles : 2x AAA



Manomètre digital

TARIF : 87 € TTC



Manomètre classic

TARIF : 44 € TTC

CARACTÉRISTIQUES

- Affichage analogique
- Affichage de 0 à 4 bars
- Précision à 0,1 bar
- Pression max. 4 bars

»»» COMPRESSEURS ARB

Les compresseurs ARB offrent de nombreux avantages en situation routière comme en tout-terrain.

Tous les compresseurs ARB ont un commutateur de coupure de pression. Ils sont également tous équipés d'un filtre à air. Montés en permanence dans le véhicule, les compresseurs résistent à l'eau, la poussière, la chaleur et aux chocs.

CKSA12 12V - 25L/MIN

TARIF SEUL : 207 € TTC



Construit à partir de matériaux légers, de haute qualité et fourni dans un étui durable.

CKMA12/CKMP12 V2 12V - 61L/MIN

TARIF MALETTE : 549.28 € TTC
TARIF SEUL : 349 € TTC



Construit à partir de matériaux légers, de haute qualité et fourni dans un étui durable.

CKMTA12 / CKMTP12 12V - 174/MIN

TARIF MALETTE : 1125.71 € TTC
TARIF SEUL : 639 € TTC



Le compresseur double ayant une puissance optimale et une performance maximale.

»»» CRIC HYDRAULIQUE JACK ARB

CARACTÉRISTIQUES

2 fonctions de descente :

- **Standard** = descente standard, contrôlée, lente et en toute sécurité
- **Rapide** = descente immédiate du vérin pour un abaissement d'urgence

- Un pied large et rotatif 360° pour assurer un bon maintien.
- Une poignée ergonomique
- Clapet de protection de surcharge
- Charge de travail de 2000kg
- Manchon en caoutchouc pour protéger le pare-chocs
- Crochet en aluminium forgé avec 9 points d'accroche verrouillable rapidement et facilement



TARIF : 1049 € TTC

EMBASE ARB POUR CRIC JACK



TARIF : 79 € TTC

»»» SANGLES DE TRACTION ARB

Spécifiquement conçue pour s'étirer sous la charge pour tracter un véhicule, la sangle élastique ARB est idéale pour extraire un 4x4 immobilisé dans le sable par exemple.



- Résistance à la rupture : 12000kg
- Longueur 3 m, largeur : 75 mm
- Matériau : 100% polyester
- Oeillets renforcés

TARIF : 72 € TTC



- Résistance à la rupture : 8000kg
- Longueur 9 m, largeur : 60 mm
- Matériau : 100% polyester
- Élasticité : 20%
- Oeillets renforcés

TARIF : 105 € TTC



- Résistance à la rupture : 4500kg
- Longueur 20 m, largeur : 55 mm
- Matériau : 100% polyester
- Oeillets renforcés

TARIF : 132 € TTC



»» TENTE DE TOIT ARB SIMPSON SERIES 3 AVEC ANNEXE

La tente de toit ARB Simpson 3 est très pratique puisqu'elle se déplie en quelques minutes. La tente de toit offre un espace de couchage hors sol et protège les occupants des intempéries.

CARACTÉRISTIQUES

- Matelas confortable (140 x 240 cm - taille d'un lit double)
- Robuste et durable
- Excellente ventilation dans des conditions chaudes et humides
- Poteaux anodisés pour éviter la corrosion
- Lors de l'emballage, le système de corde élastique tire la toile pendant que vous la pliez

ANNEXE INCLUSE !

Annexe offrant un espace supplémentaire pour rentrer et sortir de la tente. Elle est par ailleurs une protection face au mauvais temps et assez grande pour mettre 2 lits de camp sans bloquer l'accès à la tente.



dimensions ouverte :
240 x 140 x 130 cm
dimensions fermée :
120 x 140 x 30 cm

TARIF : 2 163 € TTC



TARIF : 1922 € TTC

»» TENTE DE TOIT FLINDERS

La tente de toit Flinders est 10 cm moins haute que la Simpson. Elle est très pratique et se déplie en quelques minutes.

CARACTÉRISTIQUES

- Meilleur aérodynamisme une fois repliée
- Grand espace intérieur : espace de couchage de 2.4m de long par 1.4m
- Facilité d'installation
- Protection en PVC
- 5 fenêtres à fermeture éclair
- Fenêtres équipées de double moustiquaire en maille
- Aération spécialement conçue est intégrée pour garantir une ventilation maximale
- Éclairage intérieur, une prise allume cigare et 2 ports USB

- Dimensions repliée : 140cm (L) x 120cm (l) x 20cm (H) (30cm avec l'échelle)
- Dimensions dépliée : 140cm (L) x 240cm (l) x 140cm (H)

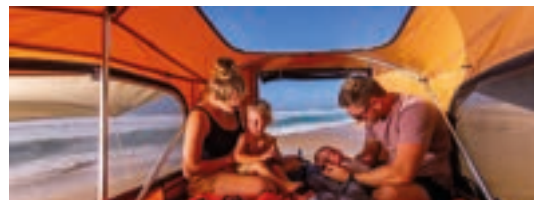

»» TENTE DE TOIT ARB ESPERANCE

En mettant l'accent sur une installation et un démontage rapides et sans effort, des caractéristiques telles que l'échelle télescopique interne, l'ouverture assistée par ressort à gaz et seulement 3 sangles à cliquet à verrouillage par pression, les déplacements sont facilités.

CARACTÉRISTIQUES

- Matériaux de qualité et un traitement contre le feu et l'humidité
- Une coque rigide en ABS et une ouverture par vérins renforcée pour une forte résistance aux vents
- Lumières LED à intensité variable intérieures et extérieures
- Un matelas avec revêtement en peau de pêche lavable
- Un large catalogue de pièces détachées et un service international
- Limite de poids de la tente 500 kg

TARIF ANNEXE : 754.24 € TTC



dimensions ouverte :
240 x 140 x 130 cm
dimensions fermée :
120 x 140 x 30 cm

TARIF : 3555 € TTC





» TENTE DE TOIT ULTRA HAUT DE GAMME ARB ALTITUDE 360° CARACTÉRISTIQUES



TARIF : 7190 € TTC

D'une simple pression sur un bouton, la tente Altitude suit une séquence d'ouverture et de fermeture entièrement automatisée qui s'exécute en moins d'une minute.

Ce processus ne nécessite aucune intervention manuelle, pour une installation pratique et aisée qui vous laisse tout le loisir de vous consacrer aux joies du camping.

- Poids total : 105 kg.
- Matelas ultra-confortable de 70mm.
- Vue panoramique à 360 degrés.
- Prises USB, USB-C, lumières led et 12V intégrées.
- Finitions d'excellente qualité.
- Structure en aluminium robuste.
- Main courante pliable qui facilite et sécurise l'accès à la tente.
- Matelas de 137cm x 187cm .
- Hauteur intérieure de 118 cm.
- Isolation de 17mm au niveau des 2 coques.



DIMENSIONS DE LA TENTE

Dimensions ouverte :
L 161 cm x l 225 cm x h 134 cm

Dimensions fermée :
L 161 cm x l 225 cm x h 37 cm

OPTION PANNEAU SOLAIRE - TARIF : 529 € TTC

» AUVENTS DROITS ARB TOURING

CARACTÉRISTIQUES

L'auvent ARB est un kit qui comprend à la fois l'auvent ARB et une bande lumineuse LED. Doté de pieds télescopiques anodisés et réglables en hauteur et d'extrusions en aluminium renforcé épais, l'auvent ARB offre une résistance et une protection fiables contre les intempéries.

Sous la toile, la bande lumineuse LED fournit jusqu'à 1200 lumens, avec un choix de deux modes de couleurs différents.

L'auvent ARB Touring existe en 2 versions différentes ainsi qu'en plusieurs tailles : housse de transport en PVC ou version Aluminium Black.

PVC SANS LED (ARRIÈRE) 125CM X 210CM TARIF : 311 € TTC

PVC AVEC LED 200CM X 250CM TARIF : 514 € TTC

PVC AVEC LED 250CM X 250CM TARIF : 531 € TTC

ALU BLACK AVEC LED 200CM X 250CM TARIF : 699 € TTC

ALU BLACK AVEC LED 250CM X 250CM TARIF : 693 € TTC

ALU BLACK AVEC LED 300CM X 200CM TARIF : 796 € TTC



LEDS INTÉGRÉES



ARB TOURING PVC

ARB TOURING ALUMINIUM BLACK



»» SKYCAMP 3.0

CARACTÉRISTIQUES

- **Mise en place en 1 Minute**
- **Accueille 4 Personnes. Existe aussi en version mini**
- **Faite pour durer** : fabriquée avec des matériaux de première qualité, assemblée avec soin pour que vous puissiez profiter de votre tente pour les années à venir. FRP double couche, aluminium nid d'abeille, toile respirante, double toit écologique, etc.
- **Confortable** : matelas 9 zones, d'une épaisseur de 65mm.
- **Légère et aérodynamique** : vous ne trouverez pas d'autre coque rigide aussi spacieuse et légère. De la coque au plancher, en passant par les plus petites fermetures éclair, la Skycamp 3.0 a été conçue pour être légère et s'adapter à la plupart des barres de toit.
- **La carte du monde** : signature de la marque iKamper et reflet de notre passion pour les voyages.
- **Respirante et imperméable** : La toile est faite de polycoton (300grs/m2) respirant pour réduire la condensation. La toile et les fermetures éclair sont imperméables.
- Capacité : 400 kg.

SKYCAMP 3.0 NOIRE TARIF : 4 599 € TTC

SKYCAMP MINI 3.0 NOIRE TARIF : 3 999 € TTC

SKYCAMP 3.0



dimensions ouvertes :
210 x 196 x 120cm
dimensions fermées :
218 x 140 x 33 cm

SKYCAMP MINI 3.0



dimensions ouvertes :
210 x 130 x 120 cm
dimensions fermées :
146 x 140 x 33 cm

SKYCAMP 3.0 ROCKY BLACK TARIF : 4 899 € TTC

SKYCAMP MINI 3.0 ROCKY BLACK TARIF : 4 299 € TTC

»» X-COVER 2.0



TARIF : 3 899 € TTC

dimensions ouvertes :
307 x 287 x 118 cm
dimensions fermées :
195 x 120 x 34 cm



CARACTÉRISTIQUES

- **Mise en place en 3 minutes**
- Accueille 3-4 Personnes.
- **Faite pour durer** : fabriquée avec des matériaux de première qualité, assemblée avec soin pour que vous puissiez profiter de votre tente pour les années à venir. Toit en fibre de verre double couche, aluminium nid d'abeille.
- **Confortable** : matelas 9 zones, d'une épaisseur de 70mm.
- Fenêtres/portes de tous les côtés de la tente ainsi qu'un double Velux Skyview qui offrent une vue panoramique.
- **Respirante et imperméable** : La toile est faite de polycoton (300grs/m2) respirant pour réduire la condensation. La toile et les fermetures éclair sont imperméables



RANGEMENT EXTERIEUR

ISOLATION HIVER

FERMETURE À CLÉ

SOUS MATELAS

ÉCHELLE COMFORT

ACCESSOIRES

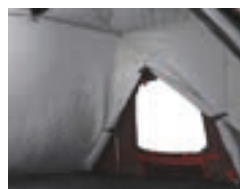

Retrouvez tous nos accessoires sur notre site internet



AIRTOP®

Coque en fibre, ouverture droite, 4 vérins à gaz

AIRTOP new series

[Small / Medium / Large]

• Les Autohome Airtop new series ont : + d'espace intérieur, des portes + grandes, + de confort.

- 3 versions disponibles* : classic, plus ou 360°
- Rapidité d'ouverture et de fermeture automatique en deux temps grâce aux 4 vérins à gaz.
- 33 cm d'épaisseur une fois fermée
- Poids d'environ 65 kg
- Coque noire ou blanche.

360°

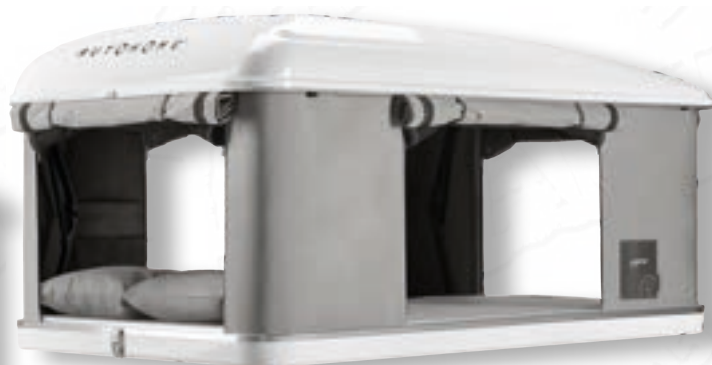

standard



plus



360°

* Existe aussi en version AirPass (seulement 26cm lorsqu'elle est fermée)

COLUMBUS

Coque en fibre, ouverture inclinée, 2 verins à gaz

Columbus new series

[Small / Medium / Large / X-Long pour Small, Medium et Large]

• Les Autohome Columbus new series ont :
Des portes + grandes & un nouvel auvent périphérique.

- 3 versions disponibles* : classic, variant ou carbon fiber
- Existe en version X-Long.
- Coque noire ou blanche.
- Ouverture ultra rapide.
- Hauteur intérieure de 140 cm !

Nouvel auvent périphérique !



carbon fiber



variant



classic



* Existe aussi en version AirPass (seulement 26cm lorsqu'elle est fermée)

SMALL

Version aérodynamique

Conseillée pour deux adultes

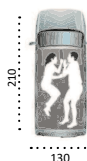

MEDIUM

Version aérodynamique

Conseillée pour deux adultes et un enfant



LARGE

Version aérodynamique

Conseillée pour deux adultes et deux enfants



X-LONG





MAGGIOLINA

Coque en fibre,
Ouverture droite, manivelle

AIR-SKY 360°

[Small / Medium / Large / X-Long pour Small et Medium]

La coque de cette tente est équipée d'une fenêtre panoramique située sur le toit, offrant la possibilité de voir le ciel étoilé confortablement allongé dans la tente et l'effet anti-condensation obtenu grâce à l'ouverture.



Une fois assis à l'intérieur, le toit est plus haut de 4 cm par rapport à la série Airlander.

EXTREME

[Small / Medium]



- Barre réglable sur la coque pour ajouter un chargement supplémentaire (directement sur la coque) rendant la structure plus solide et compacte.



AIRLANDER, AIRLANDER+ & CARBON FIBER

[Small / Medium / Large / X-Long pour Small et Medium]

- Très aérodynamique
- L'AIRLANDER PLUS Offre plus d'équipements et d'accessoires, existe dans la couleur Bleue, Safari, Carbon, Gray et Black.
- Version 360° et version Carbon fiber également



Black-storm



Carbon fiber



Carbon



Gray



GRAND TOUR 360°

[Small / Medium / Large]



- Possibilité d'accrocher des barres de toit sur la tente.
- 2 grandes portes fenêtres plus larges que les autres modèles ainsi que le toit plus haut : grande capacité de charge interne lorsque la tente est fermée.





TENTE EN TOILE Ouverture en portefeuille

NOMADLAND® v2 [Small / Medium / Large]

Cette tente de toit au design et couleurs sobres et naturelles, apporte de véritables solutions techniques pour contraster les lumières de la nuit et les premiers reflets du matin.

La tente de toit Nomadland est fabriquée avec des tissus légers 100% polyester facile à manipuler.

Particulièrement grande lorsqu'elle est ouverte et petite lorsqu'elle est fermée. La moitié du toit d'un 4x4 reste inoccupée laissant un espace libre pour la roue de secours, les jerricans etc ...



OVERLAND® [Small / Medium / Large]

- Identique à l'indémodable Air-Camping
- Le tissu, le plus résistant de Autohome
- Plusieurs couleurs disponibles



AIR-CAMPING® [Small / Medium / Large]

- Particulièrement grande lorsqu'elle est ouverte et petite lorsqu'elle est fermée
- Occupe la moitié du toit d'un 4x4 laissant un espace libre pour la roue de secours, pour les jerricans ou autres.
- Tissu très résistant.



OVERCAMP® [Small / Medium]

- Dimensions d'encombrement réduites sur le toit
- Possibilité de rajouter des accessoires sur le toit du 4x4 en plus de la tente.
- Système exclusif Double Up System qui permet de doubler l'espace habitable. Le jumelage de deux Overcamp, même sur des petites voitures, permet d'avoir 4 places (2+2 indépendantes) et 8 places sur les gros véhicules.



OVERZONE® [Small / Medium / Large]

- La tente de toit la plus grande de la gamme.
- Un design intelligent et innovant, elle permet d'apporter d'avantage d'espace total et de protection contre les intempéries. L'entrée de la tente est également plus agréable, se pliant à toutes les exigences et respectant la liberté et l'intimité.





UN TISSU DE HAUTE QUALITÉ



Transpirant et anti condensation: Il n'emmagasine pas la chaleur et permet à l'humidité de s'évacuer.



Résiste aux accrocs et est imputrescible: l'entrelacement spécial de la fibre le rend très résistant.



Dense, isolant et obscurcissant: esthétiquement de grande qualité. Il est souple et agréable au toucher.



Transpirant et anti condensation: Il n'emmagasine pas la chaleur et permet à l'humidité de s'évacuer.



Imperméable et indéformable: Aucun traitement n'est utilisé; c'est la composition des fibres qui donne l'imperméabilité au tissu.



Facilité d'entretien: il ne demande pas d'entretien spécifique.



Fixation de la couleur: la coloration se fait sur les fils et non sur les pièces de tissus. Même sous les rayons de soleil les plus brûlants il ne déteint jamais.



Imperméable et indéformable: Aucun traitement n'est utilisé; c'est la composition des fibres qui donne l'imperméabilité au tissu.

KIT NUIT



PIEDS

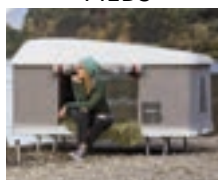

CABINE VESTIAIRE



CAPUCHON D'HIVER



KIT CONFORT +



AUVENT



VERANDA



WINGS



TARIFS DES TENTES AUTOHOME TTC

TISSUS	SMALL	MEDIUM	LARGE	X-LARGE	SMALL x-long	MEDIUM x-long	LARGE x-long
TENTE DE TOIT OVERCAMP	1966 €		2242 €				
TENTE DE TOIT OVERLAND (carbon)	2340 €	2527 €	2674 €				
TENTE DE TOIT AIR-CAMPING	2340 €	2527 €	2674 €				
TENTE DE TOIT OVERZONE	2674 €	2891 €	3058 €				
TENTE DE TOIT NOMADLAND	1661 €	1858 €	1996 €				

MAGGIOLINA	SMALL	MEDIUM	LARGE	X-LARGE	SMALL x-long	MEDIUM x-long	LARGE x-long
TENTE DE TOIT AIRLANDER (gris)	3029 €	3274 €	3461 €				
TENTE DE TOIT AIRLANDER PLUS (gris, carbon)	3304 €	3569 €	3766 €		3549 €	3814 €	
TENTE DE TOIT AIRLANDER PLUS BLACK STORM	3549 €	3814 €	4011 €		3794 €	4059 €	
TENTE DE TOIT AIRLANDER PLUS 360° CARBON				5537 €			
TENTE DE TOIT AIRLANDER PLUS 360° BLACK STORM				5782 €			
TENTE DE TOIT EXTREME BLACK STORM	3638 €	3924 €					
TENTE DE TOIT GRAND TOUR 360° BLACK STORM	3834 €	4070 €	4277 €		4079 €	4315 €	4522 €
TENTE DE TOIT GRAND TOUR 360° (carbon)	3589 €	3825 €	4032 €		3834 €	4070 €	4277 €
TENTE DE TOIT AIR-SKY 360° BLACK STORM	4306 €	4571 €	4807 €		4551 €	4816 €	
TENTE DE TOIT AIR-SKY 360° (carbon)	4061 €	4326 €	4562 €		4306 €	4571 €	

AIRTOP	SMALL	MEDIUM	LARGE	X-LARGE	SMALL x-long	MEDIUM x-long	LARGE x-long
TENTE DE TOIT AIRTOP (gris)	3058 €	3304 €	3491 €				
TENTE DE TOIT AIRTOP PLUS	3255 €	3510 €	3707 €				
TENTE DE TOIT AIRTOP PLUS BLACKS TORM	3500 €	3755 €	3952 €				
TENTE DE TOIT AIRTOP 360°	3451 €	3727 €	3943 €				
TENTE DE TOIT AIRTOP 360° BLACK STORM	3696 €	3972 €	4188 €				

COLUMBUS	SMALL	MEDIUM	LARGE	X-LARGE	SMALL x-long	MEDIUM x-long	LARGE x-long
TENTE DE TOIT COLUMBUS CLASSIC (gris)	3009 €	3255 €	3442 €		3254 €	3500 €	
TENTE DE TOIT COLUMBUS VARIANT (gris)	3324 €	3589 €	3796 €	5202 €	3569 €	3834 €	
TENTE DE TOIT COLUMBUS VARIANT BLACK STORM	3569 €	3834 €	4041 €	5447 €	3814 €	4079 €	
TENTE DE TOIT COLUMBUS CARBON FIBER	5670 €	6642 €					



»» TENTE DE TOIT RIGIDE ODYSSEY FRONTIER

CARACTÉRISTIQUES

- Tente à coque rigide dernière génération
- Ouverture automatique grâce à des vérins hydrauliques
- Système de fermeture unique, fermeture idéale même pour 1 personne
- Evacuation de la condensation : VMC silencieuse sur la coque supérieure
- Espace de rangement intérieur
- Toile ultra technique : Offrant occultation 100%, isolation phonique et thermique
- Eclairage intérieur ultra performant et amovible
- Echelle télescopique en aluminium

Dimensions :

- Extérieures : (L*I*h) 200 cm x 142 cm x 30 cm
- Intérieures : (L*I*h) 198 cm x 140 cm x 100 cm



TARIF COQUE BLANCHE : 3590 € TTC

TARIF COQUE GRISE : 3810 € TTC

TARIF COQUE NOIRE : 3810 € TTC

»» TENTE DE TOIT RIGIDE DISCOVERY EVO

MEDIUM - 2990.00 € TTC*

Dimensions Intérieures :
(L*I*h) 200 cm x 140 cm x 145 cm

X-LONG - 3410.00 € TTC*

Dimensions Intérieures :
(L*I*h) 220 cm x 160 cm x 145 cm



Modèle à ouverture et fermeture rapides de grande dimension

CARACTÉRISTIQUES

- La fermeture s'effectue sans aucun effort.
- Hauteur intérieure importante permettant de tenir assis à l'intérieur et de se changer facilement.
- L'ouverture de la tente se fait automatiquement en moins de 5 secondes.
- La fermeture est réalisée en 15 secondes par une seule personne.

»» TENTE DE TOIT GRAND RAID EVO

MEDIUM - 3340.00 € TTC*

(L*I*h) 200 cm x 140 cm x 100 cm

LARGE - 3540.00 € TTC*

(L*I*h) 200 cm x 160 cm x 100 cm

X-LONG - 3710.00 € TTC*

(L*I*h) 220 cm x 160 cm x 100 cm



Existe aussi sans le porte-bagage en small et medium : James Baroud Evasion Evo.

CARACTÉRISTIQUES

- Capacité de chargement 25kg
- Vérins renforcés
- L'ouverture de la tente se fait automatiquement en moins de 5 secondes au moyen de deux vérins James Baroud
- La fermeture est réalisée en 25 secondes par une seule personne.

»» TENTE DE TOIT RIGIDE SPACE EVO

SMALL - 3190.00 € TTC*

(L*I*h) 200 cm x 130 cm x 145 cm

MEDIUM - 3230.00 € TTC*

(L*I*h) 200 cm x 140 cm x 145 cm

X-LONG - 3640.00 € TTC*

(L*I*h) 220 cm x 160 cm x 145 cm



Se distingue du modèle Discovery Evo par le fait qu'elle s'ouvre aussi sur l'avant sur une hauteur de 40 cm.

CARACTÉRISTIQUES

- Elle profite ainsi des avantages des modèles à ouverture droite et de la hauteur exceptionnelle ouverte des modèles Discovery.

* Exemples de tarifs pour coque blanche
Option couleur au choix : + 300 € TTC

BRAVO SNORKEL



»» LES SNORKELS BRAVO

Bravo Snorkel est le premier fabricant de snorkel en Europe.
Il permet la conduite dans les environnements poussiéreux et le passage de gué.



ENVIRONNEMENTS POUSSIÉREUX

- Maintient le filtre propre
- Économie de carburant
- Durabilité du moteur



PASSAGES À GUÉ

- Augmente la capacité
- Protection du moteur
- Sécurité routière



AU QUOTIDIEN

- Augmentation du débit d'air
- Air plus propre et plus frais
- Amélioration des performances



AVANTAGES

- Conception à haut débit pour un rendement optimal
- Tête avec rainures pour une meilleure évacuation de l'eau
- Boulonnerie inoxydable
- Plaques en alliages découpées au laser et avec traitement de surface
- Chevilles en nylon
- Qualité : nouvelle gamme INNOVA, design retravaillé
- Disponible pour des véhicules pour lesquels nous n'avions pas de snorkel jusqu'à présent
- Certaines références s'installent sans perçage

TARIF* : 478 € TTC



* Exemples de tarifs pour un Toyota gdj150



»» LES SNORKELS SAFARI

Pionniers au début des années 80, les snorkels Safari répondaient à un besoin de la part des offroaders de protéger leur moteur de la poussière et des très nombreux passages à gué rencontrés lors de raids.

TARIF* : 612 € TTC



* Exemples de tarifs pour un Toyota kdj150

CARACTÉRISTIQUES

- Très robuste : Un mélange de polyéthylène et de stabilisateur UV. Ils fournissent au moteur une alimentation en air continu, propre et sec pour un rendement maximal.
- Chaque référence est livrée avec des éléments et des fixations de qualité assurant une parfaite étanchéité.
- Toutes les têtes de snorkels Safari sont destinées à séparer l'eau et l'air. Vous assurez ainsi la meilleure protection pour votre moteur même sous les pluies équatoriales.

**OLD MAN
EMU**



»» AMORTISSEURS NITRO+

Old Man Emu, leader australien en matière de suspension, propose une gamme complète de systèmes de suspension pour tous types de 4x4.

Grâce à une qualité et une endurance exceptionnelles, les suspensions OME sont symbole de performance et s'adaptent à chaque utilisation.

En effet, Old Man Emu offre une large gamme de produits qui s'adapte à la charge admissible du véhicule, au contrôle du véhicule et au niveau de confort.



KIT DE SUSPENSION AVEC AMORTISSEURS OME NITRO+

TARIF* KIT OME SPORT : 2512 € TTC

Equip'Raid vous propose un kit de suspension OME, adapté à votre véhicule et à son utilisation. Il permet une réhausse de 3 à 5 cm et plus de 10 cm selon le modèle. Disponible avec des amortisseurs OME Nitro+, MT-64 ou BP-51.

Depuis quelque temps, OME a étoffé sa gamme avec la nouvelle série des OME Nitro+. Cette appellation désigne des amortisseurs ultra renforcés.

* Exemples de tarifs pour un kit tarage medium pour Ford Ranger PXIII

»» AMORTISSEURS BP-51 BYPASS

Réglable en compression et détente.

La gamme BP-51 d'amortisseurs bypass haute performance est le résultat d'un processus de développement visant à offrir le meilleur en matière de confort et de contrôle pour une utilisation de tous les jours aussi bien en off-road que sur route.

Les amortisseurs BP-51 sont spécifiques au véhicule et utilisent les emplacements de montage déjà existants pour faciliter l'installation sans modifier le véhicule.

KIT DE SUSPENSION AVEC AMORTISSEURS OME BP-51



TARIF* KIT BP51 : 6057 € TTC

OLD MAN EMU



»» AMORTISSEURS MT-64

Longues distances, charges lourdes, climats extrêmes : un 4x4 exige le meilleur de chacun de ses équipements, et rien ne doit être laissé au hasard. La plupart des amortisseurs ne sont pas en mesure de répondre à ces besoins.

Conçu et fabriqué par les ingénieurs OME d'ARB spécialisés en suspension, le MT64 combine avec brio la fiabilité éprouvée du Nitrocharger et la robustesse du BP-51 haut de gamme, pour devenir un amortisseur idéal en toutes occasions.



KIT DE SUSPENSION AVEC AMORTISSEURS OME MT-64



Equip'Raid vous propose un kit de suspension OME, adapté à votre véhicule et à son utilisation. Il permet une réhausse de 3 à 5 cm et plus de 10 cm selon le modèle. Disponible avec des amortisseurs OME Sport, BP-51 ou MT-64.

TARIF : NOUVEAU PRODUIT, CONTACTEZ-NOUS !

* Exemples de tarifs pour un kit tarage medium pour Ford Ranger PXIII

KONI



Conditions difficiles ou **véhicule lourd** ? Lorsque l'asphalte devient ennuyeuse et que le gravier, la terre et la poussière sont trop tentants, les amortisseurs 4x4 HEAVY TRACK® de KONI sont l'option idéale pour le tout-terrain. Ces amortisseurs offrent une tenue de route optimale et un grand confort, sur toutes les surfaces peut importe la charge !

Que ce soit sur Suzuki Jimny, sur Ineos Grenadier ou encore sur Mercedes Sprinter, vous trouverez forcément les amortisseurs Koni HEAVY TRACK qu'il vous faut !



TARIF* KIT KONI/TECHNIK OFFROAD : 2 150.64 € TTC

* Exemples de tarifs pour un kit complet medium pour Ineos Grenadier diesel



»»» KIT DE SUSPENSION TGS TERRAIN TAMER

Qu'il s'agisse d'une utilisation :

Loisirs : Chasse, Pêche, charges lourdes, tractions de remorques...

Professionnels : Artisans, Agriculteurs, Apiculteurs, Dépanneuses, Forestiers...

Véhicules spécialement aménagés : Lame de déneigement, Raids 4x4, les suspensions de 4x4 actuels et surtout des pick-ups ne sont guère adaptées aux usages professionnels ou aux charges lourdes.

Terrain Tamer vous propose une solution professionnelle, fiable et durable qui vous permettra de rouler en toute sécurité grâce à une suspension adaptée, des lames de ressorts, des ressorts hélicoïdaux progressifs ou non, des capacités de charge allant de +50 à + 400 kg et des amortisseurs à grandes capacités tarés afin de répondre aux nouvelles exigences.



AVANTAGES

- Possibilité d'avoir le combiné ressort amortisseur pré-assemblé
- Ressorts, lames et silentblocs garantis à vie
- Amortisseurs garantis 3 ans, 100 000 km
- Confort ou Heavy duty

TARIF* KIT SUSPENSION TGS COMPLET : 2 140.00 € TTC



»»» KIT DE SUSPENSION PRO-SHOCK TERRAIN TAMER

- Monotube à bonbonne séparée
- Tige de 20 mm
- Réglage de la dureté de 1 à 8
- Utilisable pour une rehausse jusqu'à 70 mm
- Grande capacité d'huile ce qui évite les échauffements
- Platines de fixation bonbonnes



TARIF* KIT SUSPENSION PRO-SHOCK COMPLET: 5 155.00 € TTC

»»» KIT DE SUSPENSION TGS TERRAIN TAMER AVEC LAMES PARABOLIQUES

Les lames paraboliques Terrain Tamer ont été conçues afin d'améliorer la qualité de conduite. Elles délivrent un confort de conduite supérieur, aussi bien à vide qu'une fois le véhicule chargé.



CARACTÉRISTIQUES

- Plus léger - moins de lames
- Silencieux - moins de friction entre les lames
- Plus de confort - meilleure articulation

TARIF* KIT COMPLET +0-400KG : 2 440.00 € TTC

* Exemples de tarifs pour un Ford Ranger PXII

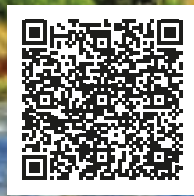

»» NOUVEAUX : AMORTISSEURS TERRAIN TAMER FORTIFIÉS

CARACTÉRISTIQUES

- Ce design permet d'éliminer les cavités, ce qui implique une rigidité et une solidité accrues. La chaleur est aussi mieux répartie et dissipée.
- Le design mono-tube permet de séparer complètement la chambre d'huile de la chambre de gaz dans un seul et même cylindre. La suspension est maintenue en appliquant une charge constante sur le cylindre, en utilisant la pression du gaz.
- Le résultat d'un tel design impliquera une solidité importante, un meilleur confort et une qualité de suspension, très stable, dans toutes les conditions de route ou de conduite.
- Pour des véhicules allant jusqu'à 5T.



TARIF* POUR 4 AMORTISSEURS : 1938.00 € TTC

* Exemples de tarifs pour un Toyota Land Cruiser VDJ/GRJ76.

»» BLOCAGE DE DIFFÉRENTIEL E-LOCKER ÉLECTRIQUE

CARACTÉRISTIQUES

- Simplifie grandement l'opération de montage, puisqu'en plus de l'installation du blocage prémonté dans le nez de pont, un unique interrupteur vient prendre place sur le tableau de bord.
- Commandé par un électro aimant pour une fiabilité accrue et à long terme
- Permet une protection et une fiabilité optimales, l'ensemble des éléments étant à l'intérieur du pont, aucun d'entre eux ne se trouve exposé aux risques de chocs, de projection ou d'arrachement
- Pose simplifiée



TARIF* ARRIÈRE AVEC ROULEMENTS : 2001.00 € TTC

* Exemples de tarifs pour un Toyota Hilux Vigo

»» KITS FILTRES TERRAIN TAMER

CARACTÉRISTIQUES

- Avec les kits filtre de Terrain Tamer vous n'avez plus qu'à vous occuper de l'essentiel : faire l'entretien de votre 4x4 ! Fini les heures passées à chercher les bonnes références ...
- Contient en général : Filtre à air, filtre à huile, filtre à carburant & filtre habitacle ainsi que le joint de bouchon, une dose d'additif Flashlube et un sticker pour le rappel d'entretien

TARIF* : 114.00 € TTC

* Exemples de tarifs pour un Toyota Hilux rev0



»» DISQUES ET PLAQUETTES PERFORMANCE

Terrain Tamer, c'est aussi une gamme complète de disques et plaquettes de frein haute performance ! Les plaquettes céramique et les disques percés, ventilés et rainurés apportent plus de mordant ainsi qu'une meilleure endurance lors des freinages intensifs !

TARIF DISQUE AVANT* : 150.00 € TTC

TARIF PLAQUETTES AVANT* : 90.00 € TTC

* Exemples de tarifs pour un Toyota Hilux vigo



»» KITS RÉFECTION TERRAIN TAMER

Pivots, boîtes de vitesse ou encore différentiels, les kits de réfection Terrain Tamer redonneront un coup de jeune aux pièces mécanique de votre 4x4 !



TARIF* : 223.00 € TTC

* Exemples de tarifs pour un kit de réfection de pivots pour un Toyota hdj80





» TREUILS WARN



Télécommande deux en un avec options filaires (3.7m) ET sans fil



WARN VR EVO

La série de TREUILS WARN VR EVO sont les treuils standards les plus robustes jamais conçus qui bénéficient d'un design moderne et fonctionnel.

CARACTÉRISTIQUES :

- Force maximale de traction : entre 3.6T et 5.4 T selon modèle
- Moteur : électrique 12V
- Etanchéité renforcée IP68
- Type de réduction : planétaire 3 étages
- Poids : 26 kg (33 kg avec la corde synthétique et 44 kg avec un câble)
- Encombrement (L x l h) en mm (6.4 x 22)
- Déverrouillage manuel
- INTENSITÉ DE LA BATTERIE RECOMMANDÉE : 455A



MODÈLES	Type de câble	TARIFS TTC
Treuil Warn VR evo 8 3.6 T câble 27.4m	câble acier	820 €
Treuil Warn VR evo 8s 3.6 T corde 27.4m	câble synthétique	1070 €
Treuil Warn VR evo 10 4.5 T câble 27.4m	câble acier	979 €
Treuil Warn VR evo 10s 4.5 T corde 27.4m	câble synthétique	1290 €
Treuil Warn VR evo 12 5.4 T câble 27.4m	câble acier	1149 €
Treuil Warn VR evo 12s 5.4 T corde 27.4m	câble synthétique	1310 €



RHINO 4x4



»» PARE-CHOC DE REMPLACEMENT

Rhino 4x4 propose une gamme de pare-chocs très moderne pour les principaux véhicules du marché.

CARACTÉRISTIQUES

- En acier (épaisseur 3 mm) et platine de treuil 5 mm
- Composé de 3 parties distinctes bi-couleur : le pare-chocs est noir sur les extrémités et chromé sur la partie centrale supérieure
- Doté d'un emplacement compatible avec l'ensemble des treuils sans relais intégré vendu dans le commerce (pare-chocs fourni sans treuil, guide câble et câble)
- Fourni avec un blindage avant en aluminium 5 mm parfaitement adapté au pare-chocs et protégeant l'avant de votre véhicule
- Les parties latérales sont pourvues chacune d'un emplacement permettant l'installation de projecteurs anti-brouillard LED (livrés avec le pare choc).



Compatibles avec les véhicules équipés de radar de stationnement et lave phares (selon modèle)



»» SPOTLIGHT BAR NOIR POUR PARE-CHOC RHINO 4X4

(vendu sans la barre LED)

TARIF : 149.80 € TTC



RÉFÉRENCES	VÉHICULES	TARIFS TTC
RPDE3-FR12	Ford Ranger PXI	2685 €
RPDE3D-FR16/2	Ford Ranger PXII	2969 €
RPDE3D-FR19/2	Ford Ranger PXIII	2969 €
RPDE3D-FRR.N	Ford Ranger Raptor à partir de 2019	2690 €
RPDE3D-FRR23+	Ford Ranger Raptor à partir de 2023	2690 €
RPDE-TV05	Toyota Hilux Vigo de 2006 à 2011	2690 €
RPDE3-TV12	Toyota Hilux Vigo de 2012 à 2015	2690 €
RPDE3D-TR	Toyota Hilux Revo à partir de 2016	2690 €
RPDE3D-TR21.NA	Toyota Hilux Revo à partir de 2021	2849 €
RPDE3D-TR21-IN	Toyota Hilux Revo Invincible à partir de 2021	2900 €
RPDE3-TP150/CS	Toyota Land Cruiser KDJ150 2010-2014	2849 €
RPDE3-TP150FL/CS	Toyota Land Cruiser KDJ150 2015-2018	2960 €
RPDE3-TP150FL19/CS	Toyota Land Cruiser KDJ150 2018-2024	2849 €
RPDE3-TP120	Toyota land Cruiser 120	2690 €
RPDE-VW12	Volkswagen Amarok à partir de 2012	2490 €
RPDE3D-DEF20	Land Rover Defender 90/110 à partir de 2020	2990 €





»» PARE-CHOC DE REMPLACEMENT AVANT ET ARRIÈRE

Les pare-chocs avant et arrière Rival sont fabriqués en aluminium avec un revêtement en epoxy noir. Le pare-chocs avant est équipé d'une platine de treuil avec ou sans feux anti-brouillard LED homologués Europe.

CARACTÉRISTIQUES

- Pare-chocs en aluminium permettant une plus grande résistance tout en étant moins lourd que l'acier.
- L'installation du pare-chocs Rival ne nécessite pas la découpe du pare-chocs d'origine.
- Compatible avec les blindages de protection de la même marque.
- Meilleur accès au treuil derrière le porte-plaque d'immatriculation à charnière.
- Certification TÜV / ABE



TARIF* : 2510 € TTC



TARIF* : 1890 € TTC



TARIF* : 946 € TTC

»» GALERIE MODULAIRE RIVAL EN ALUMINIUM NOIR

Lors du développement des galeries de toit modulaire Rival, les ingénieurs ont étudié toutes les options pour les rendre les plus pratiques et fonctionnelles pour de longs voyages à travers le monde.

Elles offrent une polyvalence et sont compatibles avec toute une gamme d'accessoires pratiques pour utiliser au mieux votre galerie. Que ce soit pour huit semaines de voyage en Afrique ou une semaine de camping, la galerie de toit modulaire RIVAL vous permet de prendre le bon équipement pour chaque aventure.

* Exemples de tarifs pour un Ford Ranger PXIII avec feux led

»» GAMME COMPLÈTE DE BLINDAGES 6MM

Grâce au procédé de fabrication par emboutissage appliqué à l'aluminium (6mm), et leurs conceptions 3D, les blindages Rival offrent une qualité de finition exceptionnelle.

Les blindages RIVAL sont également dotés d'ouïes permettant une bonne évacuation de l'air et de l'eau, et disposent d'ouvertures afin de pouvoir faire l'entretien courant sans avoir besoin de les démonter.

Vendus en kit complet de 2 à 9 blindages (selon véhicule).



TARIF* KIT 5 BLINDAGES : 1586.50 € TTC



CARACTÉRISTIQUES

- 100% anti-corrosion
- 3 fois plus léger que l'acier
- Installation facile sans perçage



La marque N4-Offroad est spécialisée dans les skis de protection ou blindage. Depuis peu elle a renforcé et amélioré la fabrication de sa gamme et propose un produit avec de meilleures finitions.

»»» KIT MONTAGE TREUIL

- Intégré au pare-chocs d'origine.
- Platine permettant le montage des treuils électriques les plus courants (6000 à 12500) avec boîtier relais séparé dans le pare-chocs d'origine.
- Le montage nécessite une découpe du pare-chocs pour le passage du guide câble ou de l'écubier.
- Platine en acier électrozinguée, peinte époxy noire.
- Kit complet avec notice, platine, fixations, visserie



TARIF* : 298 € TTC

* Exemples de tarifs pour un Toyota Land Cruiser KDJ150



»»» BLINDAGE / SKI DE PROTECTION

Ski de protection avant : ce ski en aluminium 8 mm protège tous les organes mécaniques entre le pare-chocs et l'arrière du berceau avant. Il a une spatule qui remonte devant le pare-chocs, le rendant visible et une spatule arrière pour ne pas accrocher en marche arrière.

- Montage facile et sans modification du véhicule
- Pas de démontage nécessaire pour l'entretien
- Ski de protection de boîte de transfert (8mm)
- Ski de protection de réservoir (6mm)
- Ski de protection de boîte de vitesse (8mm)
- Protection d'amortisseur (PEHD 8mm)



TARIF* BLINDAGE AVANT : 472 € TTC

»»» PROTECTION BAS DE CAISSE

- Paire de protections tubaires de bas de caisse.
- Tube en acier de 60mm de diamètre
- Fixation très rigide sur le châssis
- Montage sans perçage ni modification du véhicule
- Permet l'appui ou le relevage du 4x4
- Finition peinture noire époxy grainée
- Paire livrée complète : protections, nécessaire de montage, notice

TARIF* : 748 € TTC / PAIRE



»»» SUPPORT PRÉFILTRE

Le kit pré-filtre à gazole Racor est utile pour filtrer les particules en suspension dans le gazole de mauvaise qualité (que l'on peut rencontrer lors d'un raid ou issu de vieilles cuves dans certains pays par exemple).

Mais aussi pour décanter l'eau qui peut être présente dans le carburant et qui risque d'endommager voire même de détruire les systèmes d'injection haute pression des moteurs modernes.

Kit complet comprenant ; support, raccords, collier, durite, nécessaire de montage, visserie, notice.



TARIF* : 120 € TTC

(Préfiltre vendu séparément)



DISQUES DE FREIN DBA

* Exemples de tarifs pour un Ford Ranger PXIII

DBA a breveté son système de ventilation des disques 'kangaroo Paw' ou Patte de Kangourou. Ce système permet une ventilation beaucoup plus efficace pour maintenir les disques aux températures les plus basses lors d'une utilisation intensive.

Ce système réduit grandement le risque de déformation et de vibration du aux voilages des disques. La ventilation brevetée DBA supprime ce phénomène, rendant le disque plus résistan



GAMME STREET SERIES T2

La gamme «Street Series» est destinée aux conducteurs à la recherche de bonnes performances de freinage.

TARIF* POUR LA PAIRE : 399 € TTC

GAMME 4000 SERIES T3

La gamme «4000 Series» fabriquée en acier à haute teneur en carbone est destinée aux conducteurs à la recherche des meilleures performances de freinage.

TARIF* POUR LA PAIRE : 445 € TTC

GAMME X GOLD

Les disques de freins rainurés percés DBA garantissent un freinage optimal et constant.

TARIF* POUR LA PAIRE : 420 € TTC

PLAQUETTES DE FREIN DBA



GAMME XTREM PERFORMANCE

Les plaquettes de frein Xtrem Performance de DBA ont été conçues pour les conducteurs qui recherchent un mordant initial élevé et une consistance de friction de basses à hautes températures. La gamme XP est destinée aux charges lourdes, où des niveaux de friction plus élevés sont requis, afin de freiner en toute sécurité dans des conditions extrêmes.

Recommandées pour les véhicules puissants, ainsi que le remorquage lourd et les 4x4.

TARIF* : 158 € TTC

GAMME STREET PERFORMANCE

Les plaquettes de frein Street Performance (SP) de DBA ont été conçues pour les conducteurs à la recherche de performances de freinage améliorées. Les plaquettes de frein DBA Street Performance sont développées pour fournir une réponse de friction efficace à l'application de la pédale et offrir une faible usure et minimisation de la poussière.

Recommandées pour une conduite au quotidien, les véhicules de performance, les 4x4 et les SUV. Elles sont également compatibles avec les véhicules utilitaires.

TARIF* : 135 € TTC

FRICION LEVEL INITIAL BITE TEMPERATURE



FRICION LEVEL INITIAL BITE TEMPERATURE



» JANTES ALUMINIUM RENFORCÉES EVO CORSE



CARACTÉRISTIQUES

- Structure **très résistante** en alliage léger AS7, avec traitement thermique T6.
- Rebord de maintien du talon de pneumatique plus haut avec un profil très accentué.
- Permet l'utilisation à de **faibles pressions de gonflage** en limitant le risque de déjantage.
- Conception **légère** afin de réduire le poids non suspendu.
- Renforts pour une **durabilité accrue** et une résistance aux vibrations et aux chocs.
- Amélioration de la **maniabilité**, de la **tenue de route** et de la réactivité de la direction.
- Résistance aux contraintes et aux impacts liés à la **conduite sportive** et aux **conditions routières difficiles**.



TARIF DES JANTES EN TTC (À PARTIR DE)

COULEUR / TAILLE JANTE	7 x 15	7 x 16	8 x 16	8 x 17	8.5 x 17	8.5 x 18
NOIR MAT - BLANC BRILLANT	280 €	336 €	368 €	365 €	374 €	388 €
GRIS ANTHRACITE / OR / BRONZE - BRILLANT OU MAT / NOIR BRILLANT	295 €	350 €	388 €	379 €	389 €	402 €

» JANTES ALUMINIUM FORGÉE BEADLOCK EVO CORSE

Disponibles en différents coloris :



TARIF* : 903.20 € TTC * Tarifs pour 9X17 ET0 Blanche

Jante **forgée équipée de Beadlock** et dédiée à un usage compétition. Dakar BI Forged bénéficie d'un indice de charge de 1250 kg et comporte des vis encastrées pour assurer une protection maximale.

» JANTES ALUMINIUM RENFORCÉE EVO CORSE ATLAS

Disponibles en différents coloris :



TARIF* : 903.20 € TTC * Tarifs pour 9X17 ET0 Blanche

Dernière née de EvoCorse, Atlas est une jante **personnalisable** et dédiée à un usage extrême.

Disponible en monoblock, beadlock ou avec des rings de protection.

Jante monoblock standard à partir de 354 € TTC

Lot de 6 protections de jantes 131 € TTC

Jante beadlock sans ring à partir de 366 € TTC

Ring beadlock..... à partir de 204 € TTC



OFF ROAD WHEELS



»» JANTES ACIER

Les jantes acier Goss Off-Road sont robustes et de qualité, elles sont proposées en tailles 7x16, 7x17 et 8x17 pour couvrir l'ensemble des véhicules 4x4 du marché, et offrent la particularité d'avoir un alésage central précis et spécifique pour chaque véhicule permettant un meilleur centrage sur le moyeu et donc un équilibrage parfait.

MODULAR



	TARIFS EN TTC
MODULAR BLACK	92 à 141 €
MODULAR CHROME	158 à 175 €
TRIANGULAR BLANCHE	90 à 108 €
TRIANGULAR BLACK GEN2	105 à 174 €
TRIANGULAR SILVER GEN2	105 à 139 €
DAYTONA BLACK MAT	170 à 226 €
SOFT8 BLACK MAT	103 à 151 €
SOFT8 BEADLOCK BLACK MAT	242 à 273 €
DEFMATCH BLACK MAT	150 à 153 €

TRIANGULAR



DAYTONA

SOFT 8

SOFT 8 BEADLOCK

DEFMATCH



»» JANTES ALUMINIUM RENFORCÉES



143 Matte Black



9303 Dual Tek



9316 Journey

JANTES ALUMINIUM

- Moulées sous pression
- Look indémodable
- Alliage spécifique
- Livrées avec cache moyeu

TARIF ENTRE 246 ET 540 € TTC



Compression



Rebound Pro



Recon

JANTES ALUMINIUM POUR CHARGES LOURDES ET BEAD-LOCK

- Moulées sous pression
- Technologie InnerLock
- Alliage spécifique
- Livrées avec cache moyeu

TARIF ENTRE 402 ET 570 € TTC



- Taille de 17 à 20 pouces, largeur de 9 pouces
- Plusieurs déports et entraxes, design unique
- Référence pour toutes les jeeps wrangler JK aux US

TARIF ENTRE 304 ET 417 € TTC



ACCESSOIRES 4X4 T-MAX

COMPRESSEUR 12V T-MAX 160L/MIN

- Utilisable de 20 à 30 minutes en continu.
- 12v 160l/min
- Pression maxi : 10,3 bars
- Puissance : 540 W
- Consommation maxi : 45 A
- Pression maxi : 10,3 bars
- Tuyaux d'air 8m et câble d'alimentation 2.5m

- Ce compresseur 160 l/min, solide et performant, avec son débit proche de 10m³/h à 2 bars de pression, permet de faire passer un pneu 265x70x16 de 1bar à 2 bar en 1.5 minutes (15 à 32psi).
- Il est utilisable plus de 20 à 30 minutes en continu.



TARIF : 179 € TTC

GONFLEUR / MANOMÈTRE DIGITAL T-MAX SAND STORM

- Unité d'affichage : bars, PSI, Pa, kgf/cm²
- Pression d'utilisation : 0 à 14 bars
- Alimentation : 2 piles AAA inclus
- Entrée d'air NPT : «1/4» femelle
- Raccord rapide EU



TARIF : 54 € TTC

SANGLE DE TRACTION KINETIC

- Sangle de traction avec élasticité 21%
- Sangle boucle / boucle
- 8, 11 ou 15 tonnes
- 60, 80 ou 110mm
- 9m



TARIF 8T : 78 € TTC

TARIF 11T : 90 € TTC

TARIF 15T : 100 € TTC

COMPRESSEUR 12V T-MAX 72L/MIN

- Utilisable de 20 à 30 minutes en continu.
- 12v 72l/min
- Pression maxi : 10,3 bars

- Livré complet et prêt à l'emploi dans une sacoche étanche en cordura noir.
- Flexible à raccord rapide de 8m, manomètre, cordon alimentation avec prises croco de 2,5m
- 3 embouts de gonflage.



TARIF : 99 € TTC

CRIC HYDRAULIQUE T-MAX HYD JACK

- Corps en aluminium anodisé
- Deux vitesses de descente
- Capacité max. : 2000 kg
- Poids : 11 kg



TARIF : 840 € TTC

Hauteur de levage min. : 150 mm
Hauteur de levage max. : 1235 mm



ACCESSOIRES DE GONFLAGE APEX

» VALVE DE DEGONFLAGE RAPIDE RPV

Ces valves se montent à la place de vos valves d'origine, le démontage des pneus est nécessaire.

Contrairement au système de valve RCV - Apex, ces valves sont en définitif d'une seule pièce.



- Dégonflage ultra-rapide
- Bouchon en aluminium sécurisé
- Compatible avec les capteurs TPMS

TARIF POUR 1 VALVE : 42 € TTC

TARIF POUR 4 VALVE : 159.60 € TTC

TARIF POUR 5 VALVE : 190 € TTC

» EMBOUTS DE VALVE À DEGONFLAGE RAPIDE RCV

Retirez l'obus de vos valves d'origine et vissez sur vos valves le système RCV Apex.

Installation en moins de 5 minutes et sans démonter vos pneus !

- Dégonflage de vos pneus ultra-rapide !

TARIF POUR 1 EMBOUT : 34.00 € TTC

TARIF POUR UN KIT DE 4 EMBOUTS : 130.80 € TTC



» EMBOUT DE GONFLAGE ULTRA HAUT DEBIT

Gonflez plus rapidement vos pneus avec l'embout de gonflage à haut débit !

Alors que la plupart des embouts à clipser ou à pousser standards n'ouvrent la valve qu'à environ 50 %, l'embout Apex haut débit à vis a été conçu pour ouvrir la valve à 100 %, ce qui signifie plus de débit d'air vous permettant de gonfler plus rapidement !

- L'embout à haut débit a été optimisé pour fonctionner au mieux avec les valves Apex, mais fonctionne très bien avec les valves standard.

TARIF : 30 € TTC



» ENROULEUR MANUEL COMPACT

Cet enrouleur manuel compact avec tuyau de gonflage est de très grande qualité !

Avec son système de verrouillage et son système anti-retour il est aussi ultra pratique.

- Raccord entrée : 1/4 femelle
- Raccord sortie : 1/4 mâle
- Dimensions : 166mm x 126mm x 158 ou 120mm
- Compatible avec l'embout Ultra Haut Débit Apex
- Version 6 ou 10m

TARIF VERSION 6M : 270 € TTC

TARIF VERSION 10M : 375 € TTC





ACCESSOIRES DE DÉPLANTAGE SABER

»»» KIT DE DÉPLANTAGE ULTIME SABER

- Disponible en : 8T, 12T, 16T, 18T, 22T
- Une paire de gants Saber incluse.
- Fabriqué en Australie.

Bon à savoir : Lorsqu'il s'agit de cordes élastiques et de choisir le bon kit pour votre 4x4, recherchez une de 2 à 3 fois le poids de votre véhicule !

Ce Kit de déplantage comprend la corde élastique 16 000 kg, deux manilles souples HDX Technora Bound de 20 000 kg, une manille souple SaberPro® de 18 000 kg avec gaine, une corde utilitaire, une poulie de déplantage Ezy-Glide, un amortisseur pour treuil et un sac d'équipement de corde FABRIQUÉ EN AUSTRALIE. C'est le Kit de déplantage le plus sûr sur le marché aujourd'hui.



TARIF KIT 12.000KG : 998.18 € TTC

»»» KIT DE DÉPLANTAGE ÉLASTIQUE SABER

Le kit comprend une corde élastique de 9m, 2 manilles souples et un sac de rangement !

- Disponible en : 4T, 8T, 12T, 16T, 18T, 22T

La corde de déplantage élastique Saber Offroad de 9 mètres est l'un des outils de déplantage les plus efficaces que vous puissiez avoir dans votre véhicule. Comparée aux chaînes de remorquage ou même aux sangles de remorquage traditionnelles, elle offre 50 % en plus d'élasticité. Cet étirement supplémentaire soulage considérablement le choc soudain ressenti lors de déplantage du véhicule, réduisant ainsi le stress sur le véhicule et ses occupants !



TARIF KIT 12.000KG : 280.68 € TTC

»»» ARRÊT DE CABLE SABER

L'Arrêt de câble court en Aluminium Saber est une alternative compacte, légère et brevetée au crochet de treuil traditionnel. Fabriqué en alliage robuste et léger, il résistera aux conditions les plus difficiles à l'avant de votre véhicule pendant le treuillage !

- Plusieurs designs et couleurs disponibles.



TARIF : ENTRE 110.75 € TTC ET 303.60 € TTC

»»» MANILLES SOUPLES SABER

Comme pour les autres produits de la gamme de manilles souples de Saber Offroad, ce produit est conçu comme une alternative plus sûre, plus solide, plus légère et plus facile à utiliser par rapport aux autres manilles (souples et métalliques).

- Disponible de 7T à 24T.



TARIF : ENTRE 37.08 € TTC ET 88.13 € TTC



»»» SENTINEL

CARACTÉRISTIQUES

- 7" & 9"
- Standard & elite
- 64 - 145 W



»»» LINEAR

CARACTÉRISTIQUES

- 6 - 12 - 18 - 24 - 32 - 46 - 48 leds
- Standard & elite
- 21 - 168 W



»»» TRIPLE-R

CARACTÉRISTIQUES

- 45 - 326 W
- Standard & elite
- 4620 - 28560 Lm



»»» KIT D'INTÉGRATION SPÉCIFIQUE À CHAQUE VÉHICULE

Améliorez votre visibilité et votre sécurité avec les barres led et kits d'intégration spécifiques haute performance lazer.

LA GAMME LAZER PROPOSÉE PAR EQUIP'RAID C'EST :

- Kit d'éclairage 100% spécifique à votre véhicule
- Possibilité de faire installer le kit dans notre atelier

CONTENU D'UN KIT D'ÉCLAIRAGE SPÉCIFIQUE

- Guide de coupe spécifique à la calandre
- Supports de fixation
- Barre / spot led
- Faisceau de câblage complet (interrupteur, relai, fusible)



KIT D'INTÉGRATION TOYOTA HILUX REVO -



KIT D'INTÉGRATION ISUZU D-MAX - LINEAR 6



KIT D'INTÉGRATION FORD RANGER RAPTOR - LINEAR 24 ELITE



KITS SUR MESURE COMPATIBLES AVEC DE GRANDES MARQUES :



GAMME	NOMBRE DE LEDs	TARIF EN TTC
SENTINEL	12 - 32	348 € - 594 €
LINEAR	6 - 96	216 € - 1512 €
TRIPLE-R	4 - 28	312 € - 1278 €
KIT Calandre		546 € - 1080 €



ORIGINAL
Petromax
GERMANY



»» LANTERNES

LAMPES TEMPETE À HUILE OU À LED *



RÉFÉRENCE	PRODUIT	TARIF TTC
276-BRONZE	LAMPE TEMPETE FEUERHAND 276 à huile - BRONZE	45 €
276-ZINC	LAMPE TEMPETE FEUERHAND 276 à huile - GALVANISE	33 €
276-ZINC-LED	LAMPE TEMPETE FEUERHAND 276 à led - ZINC	59 €
276-BLACK-LED	LAMPE TEMPETE FEUERHAND 276 à led - MATT BLACK	69 €
276-IRON-LED	LAMPE TEMPETE FEUERHAND 276 à led - SPARKLING IRON	79 €
276-BRONZE-LED	LAMPE TEMPETE FEUERHAND 276 à led - BRONZE	79 €

* Moyen d'alimentation : 3 piles AA ou 2 batteries lithium-ion 18650



MARMITES EN FONTE

RÉFÉRENCE	PRODUIT	TARIF TTC
FT0.5	MARMITE EN FONTE AVEC PIED PETROMAX 14CM CONTENANCE 0.5L	25,00 €
FT0.5T	MARMITE EN FONTE SANS PIEDS PETROMAX 14CM CONTENANCE 0.5L	25,00 €
FT3	MARMITE EN FONTE AVEC PIED PETROMAX 16CM CONTENANCE 2L	55,00 €
FT3T	MARMITE EN FONTE SANS PIED PETROMAX 16CM CONTENANCE 2L	55,00 €
FT6	MARMITE EN FONTE AVEC PIED PETROMAX 22CM CONTENANCE 4.5L	90,00 €
FT6T	MARMITE EN FONTE AVEC PIED PETROMAX 25CM CONTENANCE 7L	90,00 €



»» VAISSELLE

CARACTÉRISTIQUES

- **Matériaux durables** : Fabriquée avec des matériaux de haute qualité tels que l'acier inoxydable, l'émail et la fonte.
- **Résistance aux conditions extérieures** : La vaisselle Petromax est conçue pour résister aux éléments et est adaptée à une utilisation en plein air.
- **Durabilité** : Les produits de vaisselle Petromax sont robustes et conçus pour durer dans des environnements exigeants.



»» ATAGO CLASSIC ET GAZ

Le gril à gaz Atago combine un design intelligent et une utilisation sans effort pour un plaisir de cuisson incomparable en déplacement. Grâce à son format compact, sa rapidité d'utilisation et sa grande surface de cuisson, il est le compagnon idéal pour les aventures spontanées en camping.

CARACTÉRISTIQUES

- Diamètre de la grille : 28 cm
- Version à bois ou gril à gaz
- Mécanisme de pliage intelligent
- Plié : 14 x 40 x 40 cm
- Déplié : 28 x 40 x 40 cm
- Poids : 7 kg
- Matériau : acier inoxydable



TARIF VERSION CLASSIC : 240.00 € TTC

TARIF VERSION GAZ : 195.00 € TTC

PERCOLATEUR A CAFE / THE PERKOMAX



RÉFÉRENCE	PRODUIT	TARIF TTC
PX-PLATE-W	SET DE 2 ASSIETTES EN EMAIL PETROMAX BLANC	22,00 €
PX-BOWL-W	SET DE 2 BOLS EN EMAIL PETROMAX BLANC	22,00 €
PX-PLATE-26-W	ASSIETTES EN ÉMAIL PETROMAX BLANC (SET DE 2 PIÈCES) (26 CM)	24,99 €
PX-PLATE-26-S	ASSIETTES EN ÉMAIL PETROMAX NOIR (SET DE 2 PIÈCES) (26 CM)	24,99 €
PX-PLATE-S	SET DE 2 ASSIETTES EN EMAIL PETROMAX NOIR	22,00 €
PX-BOWL-S	SET DE 2 BOLS EN EMAIL PETROMAX NOIR	22,00 €
PER-9-S	PERCOLATEUR A CAFE / THE PERKOMAX - VERSION NOIR	50,00 €
PER-9-W	PERCOLATEUR A CAFE / THE PERKOMAX - VERSION BLANC	50,00 €
PX-MUG-S	TASSE MUG EN EMAIL PETROMAX NOIR	11,00 €
PX-MUG-W	TASSE MUG EN EMAIL PETROMAX BLANC	11,00 €



»» GAMME HDS PRO

Les GPS LOWRANCE offrent la plus grande fiabilité et précision du marché.

En effet, Aventura-GPS développe son propre format de cartographie (ATS) créée à partir de cartes OSM topographiques superposées puis retravaillées avec l'imagerie satellite de haute précision afin de donner plus de détails aux chemins et pistes !

CARACTÉRISTIQUES

- Disponible en modèles 7, 9, 12 et 16 pouces
- Double logement pour la carte Micro SD (jusqu'à 32 Gb)
- Notifications de smartphone
- Écran divisé en six panneaux
- Processeur quatre coeurs
- Touches programmables



	TARIFS TTC
GPS HAUTE PERFORMANCE LOWRANCE OFFROAD HDS9 PRO 9"	2 278,80 €
GPS HAUTE PERFORMANCE LOWRANCE OFFROAD HDS12 PRO 12"	3 778,80 €
GPS HAUTE PERFORMANCE LOWRANCE OFFROAD HDS16 PRO 16"	5 698,80 €

»» GAMME ELITE

Une des fonctions de l'Élite permet de comparer les données de waypoints, les pistes et les routes.

Avec l'Élite, vous bénéficiez de fonctionnalités et d'une connectivité très avancées à un tarif compétitif !

CARACTÉRISTIQUES

- Disponible en modèles 7 et 9 pouces
- Logement pour la carte Micro SD (jusqu'à 32 Gb)
- Notifications de smartphone
- Écran tactile multi-touch de haute résolution SolarMAX™
- Barre de contrôle d'accès rapide
- Cartographies vectorielles de grande précision



	TARIFS TTC
GPS LOWRANCE OFFROAD ELITE 7"	1 018,80 €
GPS LOWRANCE OFFROAD ELITE 9"	1 138,80 €





»»» GAMME TREAD & CAMPER

Conçus pour chaque étape du voyage, les GPS Tread et Camper de Garmin sont là pour vous aider ! Ces GPS de dernière génération possèdent des options ultra-pratiques aussi bien pour un raid en SSV qu'un roadtrip en 4x4 aménagé !

CARACTÉRISTIQUES TREAD

- Disponible en modèles 5.5, 8 et 10 pouces.
- Disponible avec ou sans suivi de groupe.
- Écran ultra-lumineux et très robuste.
- Compatible avec les caméras de recul Garmin.
- Cartes topographiques et vue satellite Birdseye
- Guidage routier.

CARACTÉRISTIQUES CAMPER

- Guidage routier simplifié !
- Itinéraires personnalisés en fonction de la taille et du poids de votre véhicule, idéal pour les Van, 4x4, pickup - cellule et camping-car !
- Anticipez grâce aux alertes sur la route concernant les pentes raides, les virages serrés et bien plus encore.



	TARIFS TTC
GPS GARMIN TREAD 5.5"	599.99 €
GPS GARMIN TREAD 5.5" AVEC SUIVI DE GROUPE	699.99 €
GPS GARMIN TREAD OVERLAND 8"	1299.00 €
GPS GARMIN TREAD SXS 8" AVEC SUIVI DE GROUPE	1399.99 €
GPS GARMIN TREAD XL OVERLAND 10"	1499.00 €
GPS GARMIN TREAD XL BAJA EDITION 10" AVEC SUIVI DE GROUPE	1999.99 €
GPS GARMIN CAMPER 895 8" AVEC ITINÉRAIRES PERSONNALISÉS	689.99 €

»»» GAMME MONTANA

Grâce à la génération d'itinéraires pour les routes et les sentiers, le Montana 700 offre des fonctions avancées pour la navigation dans un format robuste et compact de 5 pouces, idéal pour la navigation en 4x4 à pied, à vélo, en kayak, à VTT et plus encore !

CARACTÉRISTIQUES MONTANA

- Cartes topographiques et vue satellite Birdseye
- Plus de 18h d'autonomie.
- Disponible avec système InReach et/ou caméra.
- Wikiloc est intégré au GPS.

»»» GARMIN 276CX

Si vous voulez profiter de la meilleure expérience de navigation possible avec Garmin et que vous souhaitez des boutons physiques plutôt qu'un écran tactile alors le GPS 276Cx Garmin est fait pour vous !

Ce GPS de navigation fournit des indications précises, quel que soit l'endroit où vous vous trouvez, et ce, même hors route. Le 276Cx inclut toute une série de fonctions de navigation haut de gamme, sans limites !



	TARIFS TTC
GPS GARMIN MONTANA 700	599.00 €
GPS GARMIN MONTANA 700I (INREACH)	699.00 €
GPS GARMIN MONTANA 750I (INREACH + CAMERA)	799.00 €



TARIF 276CX : 699.00 € TTC

TOYOTA LAND CRUISER

Version Afrique



»» IMPORTATION & HOMOLOGATION TOYOTA GRJ SERIE 7

Equip'raid importe des Toyota GRJ71/76/78/79 simple et double cabine (version Afrique) homologués Euro 6 pour la France.

- Fiable, robuste et mythique !
- Conçu pour l'aventure.
- Véhicule carte grise CTTE Française.
- Sans malus ! (Fourgon 2 à 6 places ou pickup 2 à 4 places)
- Sans TVTS & TVS, TVA apparente
- 3.5T tractable



SPÉCIFICATIONS TOYOTA LAND CRUISER GRJ 7

- Moteur : V6 4.0L Essence 1GR-FE VVT-i avec entraînement par chaîne - 228 cv - 360 Nm - euro 6.
- Transmission : manuelle 5 vitesses ou boîte automatique 6 rapports, quatre roues motrices, boîte de transfert.
- Freins : freins à disques ventilés à l'avant, freins à tambour à l'arrière, ABS, ESP.



EQUIPEMENTS, OPTIONS ET COULEURS DISPONIBLES :

- Chauffage & Climatisation.
- Volant télescopique, direction assistée.
- Marchepied gauche et droit.
- Airbag conducteur/passager.
- Sièges en tissu, intérieur beige ou gris.
- Snorkel d'admission d'air.
- Réservoir de carburant 130L. (76, 79 DC)
- Réservoir de carburant 90L ou 180L. (78, 79 SC)
- Pré-équipement Radio avec hp avants.
- Boîte de vitesse manuelle ou automatique.
- Attelage 3.5T.

- Boîte à gants réfrigérée verrouillable & Station de charge rapide USB.
- Feux antibrouillard arrière et feux antibrouillard avant.
- Troisième feu stop.
- Pack chrome.
- Lunette arrière chauffante.
- Pneus 225/95R 16 sur jantes acier 6x16 grises.
- Centralisation et vitres électrique. *(en option, à voir selon véhicule disponible)*
- Blocage de différentiel av & ar. *(en option, à voir selon véhicule disponible)*
- Jantes aluminium & extensions d'ailes *(en option, à voir selon véhicule disponible)*
- Treuil électrique. *(en option, à voir selon véhicule disponible)*
- Couleur intérieure : gris, beige *(à voir selon véhicule disponible)*
- Teinte carrosserie : bleu, beige, blanc, gris, rouge, noir *(selon véhicule disponible)*



TOYOTA GRJ SERIE 7 HOMOLOGUÉS FRANCE, HORS CARTE-GRISE	TARIFS TTC*	HT*
TOYOTA GRJ 76 STANDARD (5 PORTES - 4 PLACES)	à partir de 69 000 €	57 500 €
TOYOTA GRJ 76 PREMIUM (5 PORTES - 4 PLACES)	à partir de 78 600 €	65 500 €
TOYOTA GRJ 78 STANDARD (3 PORTES - 2/3 PLACES, OPTION 5/6 PLACES**)	à partir de 69 000 €	57 500 €
TOYOTA GRJ 78 DELUXE (3 PORTES - 2/3 PLACES, OPTION 5/6 PLACES**)	à partir de 74 000 €	61 666.67 €
TOYOTA GRJ 79 PICKUP SIMPLE CAB STANDARD (2/3 PLACES)	à partir de 69 000 €	57 500 €
TOYOTA GRJ 79 PICKUP SIMPLE CAB PREMIUM (2/3 PLACES)	à partir de 78 000 €	65 000 €
TOYOTA GRJ 79 PICKUP DOUBLE CAB STANDARD (4 PLACES)	à partir de 69 600 €	58 000 €
TOYOTA GRJ 79 PICKUP DOUBLE CAB PREMIUM (4 PLACES)	à partir de 79 000 €	65 833.33 €
TOYOTA GRJ 76 PREMIUM BVA (5 PORTES - 4 PLACES)	à partir de 81 600 €	68 000 €
TOYOTA GRJ 78 DELUXE BVA (3 PORTES - 2/3 PLACES, OPTION 5/6 PLACES**)	à partir de 76 000 €	63 333.33 €
TOYOTA GRJ 79 PICKUP SIMPLE CAB PREMIUM BVA (2/3 PLACES)	à partir de 81 000 €	67 500 €
TOYOTA GRJ 79 PICKUP DOUBLE CAB PREMIUM BVA (4 PLACES)	à partir de 82 000 €	68 333.33 €

* Tarifs variables selon options et versions disponibles

** Transformation fourgon cabine approfondie en 5/6 places : 8000 € TTC



»»» DISPONIBLES MAINTENANT EN 2.8L D-4D BOÎTE AUTOMATIQUE !

Le Land Cruiser serie 7 entre dans l'ère moderne avec son moteur 2.8L de dernière génération **développant 201 cv et 500 Nm** ! Déjà sous le capot des Hilux Revo et des Land Cruiser GDJ150, ce moteur moderne, économique et performant va maintenant équiper les Land Cruiser serie 7 accompagné par la **boîte automatique Toyota à 6 rapports** !

- Le **régulateur de vitesse et les commandes au volant** sont désormais disponibles sur la serie 7 !



TOYOTA GDJ SERIE 7 BOÎTE AUTOMATIQUE HOMOLOGUÉS FRANCE, HORS CARTE-GRISE		TARIFS GDJ SERIE 7 EURO 6 :
TOYOTA GDJ 76 DELUXE (5 PORTES - 4 PLACES)		Entre 85000 € TTC & 105000 € TTC (70833 € HT et 87500 € HT) Tarifs variables en fonction du modèle, des options et des disponibilités. Contactez-nous
TOYOTA GDJ 76 PREMIUM (5 PORTES - 4 PLACES)		
TOYOTA GDJ 76 PREMIUM LIMITED (5 PORTES - 4 PLACES)		
TOYOTA GDJ 78 STANDARD (3 PORTES - 2/3 PLACES, OPTION 5/6 PLACES**)		
TOYOTA GDJ 78 DELUXE (3 PORTES - 2/3 PLACES, OPTION 5/6 PLACES**)		
TOYOTA GDJ 79 PICKUP SIMPLE CAB STANDARD (2/3 PLACES)		
TOYOTA GDJ 79 PICKUP SIMPLE CAB DELUXE (2/3 PLACES)		
TOYOTA GDJ 79 PICKUP SIMPLE CAB PREMIUM (2/3 PLACES)		
TOYOTA GDJ 79 PICKUP DOUBLE CAB DELUXE (4 PLACES)		
TOYOTA GDJ 79 PICKUP DOUBLE CAB PREMIUM (4 PLACES)		
TOYOTA GDJ 79 PICKUP DOUBLE CAB PREMIUM LIMITED (4 PLACES)		

* Tarifs variables selon options et versions disponibles

** Transformation fourgon cabine approfondie en 5/6 places : 8000 € TTC

»»» IMPORTATION & HOMOLOGATION TOYOTA HILUX REVO 4 PLACES V6 4.0L 235 CV !

Le Hilux est aussi disponible en V6 4.0L essence accompagné par la boîte de vitesse automatique 6 rapports !

EQUIPEMENTS, OPTIONS ET COULEURS DISPONIBLES :

- Volant télescopique, direction assistée, rétroviseurs électriques.
- Chauffage & Climatisation automatique.
- Démarrage sans clé, régulateur de vitesse.
- Marchepieds latéraux.
- Airbag, ABS/BA/EBD/HAC/TSC/VSC.
- Antibrouillards avant et arrière.
- Sellerie noir sport.
- Camera de recul, poste multimédia.
- Réservoir de carburant 80L.
- Jantes Aluminium avec capteurs TPMS.
- Boîte à gants réfrigérée.



TARIF : À PARTIR DE 66 960 € TTC - 55 800 € HT



»» TOYOTA HILUX VIGO - KHAYA CAMPER



ÉQUIPEMENTS BIVOUAC :

- Khaya camper version confort.
- Auvent 270° 2.5m avec parois.
- Auvent douche Alu-Cab.
- Batterie Optima Jaune.
- Panneau solaire 75w.
- Chauffe-eau électrique 10L.
- 2 barres de toit Alu-Cab.
- Porte Jerrican Alu-Cab.
- Jerrican 20L acier Front-Runner.
- Pelle et support de pelle Rhino-Rack.
- Snomaster 56L double compartiment.
- Plaques à sable et supports Maxtrax.
- Compresseur T-max 180L/min.
- Chaises pliantes Front-Runner.



ÉQUIPEMENTS VÉHICULE :

- Pare-chocs avant avec blindage Rhino 4x4.
- Blocage de différentiel arrière électrique Terrain-Tamer.
- Kit de triangles supérieurs renforcés OME.
- Treuil Warn VR EVO 10s.
- Barre led Osram FX500CB avec interrupteur Stedi.
- Pare-chocs arrière Rival en aluminium.
- Protections de bas de caisse N4 Offroad.
- Snorkel Safari.
- Ligne d'échappement Tecinox.
- Kit suspension OME BP51 +50mm.
- Plaquettes de freins EBC green
- Disques avant DBA 4000 series.
- Kit blindages Alu Rhino 4x4.
- Réservoir de remplacement 140L.
- Jantes EvoCorse noir mat.
- Pneus BF Goodrich All Terrain.
- GPS Garmin Tread 8".
- Console de toit ARB.
- VHF mobile CRT 2M HAM.
- Antenne VHF SIRIO CRT.
- Embrayage renforcé Xtrem Outback.





LAND ROVER NEW DEFENDER 110



TOYOTA HILUX REVO



INEOS GRENADIER



SUZUKI JIMNY



TOYOTA LAND CRUISER



JEEP WRANGLER JL



FORD RANGER RAPTOR II



EQUIP RAID — Voyages —



Notre agence de voyages accompagne les passionnés de beaux paysages et d'expériences sensationnelles depuis plus de 30 ans !



RAID ENCADRÉ

Tunisie - Maroc - Algérie

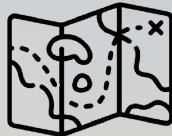

RAID À LA CARTE

Afrique Australe - Canada



AVEC VOTRE VÉHICULE

ou en location



POURQUOI VOYAGER AVEC NOUS ?



30 ANS D'EXPÉRIENCE

Avec plus de 100 rallyes raids au compteur, partez avec Jacky et Tom LECHLEITER



ÉQUIPE ASSISTANCE

Bénéficiez d'une assistance des dunes au goudron avec notre camion 4x4 plateau. Assurance rapatriement incluse



ROADBOOK

Lors de votre départ, nous vous fournissons un roadbook reprenant tous les détails de votre voyage.



SÉCURITÉ, BALISE

Nous vous fournissons des balises GPS afin de connaître vos positions dans le désert et vous permettre de franchir les dunes en sécurité.



CONVIVIALITÉ

Partager un moment tous ensemble autour d'une table et déguster votre dîner, préparé par notre cuisinier.

www.equip-raid-voyages.fr