

EQUIPEMENTS POUR ISUZU D-MAX II 07-13 TFS8



*Les références présentées sur ce document ne constituent pas
une liste exhaustive des équipements disponibles pour le ISUZU D-Max II 07-13 TFS8.
Il peut y avoir d'autres produits adaptés à ce véhicule.
Voir les conditions de vente sur <https://www.equip-raid.fr/>*

SUSPENSION & REHAUSSE

AMORTISSEURS



AMORTISSEUR ARRIERE OME SPORT HD POUR ISUZU D-MAX I ET II, TROOPEER / TOYOTA RUNNER 3 ET V6 / TOYOTA BJ40,42,45 ET HJ60,61 / NISSAN NAVARA

AMORTISSEUR ARRIERE OME SPORT HD (Heavy duty) Peu de produits peuvent transformer les performances et les capacités d'un 4x4 comme le fait un jeu d'amortisseurs spécifiques, dimensionné judicieusement à votre véhicule. Les amortisseurs OME SPORT permettent un contrôle parfait et une tenue de route hors du commun chaque fois que vous conduisez votre véhicule. Véhicules compatibles : ISUZU D-MAX DE 2008 A 2011 NISSAN TERRANO DE 1986 A 1995 TOYOTA LANDCRUISER 60 SERIES DE 1980 A 1986 (axe de...

Informations Techniques :

Caractéristiques: Tige de 18 mm trempée et chromée: la rigidité de la tige est primordiale pour encaisser les efforts exercés dans une application 4x4. Le chromage dur offre une surface extrêmement lisse pour garantir la durée de vie des joints et réduire la friction. Piston haut débit: un piston de 35 mm traité au PTFE a été mis au point pour une circulation uniforme de l'huile, réduire l'échauffement et l'aération de l'huile (émulsion). Bague de guidage en bronze traitée au PTFE: ce...

Référence : 60064

Prix : 160,00 € TTC/PIECE



AMORTISSEUR ARRIERE OME SPORT POUR TOYOTA HJ60/61, BJ40/42/45 ET ISUZU TROOPER/DMAX II

Peu de produits peuvent transformer les performances et les capacités d'un 4x4 comme le fait un jeu d'amortisseurs spécifiques, dimensionné judicieusement à votre véhicule. Les amortisseurs OME SPORT permettent un contrôle parfait et une tenue de route hors du commun chaque fois que vous conduisez votre véhicule.

Informations Techniques :

Caractéristiques: Tige de 18 mm trempée et chromée: la rigidité de la tige est primordiale pour encaisser les efforts exercés dans une application 4x4. Le chromage dur offre une surface extrêmement lisse pour garantir la durée de vie des joints et réduire la friction. Piston haut débit: un piston de 35 mm traité au PTFE a été mis au point pour une circulation uniforme de l'huile, réduire l'échauffement et l'aération de l'huile (émulsion). Bague de guidage en bronze traitée au PTFE: ce...

Référence : 60032

Prix : 160,00 € TTC/PIECE

EQUIPEMENTS POUR ISUZU D-MAX II 07-13 TFS8



AMORTISSEUR AVANT OME SPORT POUR ISUZU TROOPER ET D-MAX ET SSANG YONG MUSSO, KORANDO ET NISSAN TERRANO 2,7TDI

Peu de produits peuvent transformer les performances et les capacités d'un 4x4 comme le fait un jeu d'amortisseurs spécifiques, dimensionné judicieusement à votre véhicule. Les amortisseurs OME SPORT permettent un contrôle parfait et une tenue de route hors du commun chaque fois que vous conduisez votre véhicule.

Informations Techniques :

Caractéristiques: Tige de 18 mm trempée et chromée: la rigidité de la tige est primordiale pour encaisser les efforts exercés dans une application 4x4. Le chromage dur offre une surface extrêmement lisse pour garantir la durée de vie des joints et réduire la friction. Piston haut débit: un piston de 35 mm traité au PTFE a été mis au point pour une circulation uniforme de l'huile, réduire l'échauffement et l'aération de l'huile (émulsion). Bague de guidage en bronze traitée au PTFE: ce...

Référence : 60031

Prix : 160,00 € TTC/PIECE



AMORTISSEUR GAZ RENFORCE GRANDE CAPACITE TERRAIN TAMER ARRIERE POUR ISUZU DMAX I DMAX II DMAX EURO 5 & 6

Amortisseur Terrain Tamer série TGS à gaz renforcé grande capacité
Caractéristiques : Piston de 40 mm Tige de 20mm Corps de 60 mm
Système bi-tube Double Soudure ultra résistante Système de clapet multi-niveaux Joint SPI haute résistance fabriqué en Allemagne
Compatibles pour les surélévations de +30 à +70mm (selon modèle)
Garantie 3 ans / 100 000 km (usage privé) Adapté à un usage intensif

Référence : TGSDMAXR

Prix : 197,00 € TTC/PIECE



AMORTISSEUR GAZ RENFORCE GRANDE CAPACITE TERRAIN TAMER AVANT POUR ISUZU DMAX I & II

Amortisseur Terrain Tamer série TGS à gaz renforcé grande capacité
Caractéristiques : Piston de 40 mm Tige de 20mm Corps de 60 mm
Système bi-tube Double Soudure ultra résistante Système de clapet multi-niveaux Joint SPI haute résistance fabriqué en Allemagne
Compatibles pour les surélévations de +30 à +70mm (selon modèle)
Garantie 3 ans / 100 000 km (usage privé) Adapté à un usage intensif

Référence : TGSDMAXF

Prix : 197,00 € TTC/PIECE

EQUIPEMENTS POUR ISUZU D-MAX II 07-13 TFS8**AMORTISSEUR MONTAGE COMBINE P2S
PREMIUM 50 HR 3 VOIES REGLABLE EN
COMPRESSION BASSE ET HAUTE VITESSE +
DETENTE**

La gamme P2S est entièrement conçue par les bureaux d'études de performance suspension. Les composants sont usinés avec une extrême rigueur puis assemblés et contrôlés dans les ateliers performance suspension en France. Les suspension P2S intègrent les toutes dernières technologies développées pour la compétition, les prototypes, les conditions extrêmes ou les loisirs de sport mécaniques. La gamme P2S vous garanti la performance et la fiabilité tout en intégrant les ...

Référence : P2S002
Prix : 1 265,00 € TTC/PIECE

**AMORTISSEUR P2S PREMIUM 50 HR 3 VOIES
REGLABLE EN COMPRESSION BASSE ET HAUTE
VITESSE+DETENTE**

La gamme P2S est entièrement conçue par les bureaux d'études de performance suspension. Les composants sont usinés avec une extrême rigueur puis assemblés et contrôlés dans les ateliers performance suspension en France. Les suspension P2S intègrent les toutes dernières technologies développées pour la compétition, les prototypes, les conditions extrêmes ou les loisirs de sport mécaniques. La gamme P2S vous garanti la performance et la fiabilité tout en intégrant les technologies de...

Référence : P2S001
Prix : 1 165,00 € TTC/PIECE

EQUIPEMENTS POUR ISUZU D-MAX II 07-13 TFS8



AMORTISSEURS TERRAIN TAMER A BONBONNE PRO SHOCK ARRIERE POUR ISUZU DMAX A PARTIR DE 2006 (LA PAIRE)

Le fabricant australien d'amortisseurs spéciaux Terrain Tamer lance une nouvelle gamme d'amortisseurs pour un usage tout-terrain sous la dénomination "Pro". Ceux-ci s'adaptent en lieu et place des amortisseurs d'origine en apportant des performances supérieures, notamment sur la capacité de réglage manuel. Comme les autres amortisseurs de la marque, la tige est renforcée, l'alésage est majoré et la contenance d'huile accrue. Un réservoir extérieur permet le réglage de fermeté sur 8 positions...

Informations Techniques :

caractéristiques : 8 positions de réglage en compression Bonbonne séparée d'azote Piston en téflon de 46mm Tige de 20mm Corps et bonbonne de 53 mm Système mono-tubulaire Volume d'huile maximale Joint SPI haute résistance fabriqué en Allemagne Compatibles pour les surélévations de +30 à +70mm (selon modèle) Garantie 3 ans / 100000km Adapté à tous types d'utilisation Reconditionnables pour les véhicules suivants : ISUZU-D-Max II (Euro 4)07-12 TFS8(Arrière - Ciel/Ceil -...)

Référence : TPS002

Prix : **1 478,00 € TTC/PAIRE**



AMORTISSEURS TERRAIN TAMER A BONBONNE PRO SHOCK AVANT POUR ISUZU DMAX DE 2006 A 2012 (LA PAIRE)

Le fabricant australien d'amortisseurs spéciaux Terrain Tamer lance une nouvelle gamme d'amortisseurs pour un usage tout-terrain sous la dénomination "Pro". Ceux-ci s'adaptent en lieu et place des amortisseurs d'origine en apportant des performances supérieures, notamment sur la capacité de réglage manuel. Comme les autres amortisseurs de la marque, la tige est renforcée, l'alésage est majoré et la contenance d'huile accrue. Un réservoir extérieur permet le réglage de fermeté sur 8 positions...

Informations Techniques :

caractéristiques : 8 positions de réglage en compression Bonbonne séparée d'azote Piston en téflon de 46mm Tige de 20mm Corps et bonbonne de 53 mm Système mono-tubulaire Volume d'huile maximale Joint SPI haute résistance fabriqué en Allemagne Compatibles pour les surélévations de +30 à +70mm (selon modèle) Garantie 3 ans / 100000km Adapté à tous types d'utilisation Reconditionnables pour les véhicules suivants : 4x4 ISUZU-D-Max II (Euro 4)07-12 TFS8(Avant - Ciel/Tige - Pour...)

Référence : TPS001

Prix : **1 478,00 € TTC/PAIRE**

BARRES DE TORSION

EQUIPEMENTS POUR ISUZU D-MAX II 07-13 TFS8



BARRES DE TORSION AVANT RENFORCEES OME POUR ISUZU D-MAX A PARTIR DE 2002

Les barres de torsion OLD MAN EMU vont complètement changer la tenue de route de votre véhicule aussi bien sur asphalte qu'en off-road. Elles sont mises au point et réglées pour les meilleures performances, tout en garantissant le débattement maximal, crucial pour la traction en tout terrain. Ces barres de torsion sont encore plus performantes quand des ressorts, hélicoïdaux ou à lames OME, sont montés à l'arrière du véhicule en utilisant les amortisseurs Nitrocharger. Ensemble, ils...

Référence : 303012

Prix : 522,00 € TTC/PAIRE

KIT COMPLET SUSPENSION



KIT DE SUSPENSION OME SPORT REHAUSSE +40/50MM TARAGE +300KG POUR ISUZU D-MAX 2008-2011

kit comprenant : Barres torsion+Amort AV
Lames+Amort+Brides+Silent-blocs AR - Tarage AV MEDIUM / AR
300kg REHAUSSE +4/5CM

Référence : KITOME35

Prix : 2 166,00 € TTC/KIT



KIT DE SUSPENSION OME SPORT REHAUSSE +40/50MM TARAGE MEDIUM POUR ISUZU D-MAX 2008-2011

kit comprenant : Barres torsion+Amort AV
Lames+Amort+Brides+Silent-blocs AR - Tarage AV MEDIUM / AR
MEDIUM REHAUSSE +4/5CM

Référence : KITOME34

Prix : 2 105,20 € TTC/KIT

EQUIPEMENTS POUR ISUZU D-MAX II 07-13 TFS8



KIT DE SUSPENSION PEDDERS REHAUSSE +30MM TARAGE CONFORT POUR ISUZU D-MAX 2003 A 2012

Kit suspensions Pedders ISUZU D-MAX 2003 A 2012 Le leader australien de la suspension 4x4 arrive en France. Pedders créée en 1950 conçoit et fabrique une gamme très complète de suspensions renforcées pour une grande majorité de véhicules 4x4 baptisée TrakRyder. Performance et robustesse sont les mots d'ordres de ce géant Australien afin de proposer LES meilleurs produits du marché. 60 ans de recherche et développement ont été nécessaires, une écoute particulière des demandes faites par leurs...

Référence : KITPED8
Prix : **1 560,00 € TTC/KIT**



KIT DE SUSPENSION TERRAIN TAMER AVEC AMORTISSEUR PRO SHOCK REHAUSSE +40/50MM POUR ISUZU D-MAX DE 2003 A 2012

Depuis 1969 TERRAIN TAMER développe et fabrique des pièces avec une seule idée en tête : celle de vous garantir la plus extrême fiabilité. Pendant plus de 50 ans, nous avons conçu, fabriqué, et testé des pièces qui permettent aux conducteurs de circuler dans des environnements extrêmement difficiles en toute sérénité. Qu'il s'agisse d'une utilisation: Loisirs : Chasse, Pêche, charges lourdes, tractions de remorques... Professionnels : Artisans, Agriculteurs, Apiculteurs, Dépanneuses,...

Référence : SK062P
Prix : **4 956,00 € TTC/KIT**



KIT DE SUSPENSION TERRAIN TAMER REHAUSSE +40/50MM POUR ISUZU D-MAX DE 2003 A 2012

Depuis 1969 TERRAIN TAMER développe et fabrique des pièces avec une seule idée en tête : celle de vous garantir la plus extrême fiabilité. Pendant plus de 50 ans, nous avons conçu, fabriqué, et testé des pièces qui permettent aux conducteurs de circuler dans des environnements extrêmement difficiles en toute sérénité. Qu'il s'agisse d'une utilisation: Loisirs : Chasse, Pêche, charges lourdes, tractions de remorques... Professionnels : Artisans, Agriculteurs, Apiculteurs, Dépanneuses,...

Référence : SK062
Prix : **2 020,00 € TTC/KIT**

RESSORTS LAMES

EQUIPEMENTS POUR ISUZU D-MAX II 07-13 TFS8



KIT LAMES (AVEC SILENT BLOCS ET BRIDES) ARRIERE TERRAIN TAMER - REHAUSSE +40MM TARAGE +200KG - POUR ISUZU D-MAX I&II

KIT LAMES (AVEC SILENT BLOCS ET BRIDES) ARRIERE
TERRAIN TAMER - REHAUSSE +40MM TARAGE +200KG - POUR
ISUZU D-MAX I&II

Référence : **ISU006CK**
Prix : **948,00 € TTC/KIT**



KIT LAMES (AVEC SILENT BLOCS ET BRIDES) ARRIERE TERRAIN TAMER - REHAUSSE +40MM TARAGE +300KG - POUR ISUZU D-MAX I&II

KIT LAMES (AVEC SILENT BLOCS ET BRIDES) ARRIERE
TERRAIN TAMER - REHAUSSE +40MM TARAGE +300KG - POUR
ISUZU D-MAX I&II

Référence : **ISU006HDK**
Prix : **1 061,00 € TTC/KIT**



LAMES ARRIERE OME RENFORCEE

LAMES ARRIERE OME RENFORCEE POUR : VEHICULES
REHAUSSE TARAGE ISUZU D-MAX DE 2003 A 2001 +30-50 mm
MEDIUM

Référence : **CS062R**
Prix : **446,00 € TTC/PIECE**



LAMES ARRIERE OME RENFORCEE

LAMES ARRIERE OME RENFORCEE POUR : VEHICULES
REHAUSSE TARAGE ISUZU D-MAX DE 2008 A 2011 +30-50 mm
+300 kg

Référence : **CS063R**
Prix : **478,00 € TTC/PIECE**

SUSPENSION AIR

EQUIPEMENTS POUR ISUZU D-MAX II 07-13 TFS8

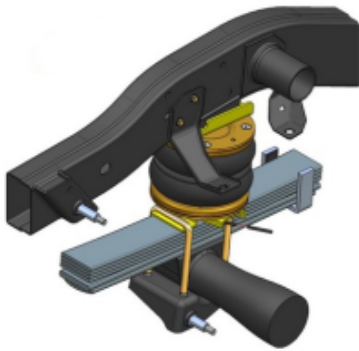

RENFORT DE SUSPENSION PNEUMATIQUE ARRIERE (BOUDINS) POUR ISUZU D-MAX DE 2005 A 2012 (SANS COMPRESSEUR)

S'INSTALLE EN COMPLÉMENT DES RESSORTS A LAMES Les kits de suspensions pneumatiques (boudins) auxiliaires arrière DUNLOP sont spécialement conçus pour les pick-up et fourgons 4x4 camping-cars équipés de lames de ressort à l'arrière, ils sont indispensables lorsque le véhicule est équipé d'une charge variable (type cellule amovible ou autre) Chaque kit pneumatique se compose de solides fixations en acier spécialement étudiées et de grands coussins d'air résistants qui peuvent être actionnés...

Informations Techniques :

convient pour ISUZU D-MAX 4X4 de 2005 à 2012

Référence : **L.CAM.C.M**

Prix : **729,00 € TTC/KIT**

PARE-CHOCS & PROTECTIONS

BLINDAGES / SKIS DE PROTECTION



BLINDAGE AVANT ASFIR 6 MM POUR ISUZU D-MAX DE 2004 A 2013

L'équipementier Asfir est une référence dans la fabrication de protections pour tous les véhicules 4x4. Les blindages Asfir offrent un bon rapport qualité / prix. Asfir offre un large éventail de plaques qui couvrent une grande partie des dessous de carrosserie des véhicules, tels que, le réservoir de carburant, la boîte de transfert, la boîte de vitesse, le train avant etc... Les blindages Asfir sont en aluminium de qualité (6mm) et se fixent sur les points d'origine du véhicule, ils sont...

Référence : **AS530057**

Prix : **238,69 € TTC/PIECE**



BLINDAGE AVANT N4 8MM POUR ISUZU D-MAX DE 2008 A 2011

Skis avant: Ils facilitent l'abordage d'obstacle et en facilitent le franchissement par l'effet de glisse et par leurs inclinaisons progressives. Pour les véhicules à pont rigide, ils protègent les organes situés entre le pare-chocs et le corps de pont. Pour les véhicules à pont suspendu, ils protègent tous les organes entre le pare-chocs avant et l'arrière du berceau moteur et crémaillère de direction. En général, ils permettent la vidange moteur et le remplacement...

Référence : **BLAV39A**

EQUIPEMENTS POUR ISUZU D-MAX II 07-13 TFS8

Prix : 493,00 € TTC/PIECE

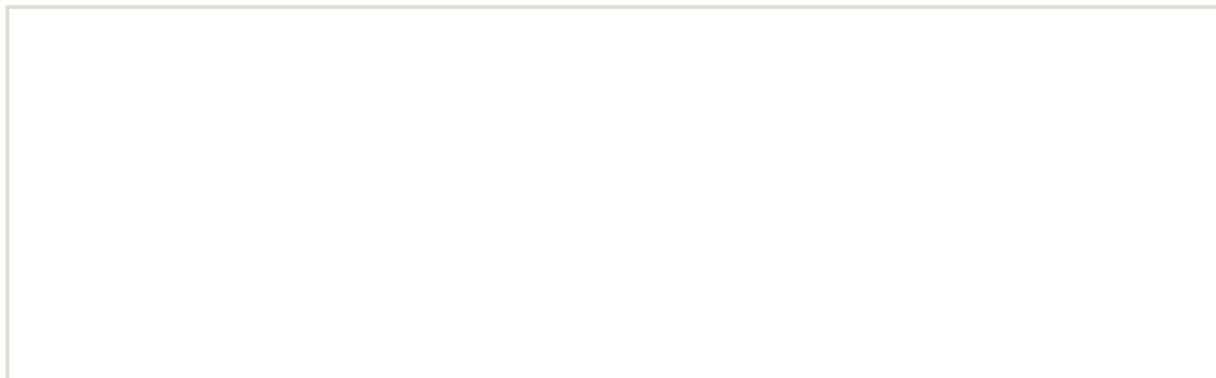

EQUIPEMENTS POUR ISUZU D-MAX II 07-13 TFS8



BLINDAGE BOITE DE TRANSFERT ASFIR 6 MM POUR ISUZU D-MAX DE 2003 A 2011

L'équipementier Asfir est une référence dans la fabrication de protections pour tous les véhicules 4x4. Les blindages Asfir offrent un bon rapport qualité / prix. Asfir offre un large éventail de plaques qui couvrent une grande partie des dessous de carrosserie des véhicules, tels que, le réservoir de carburant, la boîte de transfert, la boîte de vitesse, le train avant etc... Les blindages Asfir sont en aluminium de qualité (6mm) et se fixent sur les points d'origine du véhicule, ils sont...

Référence : AS530065
Prix : 136,51 € TTC/PIECE

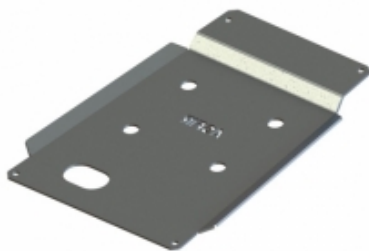

BLINDAGE BOITE DE VITESSE ASFIR 6 MM POUR ISUZU D-MAX A PARTIR DE 2004

L'équipementier Asfir est une référence dans la fabrication de protections pour tous les véhicules 4x4. Les blindages Asfir offrent un bon rapport qualité / prix. Asfir offre un large éventail de plaques qui couvrent une grande partie des dessous de carrosserie des véhicules, tels que, le réservoir de carburant, la boîte de transfert, la boîte de vitesse, le train avant etc... Les blindages Asfir sont en aluminium de qualité (6mm) et se fixent sur les points d'origine du véhicule, ils sont...

Référence : AS530063
Prix : 171,05 € TTC/PIECE



BLINDAGE BOITE DE VITESSE ET BOITE DE TRANSFERT N4 8MM POUR ISUZU D-MAX DE 2008 A 2011

Skis de boites de vitesse et de transfert: Lors de franchissement d'obstacles et notamment de bosse ou dune, le véhicule peut être amené à se poser plus ou moins délicatement sur «le ventre» et comme c'est souvent la boîte de transfert qui se trouve à cette position, il est fortement utile de la protéger. Nos tôles de protection de boîte peuvent se présenter en une ou deux parties: protection des boîtes de vitesses et transfert en une seule plaque ou une protection indépendante pour chacune des...

Référence : BLBT37A
Prix : 472,00 € TTC/PIECE

EQUIPEMENTS POUR ISUZU D-MAX II 07-13 TFS8

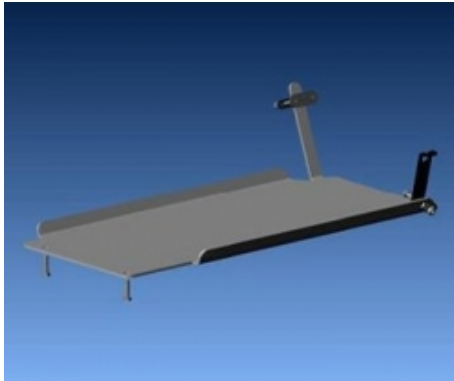

BLINDAGE DE RESERVOIR N4 6 MM POUR ISUZU D-MAX DE 2008 A 2011

Skis de réservoir: Bien souvent, de par leur position les réservoirs de carburant ne sont pas trop exposés aux chocs sur la piste mais dans les zones de franchissement, ils peuvent être également emboutis voir perforés d'autant que la protection d'origine est souvent dérisoire. Nos protections de réservoir sont réalisées en aluminium 5 ou 6 mm suivant les applications. Caractéristiques : blindage aluminium découpé au plasma ferrures sont en acier, finition peinture époxy noire...

Référence : BLRE14B
Prix : **296,00 € TTC/PIECE**



BLINDAGE NEZ DE PONT ARRIERE N4 8MM POUR ISUZU D-MAX DE 2008 A 2011

Les protections N4: ne comportent pas d'orifice sauf nécessité de refroidissement particulier ou nécessité d'accès pour les entretiens fréquents afin de permettre l'effet de glisse sur les obstacles. sont livrées systématiquement avec kit de montage comprenant tous les éléments nécessaires à l'installation (pattes de montage, visserie, schéma et notice multilingue). épousent au mieux la forme du châssis et des organes mécanique pour prendre appui sur des...

Référence : BLDV30A
Prix : **270,00 € TTC/PIECE**



BLINDAGE RADIATEUR GO N4 6MM POUR ISUZU D-MAX DE 2008 A 2011

Les protections N4: ne comportent pas d'orifice sauf nécessité de refroidissement particulier ou nécessité d'accès pour les entretiens fréquents afin de permettre l'effet de glisse sur les obstacles. sont livrées systématiquement avec kit de montage comprenant tous les éléments nécessaires à l'installation (pattes de montage, visserie, schéma et notice multilingue). épousent au mieux la forme du châssis et des organes mécanique pour prendre appui sur des...

Référence : BLDV31B
Prix : **202,00 € TTC/PIECE**

EQUIPEMENTS POUR ISUZU D-MAX II 07-13 TFS8



BLINDAGE RESERVOIR ASFIR 6 MM POUR ISUZU D-MAX DE 2006 A 2012

L'équipementier Asfir est une référence dans la fabrication de protections pour tous les véhicules 4x4. Les blindages Asfir offrent un bon rapport qualité / prix. Asfir offre un large éventail de plaques qui couvrent une grande partie des dessous de carrosserie des véhicules, tels que, le réservoir de carburant, la boîte de transfert, la boîte de vitesse, le train avant etc... Les blindages Asfir sont en aluminium de qualité (6mm) et se fixent sur les points d'origine du véhicule, ils sont...

Référence : **AS530072**
Prix : **276,31 € TTC/PIECE**

DÉFLECTEURS / PROTÈGE PHARES

DÉFLECTEURS DE VITRE



DEFLECTEUR D'AIR FUME VITRE ARRIERE POUR ISUZU D-MAX DOUBLE CABINE DE 2007 A 2012

Déflecteur d'air vous procurant une ventilation naturelle de l'habitacle, il permet de rouler la vitre entrouverte, sans turbulences désagréables. Montage simple et rapide. Déflecteurs d'air en polyéthylène Les déflecteurs Clim Air se clipsent directement dans le cadre de la vitre d'origine (ne nécessite pas d'être collés sur la carrosserie et évitent tout problème de décollage dû au temps ou aux intempéries) vitres arrières couleur : fumé (également disponible en noir et transparent...

Référence : **CLI0044152**
Prix : **69,00 € TTC/PAIRE**



DEFLECTEUR D'AIR FUME VITRE AVANT POUR ISUZU D-MAX DE 2007 A 2012

Déflecteur d'air vous procurant une ventilation naturelle de l'habitacle, il permet de rouler la vitre entrouverte, sans turbulences désagréables. Montage simple et rapide. Déflecteurs d'air en polyéthylène Les déflecteurs Clim Air se clipsent directement dans le cadre de la vitre d'origine (ne nécessite pas d'être collés sur la carrosserie et évitent tout problème de décollage dû au temps ou aux intempéries) vitres avant couleur : fumé (également disponible en noir et transparent sur...

Référence : **CLI0033533**
Prix : **79,00 € TTC/PAIRE**

EQUIPEMENTS POUR ISUZU D-MAX II 07-13 TFS8



DEFLECTEUR D'AIR NOIR VITRE ARRIERE POUR ISUZU D-MAX DOUBLE CABINE DE 2007 A 2012

Les déflecteurs Clim Air se clipsent directement dans le cadre de la vitre d'origine (ne nécessite pas d'être collés sur la carrosserie et évitent tout problème de décollement dû au temps ou aux intempéries)
vitres arrières couleur : noir

Référence : CLI0044152D

Prix : 69,00 € TTC/PAIRE



DEFLECTEUR D'AIR NOIR VITRE AVANT POUR ISUZU D-MAX DE 2007 A 2012

Les déflecteurs Clim Air se clipsent directement dans le cadre de la vitre d'origine (ne nécessite pas d'être collés sur la carrosserie et évitent tout problème de décollement dû au temps ou aux intempéries)
vitres avant couleur : noir

Référence : CLI0033533D

Prix : 79,00 € TTC/PAIRE

PARE-CHOCS & ACCESSOIRES

PARE-CHOC ARRIÈRE



PARE CHOC ARRIERE KAYMAR POUR ISUZU D-MAX 2007-2020

KAYMAR 4WD Accessories est une société australienne dotée d'un bureau d'études et d'une unité de fabrication dédiée, pour répondre aux demandes d'équipements et de protections des véhicules tout terrain. Le savoir-faire particulier de KAYMAR, permet aux produits d'être conçus et fabriqués pour répondre aux attentes les plus exigeantes des clients. Pare choc arrières australien KAYMAR pour 4X4 pouvant recevoir un support roue de secours avec un montage au choix à droite ou à gauche. Les pare...

Informations Techniques :

Photo non contractuelle.

Référence : KA2205

Prix : 1 956,00 € TTC/PIECE

EQUIPEMENTS POUR ISUZU D-MAX II 07-13 TFS8

PARE-CHOCS AVANT



PARE CHOC WINCH BAR ARB POUR ISUZU D-MAX APRES 2007 AVEC ELARGISSEURS

La réputation des équipements de protection ARB s'est établie voici plus de 30 ans avec la fabrication des pare buffles pour Land Rover série 1. Aujourd'hui, la gamme comprend plusieurs centaines de références de pièces, qui nous permettent de proposer des protections frontales pour la grande majorité des 4x4 dans le monde. Mais la protection d'un véhicule ne se limite pas à son pare buffle. Tous les pare buffles ARB sont en acier avec une peinture époxy noire. CET EQUIPEMENT N'EST PAS...

Informations Techniques :

Pour ISUZU D-MAX après 2007. Caractéristiques: Cinq plis à aile biseauté et repliée vers le haut, pour une meilleure résistance et un angle d'approche optimal Armature de maintien du cadre extérieur en acier, et finition sans arête. La plupart des pare buffles ARB ont deux supports d'antennes CB, soudées derrière le tube transversal supérieur. Certains modèles disposent d'un emplacement pour permettre l'utilisation d'un cric Hi-lift La structure de la platine de treuil dans le...

Référence : 3448340

Prix : 1 459,00 € TTC/PIECE

PORTE-ROUE ET PORTE-JERRICAN



PORTE JERRICAN DOUBLE GAUCHE SUR PARE CHOC KAYMAR POUR TOYOTA / FORD / ISUZU / VOLKSWAGEN / NISSAN

2 X 20 Litres Le porte jerrycan double gauche Kaymar est conçu pour transporter jusqu'à 40 litres avec deux jerrycans. Il comprend notre mécanisme de verrouillage unique au centre du pare choc qui continue de fonctionner dans la poussière et la boue. Le porte jerrycan utilise nos vérins à gaz de haute qualité et éprouvés, ainsi que nos poignées Kaymar en caoutchouc. Caractéristiques Peut contenir 2 jerrycans de 20 litres (40 litres au total) S'installe sur le pivot du pare-chocs...

Informations Techniques :

se monte sur : TOYOTA : Land Cruiser série 80 HDJ80 4.2 TD 12s (1990 -> 1992) 1HD-T / 167cv FZJ80 4,5i es (1992 -> 1998) 1FZ-FE / 215cv FJ80 4.0i es (1990 -> 1992) 3F-E / 155cv FJ80 4.0 es (1990 -> 1992) 3F HDJ80 4.2 TD 12s (1992 -> 1995) 1HD-T / 160cv HDJ80 4.2 TD 24s (1995 -> 1998) 1HD-FT / 170cv HZJ80 4.2 D (1990 -> 1993) 1HZ / 120cv Land Cruiser série 70 1984->1999 FJ75 4.0 es (1990 -> 1992) 3F BJ75 3.4 D (1985 -> 1990) 3B / 90cv HZJ75 4.2 D (1993 ->...

Référence : KA1058

Prix : 1 101,00 € TTC/PIECE

EQUIPEMENTS POUR ISUZU D-MAX II 07-13 TFS8



PORTE ROUE DROIT KAYMAR POUR ISUZU D-MAX A PARTIR DE 2002

Informations Techniques :

Photo non contractuelle.

Référence : KA1062
Prix : **934,08 € TTC/PIECE**



PORTE ROUE GAUCHE KAYMAR POUR ISUZU D-MAX

KAYMAR 4WD Accessories est une société australienne dotée d'un bureau d'études et d'une unité de fabrication dédiée, pour répondre aux demandes d'équipements et de protections des véhicules tout terrain. Le savoir-faire particulier de KAYMAR, permet aux produits d'être conçus et fabriqués pour répondre aux attentes les plus exigeantes des clients. Numéro 1 mondial du porte roue, la société Kaymar développe jour après jour des portes roues spécifiques pour chaque véhicule.

Informations Techniques :

Photo non contractuelle.

Référence : KA1052
Prix : **937,00 € TTC/PIECE**

PROTECTION AVANT HOMOLOGUÉES



PROTECTION AVANT TUBULAIRE 63MM INOX HOMOLOGUEE CE POUR ISUZU D-MAX DE 2007 A 2011

medium bar Ø 63 en inox avec marquage au nom du véhicule, homologué CE Livré avec kit de fixation, notice de montage et certificat d'homologation il possède deux trous pour monter des phares longue portée optionnels Aucune modification du véhicule n'est nécessaire au montage.

Référence : ECMED197
Prix : **654,00 € TTC/PIECE**

EQUIPEMENTS POUR ISUZU D-MAX II 07-13 TFS8



PROTECTION AVANT TUBULAIRE 76MM INOX HOMOLOGUEE CE POUR ISUZU D-MAX DE 2007 A 2011

SUPER BAR INOX Protection avant en inox homologuée CE Livré avec certificat d'homologation européen Norme 2005/66/ce Tube Ø 76mm

Référence : **ECSPB197**
Prix : **787,00 € TTC/PIECE**

FRANCHISSEMENT & OUTILLAGE

BLOCAGES DE DIFFÉRENTIEL



BLOCAGE DE DIFFERENTIEL ARRIERE AIR LOCKER POUR ISUZU D-MAX (vendu sans compresseur)

Blocage ARB arrière pour - Isuzu D-Max 2.5l 06/ 12 -> D-Max 3.0l de 03 - 05/12 Trooper 83 à 93 2,8 TD et V6 - Opel Campo 3.1l 01/97-02 Campo 3.1 l jusqu'à 12/96 Monterey jusqu'à 04/98 LE BLOCAGE ARB COMPREND : (livré sans compresseur) le différentiel, la tuyauterie, les raccords, la notice de montage, les instructions d'utilisation et la liste des pièces détachées. Quand un véhicule prend un virage, la roue extérieure parcourt une plus grande...

Référence : **RD261**
Prix : **1 290,00 € TTC/PIECE**



BLOCAGE DE DIFFERENTIEL AVANT AIR LOCKER POUR ISUZU D-MAX (vendu sans compresseur)

Blocage ARB pour Isuzu D-Max à partir de 06/ 12 D-Max 03 - 05/12 LE BLOCAGE ARB COMPREND : (livré sans compresseur) le différentiel, la tuyauterie, les raccords, la notice de montage, les instructions d'utilisation et la liste des pièces détachées. Quand un véhicule prend un virage, la roue extérieure parcourt une plus grande distance que la roue intérieure, elle doit donc tourner plus vite. Sur tous les véhicules, c'est le différentiel placé entre les...

Informations Techniques :

Certaines constructions entre décembre 1996 et mai 1998 utilisaient un autre modèle de pont avec des boulons de couronne différents. Il peut être remplacé par des modèles pont antérieurs ou ultérieurs ayant le même ratio pour l'installation du Air Locker.

Référence : **RD203**
Prix : **1 179,00 € TTC/PIECE**

EQUIPEMENTS POUR ISUZU D-MAX II 07-13 TFS8



ELocker

BLOCAGE DE DIFFERENTIEL ELOCKER ARRIERE 100% ELECTRIQUE

BLOCAGE DE DIFFERENTIEL ELOCKER 100% ELECTRIQUE ARRIERE Véhicules : ISUZU DMAX 4X4 TFS85 A PARTIR DE 2008-12/2019 Nombre de Cannelures : 26 Proposés depuis peu par les fabricants Harrop et Eaton, les blocages de différentiels électromagnétiques ELockers sont désormais disponibles en France. Terrain Tamer va distribuer le blocage de différentiel « Elocker », à la fois très innovant et extrêmement performant. Outre leur très haute qualité de fabrication et leur conception à 4 ...

Référence : A11559

Prix : 2 314,00 € TTC/PIECE



ELocker

KIT BLOCAGE DE DIFFERENTIEL ELOCKER ARRIERE 100% ELECTRIQUE AVEC ROULEMENTS

BLOCAGE DE DIFFERENTIEL ELOCKER 100% ELECTRIQUE ARRIEREKIT AVEC ROULEMENTS Véhicules : ISUZU DMAX 4X4 TFS85 A PARTIR DE 2008-12/2019 Nombre de Cannelures : 26 Proposés depuis peu par les fabricants Harrop et Eaton, les blocages de différentiels électromagnétiques ELockers sont désormais disponibles en France. Terrain Tamer va distribuer le blocage de différentiel « Elocker », à la fois très innovant et extrêmement performant. Outre leur très haute qualité de fabrication et leur...

Référence : A11559-18TT

Prix : 2 461,00 € TTC/KIT



ELocker

KIT BLOCAGE DE DIFFERENTIEL ELOCKER AVANT 100% ELECTRIQUE AVEC ROULEMENTS

BLOCAGE DE DIFFERENTIEL ELOCKER 100% ELECTRIQUE AVANTKIT AVEC ROULEMENTS Véhicules : ISUZU DMAX 4X4 TFS85 A PARTIR DE 2008-12/2019 Nombre de Cannelures : 17 Proposés depuis peu par les fabricants Harrop et Eaton, les blocages de différentiels électromagnétiques ELockers sont désormais disponibles en France. Terrain Tamer va distribuer le blocage de différentiel « Elocker », à la fois très innovant et extrêmement performant. Outre leur très haute qualité de fabrication et leur conception...

Référence : A11556-11TT

Prix : 2 398,00 € TTC/KIT

EQUIPEMENTS POUR ISUZU D-MAX II 07-13 TFS8



KIT BLOCAGE DE DIFFERENTIEL ELOCKER AVANT 100% ELECTRIQUE AVEC ROULEMENTS

BLOCAGE DE DIFFERENTIEL ELOCKER 100% ELECTRIQUE AVANT Véhicules : ISUZU DMAX 4X4 TFS85 A PARTIR DE 2008-12/2019 Nombre de Cannelures : 17 Proposés depuis peu par les fabricants Harrop et Eaton, les blocages de différentiels électromagnétiques ELockers sont désormais disponibles en France. Terrain Tamer va distribuer le blocage de différentiel « Elocker », à la fois très innovant et extrêmement performant. Outre leur très haute qualité de fabrication et leur conception à 4 satellites,...

Référence : A11556

Prix : 2 314,00 € TTC/PIECE

TREUILLAGE

KITS DE MONTAGE ET FIXATION

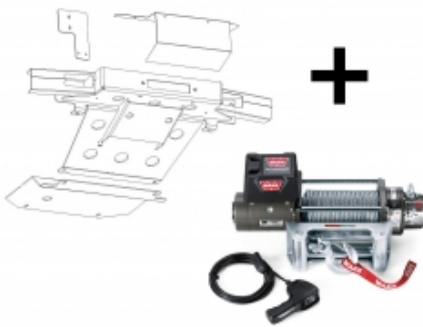

KIT DE MONTAGE INTEGRE AVEC TREUIL WARN XD9000 POUR ISUZU D-MAX DE 2003 A 2012

Platine de treuil intégré pour Isuzu D-max de 2003 à 2012 Platine livré avec un treuil Warn XD9000 Caractéristiques du treuil Warn XD9000 : Force maximale de traction : 4080 kg Moteur : électrique 12V / puissance 4.6 CV Boîte 4 relais Etanchéité renforcée Télécommande filaire de 3.7 m Type de réduction : planétaire 3 étages Réduction à trains planétaires : i = 156/1 Décrabotable par levier tournant Poids : 35 kg Encombrement (L x l x h) en mm : 556 x 160 x 203 Vitesse...

Référence : 16-8100-PREM

Prix : 3 168,00 € TTC/KIT



KIT DE MONTAGE INTEGRE AVEC TREUIL WARN XDC POUR ISUZU D-MAX DE 2003 A 2012

Platine de treuil intégré pour Isuzu D-max de 2003 à 2012 Platine livré avec un treuil Warn XDC Caractéristiques du treuil Warn XDC : Moteur électrique à courant continu 12V, Force de traction: 4310 kg Protection thermique, Frein à came multiségments, Réduction à 3 étages de trainsplanétaires, Levier ergonomique de débrayage, Encombrement : L 554 x l 160 mm x H 194 mm, Entraxes de fixation : 254 x 114,3 mm, Poids : 39,5 kg. Diamètre du tambour : 64...

Référence : 16-8100-ULTI

Prix : 3 337,00 € TTC/KIT

EQUIPEMENTS POUR ISUZU D-MAX II 07-13 TFS8

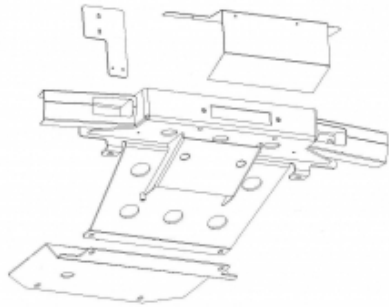

KIT DE MONTAGE INTEGRE POUR TREUIL POUR ISUZU D-MAX DE 2003 A 2012

Platine de treuil intégré pour Isuzu D-max de 2003 à 2012 Platine livré sans treuil

Référence : 16-8100NW
Prix : 1 123,00 € TTC/KIT



KIT TREUIL POUR BENNE DE PICK UP AVEC TREUIL POWERMATE WORKS 2000

Idéal pour les paysagistes, agriculteurs ou chasseurs Le montage s'effectue sur la largeur du pick-up (peut occuper de 1,4m à 1,8m la largeur du véhicule).

Informations Techniques :

Caractéristiques : - Force : 907 kg - 11 m de câble Ø 4 mm avec crochet - télécommande avec câble de 3,6m

Référence : 1-390430
Prix : 820,00 € TTC/PIECE

EQUIPEMENT INTÉRIEUR & EXTÉRIEUR

BARRES DE TOIT ET ACCESSOIRES

KIT BARRES DE TOIT



KIT 2 BARRES DE TOIT HEAVY DUTY NOIRES 1250 MM ET PIEDS RHINO RACK POUR ISUZU D-MAX DOUBLE CABINE JUSQU'A 2012

comprend :- 2 barres heavy duty 1250 mm, noires- 1 kit de pieds RLT600 + RTS520 (les rails à riveter, nécessite de percer le toit)- adaptateurCHARGE 100 KG

Référence : JA6224
Prix : 490,80 € TTC/KIT

RAILS

EQUIPEMENTS POUR ISUZU D-MAX II 07-13 TFS8



KIT RAILS A RIVETER POUR PIEDS RHINO RACK POUR ISUZU D-MAX DOUBLE CABINE DE 2003 A 2012 (LA PAIRE)

Rails à riveter, adaptables pour véhicules ne disposant ni de gouttières, ni de fixations d'origine sur le toit. Nombre de rails : 2 rails. Nombre de barres maximum pouvant être montées : 2 barres. Pour : * Isuzu D-Max double cabine de 2003 à 2012

Référence : RTS520
Prix : **112,00 € TTC/KIT**



KIT RAILS A RIVETER POUR PIEDS RHINO RACK POUR ISUZU D-MAX EXTRA CABINE DE 2003 A 2012 (LA PAIRE)

Rails à riveter, adaptables pour véhicules ne disposant ni de gouttières, ni de fixations d'origine sur le toit. Nombre de rails : 2 rails. Nombre de barres maximum pouvant être montées : 2 barres. Pour : * Isuzu D-Max extra cabine de 2003 à 2012

Référence : RTS521
Prix : **84,00 € TTC/KIT**

CONSOLES & SUPPORT INSTRUMENT



CONSOLE DE TOIT LONGITUDINALE ARB POUR ISUZU D-MAX DOUBLE CABINE A PARTIR DE 2002

Pour finaliser l'aménagement intérieur de votre 4x4, utilisez les consoles de plafond ARB Caractéristiques des consoles longitudinales: Fabriquées en ABS renforcé aux formes exactes du véhicule avec un joint en caoutchouc. Lumière LED pour les places arrières (sauf modèle simple cab ou châssis cabine) Emplacement CB ou poste format ISO Coloration dans la masse stabilisée aux UV Rangement situé au milieu de la console Lumières LED côté conducteur ou passager Support pour maintenir le...

Informations Techniques :

véhicule : ISUZU D-MAX Double cabine.

Référence : BRCRO03
Prix : **409,00 € TTC/PIECE**

COUVRE BENNE

EQUIPEMENTS POUR ISUZU D-MAX II 07-13 TFS8



TONNEAU COVER EN ALUMINIUM EXTRA CAB POUR MITSUBISHI L200 ET ISUZU D-MAX

TONNEAU COVER EN ALUMINIUM EXTRA CAB POUR MITSUBISHI L200 ET ISUZU D-MAX TONNEAU COVER ALUMINIUM UPSTONE - Nouveau système de fixation SANS PERCAGES, - Système de sécurisation de la porte de benne SANS PERCAGE. - Montage/démontage facile pour l'utilisateur final afin de charger les objets encombrants. - Suppression de la "plaque avant", ce tonneau cover devient l'unique modèle Aluminium du marché couvrant l'intégralité de la benne. - Nouvelle serrure avec pad ABS intégré au profil...

Référence : **EVO391**

Prix : **2 260,00 € TTC/PIECE**

DÉNEIGEMENT & LAMES À NEIGE

DISTRIBUTEUR À SEL



DISTRIBUTEUR A SEL SNO-WAY 1520L A POSER AVEC KIT VIBRATEUR ET BOITIER DE CONTROLE

Ce distributeur de sel de 1520 L à poser sur le bac convient pour des transporteurs, petits camionset pick-ups. A l'aide de ce distributeur, des grandes quantités de sel ou de mélange de sel/sable peuvent être transportées sans problème. Sa construction basse permet une bonne visibilité à l'arrière afin de pouvoirmanoeuvrer et travailler en toute sécurité. Important: Ce distributeur est en inox et a une durée de vie très élevée. A noter : motorisation, kit de montage (éclairage incl.) ainsi que...

Informations Techniques :

capacité : 1520 litres poids à vide : 160 kg actionnement : 12 V avec démultiplication Longueur totale: 266.5 cm Hauteur: 98 cm Largeur: 125.5 cm

Référence : **5-RVB2000**

Prix : **9 502,39 € TTC/PIECE**

EQUIPEMENTS POUR ISUZU D-MAX II 07-13 TFS8



DISTRIBUTEUR A SEL SNO-WAY 280L A POSER AVEC KIT VIBRATEUR ET BOITIER DE CONTROLE

Ce distributeur de sel de 280 L à poser sur le bac convient pour des transporteurs, petits camionset pick-ups. A l'aide de ce distributeur, des grandes quantités de sel ou de mélange de sel/sable peuvent être transportées sans problème. Sa construction basse permet une bonne visibilité à l'arrière afin de pouvoir manoeuvrer et travailler en toute sécurité. Important: Ce distributeur est en inox et a une durée de vie très élevée. A noter : motorisation, kit de montage (éclairage incl.) ainsi que la...

Informations Techniques :

capacité : 280 litres poids à vide : 84 kg actionnement : 12 V avec démultiplication Longueur totale: 145 cm Hauteur: 72.5 cm Largeur: 112 cm

Référence : 5-RVB10

Prix : **5 580,00 € TTC/PIECE**



DISTRIBUTEUR A SEL SNO-WAY 570L A POSER AVEC KIT VIBRATEUR ET BOITIER DE CONTROLE

Ce distributeur de sel de 570 L à poser sur le bac convient pour des transporteurs, petits camionset pick-ups. A l'aide de ce distributeur, des grandes quantités de sel ou de mélange de sel/sable peuvent être transportées sans problème. Sa construction basse permet une bonne visibilité à l'arrière afin de pouvoir manoeuvrer et travailler en toute sécurité. Important: Ce distributeur est en inox et a une durée de vie très élevée. A noter : motorisation, kit de montage ainsi que la bâche de...

Informations Techniques :

capacité : 570 litres poids à vide : 225 kg actionnement : 12 V avec démultiplication Longueur totale: 231 cm Hauteur: 66 cm Largeur: 97 cm

Référence : 5-RVB750NG

Prix : **8 016,00 € TTC/PIECE**

KIT DE MONTAGE & ACCESSOIRES DÉNEIGEMENT



KIT DE MONTAGE POUR LAME A NEIGE HYDRAULIQUE SNO-WAY

Ce kit de montage vous permet d'installer rapidement une lame à neige SNOWAY sur votre véhicule. Pour des raisons de poids, seule la taille de lame à neige Sno-way 183 x 55 cm est utilisée

Références :

5-259 - KIT DE MONTAGE POUR LAME A NEIGE SNOWAY POUR ISUZU D-MAX A PARTIR DE 2002

Prix : 788,00 € TTC/KIT

EQUIPEMENTS POUR ISUZU D-MAX II 07-13 TFS8



MOTORISATION AVEC BAC DE 40CM POUR DISTRIBUTEUR A SEL SNO-WAY

MOTORISATION AVEC BAC DE 40CM POUR DISTRIBUTEUR A SEL V-BOX

Référence : 5-99101113

Prix : 1 332,00 € TTC/PIECE



MOTORISATION AVEC BAC DE 70CM POUR DISTRIBUTEUR A SEL SNO-WAY

MOTORISATION AVEC BAC DE 70CM POUR DISTRIBUTEUR A SEL V-BOX

Référence : 5-99101116

Prix : 1 494,17 € TTC/PIECE

GALERIES DE TOIT & ACCESSOIRES

GALERIES DE TOIT



GALERIE DE TOIT ARB DELUXE 1250 X 1120 MM (SANS PIEDS)

Une galerie de toit est le moyen idéal pour augmenter la capacité de votre véhicule pour transporter le matériel nécessaire pour le raid. Construite pour durée, la galerie ARB réalisée en tube d'acier vous apportera entière satisfaction. Solide et bien finie, poudrée époxy. Capacité de charge autorisée : 75 kg Galerie livrée sans pieds (vendu séparément) Dimensions : 1250 x 1120 mm Véhicules adaptés : NISSAN NAVARA D40 DOUBLE CABINE A PARTIR DE 2005 TOYOTA HILUX DOUBLE CABINE APRÈS...

Référence : 3800250

Prix : 690,00 € TTC/PIECE

PIEDS

EQUIPEMENTS POUR ISUZU D-MAX II 07-13 TFS8



KIT PIEDS POUR GALERIE DE TOIT ARB DELUXE POUR ISUZU D-MAX DOUBLE CABINE DE 2003 A 2012

kit pieds pour galerie de toit ARB deluxe Référence galerie adapté : 39-3800250 Adapté pour le véhicule suivant : ISUZU D-MAX DOUBLE CABINE DE 2003 A 2012

Référence : 3748010
Prix : 285,00 € TTC/KIT

RAILS



KIT RAILS A RIVETER POUR PIEDS RHINO RACK POUR ISUZU D-MAX DOUBLE CABINE DE 2003 A 2012 (LA PAIRE)

Rails à riveter, adaptables pour véhicules ne disposant ni de gouttières, ni de fixations d'origine sur le toit. Nombre de rails : 2 rails. Nombre de barres maximum pouvant être montées : 2 barres. Pour : * Isuzu D-Max double cabine de 2003 à 2012

Référence : RTS520
Prix : 112,00 € TTC/KIT



KIT RAILS A RIVETER POUR PIEDS RHINO RACK POUR ISUZU D-MAX EXTRA CABINE DE 2003 A 2012 (LA PAIRE)

Rails à riveter, adaptables pour véhicules ne disposant ni de gouttières, ni de fixations d'origine sur le toit. Nombre de rails : 2 rails. Nombre de barres maximum pouvant être montées : 2 barres. Pour : * Isuzu D-Max extra cabine de 2003 à 2012

Référence : RTS521
Prix : 84,00 € TTC/KIT

MARCHEPIED

EQUIPEMENTS POUR ISUZU D-MAX II 07-13 TFS8



MARCHE PIEDS (TUBES) EN INOX POUR ISUZU D-MAX 2012+

Le tube marche pied est réalisé en inox et ajoutera une touche d'esthétisme à votre véhicule. Il est doté de plaques anti-dérapantes et ses embouts sont en inox.

Référence : DSP314
Prix : **2 160,00 € TTC/PIECE**



MARCHE PIEDS INOX POUR ISUZU D-MAX DOUBLE ET XTRA CABINE A PARTIR DE 2004

Marche-pieds inox (écartement réglable)

Informations Techniques :

Pour ISUZU D-MAX Double et extra cabine à partir de 2004.

Référence : P197IX
Prix : **692,00 € TTC/PAIRE**

MULTI RACK SYSTEM / PRO BED RACK POUR PICK-UP

KIT COMPLET MULTI RACK SYSTEM



MULTI RACK SYSTEM BAS TECHNIC OFFROAD POUR PICK UP DOUBLE CABINE AVEC 2 BARRES DE TOIT RHINO RACK HEAVY DUTY NOIRE 1500 MM

Les véhicules pick-up sont plus que jamais incontournable dans le monde du 4x4 mais également un outil de travail très pratique au quotidien. Ces véhicules étant souvent dédiés à un usage mixte lorsque l'on souhaite installer des accessoires ou une tente de toit sur la benne cela implique l'installation d'un hard-top ou couvre benne ce qui peut limiter l'usage de la benne. Si vous souhaitez conduire votre véhicule ouvert à l'arrière, c'est-à-dire sans hard top ni couvre benne et tout de...

Informations Techniques :

le kit comprend : le système Multi-rack system 2 barres de toit Rhino Rack Heavy Duty noire 1500 mm 2 jeux d'adaptateurs de fixation pour les barres de toit charge dynamique : 100 kg ; statique 250 kg

Référence : 55-040-XHD01
Prix : **750,00 € TTC/KIT**

**MULTI RACK SYSTEM BAS TECHNIC OFFROAD
POUR PICK UP DOUBLE CABINE AVEC 2 BARRES
DE TOIT RHINO RACK VORTEX NOIRE 1500 MM**

Les véhicules pick-up sont plus que jamais incontournable dans le monde du 4x4 mais également un outil de travail très pratique au quotidien. Ces véhicules étant souvent dédiés à un usage mixte lorsque l'on souhaite installer des accessoires ou une tente de toit sur la benne cela implique l'installation d'un hard-top ou couvre benne ce qui peut limiter l'usage de la benne. Si vous souhaitez conduire votre véhicule ouvert à l'arrière, c'est-à-dire sans hard top ni couvre benne et tout de...

Informations Techniques :

le kit comprend : le système Multi-rack system 2 barres de toit Rhino Rack Vortex noire 1500 mm 2 jeux d'adaptateurs de fixation pour les barres de toit charge dynamique : 100 kg ; statique 250 kg

Référence : 55-040-XVA01**Prix : 734,00 € TTC/KIT****MULTI RACK SYSTEM BAS TECHNIC OFFROAD
POUR PICK UP EXTRA CABINE AVEC 3 BARRES
DE TOIT RHINO RACK HEAVY DUTY NOIRE 1500
MM**

Les véhicules pick-up sont plus que jamais incontournable dans le monde du 4x4 mais également un outil de travail très pratique au quotidien. Ces véhicules étant souvent dédiés à un usage mixte lorsque l'on souhaite installer des accessoires ou une tente de toit sur la benne cela implique l'installation d'un hard-top ou couvre benne ce qui peut limiter l'usage de la benne. Si vous souhaitez conduire votre véhicule ouvert à l'arrière, c'est-à-dire sans hard top ni couvre benne et tout de...

Informations Techniques :

le kit comprend : le système Multi-rack system 3 barres de toit Rhino Rack Heavy Duty noire 1500 mm 3 jeux d'adaptateurs de fixation pour les barres de toit charge dynamique : 100 kg ; statique 250 kg

Référence : 55-030-XHD01**Prix : 782,00 € TTC/KIT**



MULTI RACK SYSTEM BAS TECHNIC OFFROAD POUR PICK UP EXTRA CABINE AVEC 3 BARRES DE TOIT RHINO RACK VORTEX NOIRE 1500 MM

Les véhicules pick-up sont plus que jamais incontournable dans le monde du 4x4 mais également un outil de travail très pratique au quotidien. Ces véhicules étant souvent dédiés à un usage mixte lorsque l'on souhaite installer des accessoires ou une tente de toit sur la benne cela implique l'installation d'un hard-top ou couvre benne ce qui peut limiter l'usage de la benne. Si vous souhaitez conduire votre véhicule ouvert à l'arrière, c'est-à-dire sans hard top ni couvre benne et tout de...

Informations Techniques :

le kit comprend : le système Multi-rack system 3 barres de toit Rhino Rack Vortex noire 1500 mm 3 jeux d'adaptateurs de fixation pour les barres de toit charge dynamique : 100 kg ; statique 250 kg

Référence : 55-030-XVA01

Prix : 767,00 € TTC/KIT



MULTI RACK SYSTEM HAUT TECHNIC OFFROAD POUR PICK UP DOUBLE CABINE AVEC 2 BARRES DE TOIT RHINO RACK HEAVY DUTY NOIRE 1375 MM

Les véhicules pick-up sont plus que jamais incontournable dans le monde du 4x4 mais également un outil de travail très pratique au quotidien. Ces véhicules étant souvent dédiés à un usage mixte lorsque l'on souhaite installer des accessoires ou une tente de toit sur la benne cela implique l'installation d'un hard-top ou couvre benne ce qui peut limiter l'usage de la benne. Si vous souhaitez conduire votre véhicule ouvert à l'arrière, c'est-à-dire sans hard top ni couvre benne...

Informations Techniques :

le kit comprend : le système Multi-rack system (réglable en hauteur) 2 barres de toit Rhino Rack Heavy Duty noire 1375 mm 2 jeux d'adaptateurs de fixation pour les barres de toit charge dynamique : 100 kg ; statique 250 kg

Référence : 55-020-XHD01

Prix : 1 135,00 € TTC/KIT

EQUIPEMENTS POUR ISUZU D-MAX II 07-13 TFS8



MULTI RACK SYSTEM HAUT TECHNIC OFFROAD POUR PICK UP DOUBLE CABINE AVEC 2 BARRES DE TOIT RHINO RACK VORTEX NOIRE 1375 MM

Les véhicules pick-up sont plus que jamais incontournable dans le monde du 4x4 mais également un outil de travail très pratique au quotidien. Ces véhicules étant souvent dédiés à un usage mixte lorsque l'on souhaite installer des accessoires ou une tente de toit sur la benne cela implique l'installation d'un hard-top ou couvre benne ce qui peut limiter l'usage de la benne. Si vous souhaitez conduire votre véhicule ouvert à l'arrière, c'est-à-dire sans hard top ni couvre...

Informations Techniques :

le kit comprend : le système Multi-rack system (réglable en hauteur) 2 barres de toit Rhino Rack Vortex noire 1375 mm 2 jeux d'adaptateurs de fixation pour les barres de toit charge dynamique : 100 kg ; statique 250 kg

Référence : 55-020-XVA01

Prix : **1 092,00 € TTC/KIT**



MULTI RACK SYSTEM HAUT TECHNIC OFFROAD POUR PICK UP DOUBLE CABINE AVEC GALERIE DE TOIT RHINO RACK PIONEER NG 1528 X 1376 MM

Les véhicules pick-up sont plus que jamais incontournable dans le monde du 4x4 mais également un outil de travail très pratique au quotidien. Ces véhicules étant souvent dédiés à un usage mixte lorsque l'on souhaite installer des accessoires ou une tente de toit sur la benne cela implique l'installation d'un hard-top ou couvre benne ce qui peut limiter l'usage de la benne. Si vous souhaitez conduire votre véhicule ouvert à l'arrière, c'est-à-dire sans hard top ni couvre benne et...

Informations Techniques :

le kit comprend : le système Multi-rack system (réglable en hauteur) une galerie Rhino Rack Pioneer NG 1528 X 1376 MM 2 jeux d'adaptateurs de fixation pour la galerie charge dynamique : 100 kg ; statique 250 kg

Référence : 55-020-PNG01

Prix : **1 910,00 € TTC/KIT**

**MULTI RACK SYSTEM HAUT TECHNIC OFFROAD
POUR PICK UP EXTRA CABINE AVEC 3 BARRES
DE TOIT RHINO RACK HEAVY DUTY NOIRE 1375
MM**

Les véhicules pick-up sont plus que jamais incontournable dans le monde du 4x4 mais également un outil de travail très pratique au quotidien. Ces véhicules étant souvent dédiés à un usage mixte lorsque l'on souhaite installer des accessoires ou une tente de toit sur la benne cela implique l'installation d'un hard-top ou couvre benne ce qui peut limiter l'usage de la benne. Si vous souhaitez conduire votre véhicule ouvert à l'arrière, c'est-à-dire sans hard top ni couvre benne et...

Informations Techniques :

le kit comprend : le système Multi-rack system (réglable en hauteur) 3 barres de toit Rhino Rack Heavy Duty noire 1375 mm 3 jeux d'adaptateurs de fixation pour les barres de toit charge dynamique : 100 kg ; statique 250 kg

Référence : 55-010-XHD01**Prix : 1 418,00 € TTC/KIT****MULTI RACK SYSTEM HAUT TECHNIC OFFROAD
POUR PICK UP EXTRA CABINE AVEC 3 BARRES
DE TOIT RHINO RACK VORTEX NOIRE 1375 MM**

Les véhicules pick-up sont plus que jamais incontournable dans le monde du 4x4 mais également un outil de travail très pratique au quotidien. Ces véhicules étant souvent dédiés à un usage mixte lorsque l'on souhaite installer des accessoires ou une tente de toit sur la benne cela implique l'installation d'un hard-top ou couvre benne ce qui peut limiter l'usage de la benne. Si vous souhaitez conduire votre véhicule ouvert à l'arrière, c'est-à-dire sans hard top ni couvre benne...

Informations Techniques :

le kit comprend : le système Multi-rack system (réglable en hauteur) 3 barres de toit Rhino Rack Vortex noire 1375 mm 3 jeux d'adaptateurs de fixation pour les barres de toit charge dynamique : 100 kg ; statique 250 kg

Référence : 55-010-XVA01**Prix : 1 395,00 € TTC/KIT**

EQUIPEMENTS POUR ISUZU D-MAX II 07-13 TFS8



MULTI RACK SYSTEM HAUT TECHNIC OFFROAD POUR PICK UP EXTRA CABINE AVEC GALERIE DE TOIT RHINO RACK PIONEER NG 1828 X 1426 MM

Les véhicules pick-up sont plus que jamais incontournable dans le monde du 4x4 mais également un outil de travail très pratique au quotidien. Ces véhicules étant souvent dédiés à un usage mixte lorsque l'on souhaite installer des accessoires ou une tente de toit sur la benne cela implique l'installation d'un hard-top ou couvre benne ce qui peut limiter l'usage de la benne. Si vous souhaitez conduire votre véhicule ouvert à l'arrière, c'est-à-dire sans hard top ni couvre benne et tout de...

Informations Techniques :

le kit comprend : le système Multi-rack system (réglable en hauteur)
une galerie Rhino Rack Pioneer NG 1828 X 1426 MM 3 jeux
d'adaptateurs de fixation pour la galerie charge dynamique : 100 kg ;
statique 250 kg

Référence : 55-010-PNG01

Prix : 2 366,00 € TTC/KIT

MULTI RACK SYSTEM SEUL



MULTI RACK SYSTEM BAS TECHNIC OFFROAD POUR PICK UP DOUBLE CABINE

Les véhicules pick-up sont plus que jamais incontournable dans le monde du 4x4 mais également un outil de travail très pratique au quotidien. Ces véhicules étant souvent dédiés à un usage mixte lorsque l'on souhaite installer des accessoires ou une tente de toit sur la benne cela implique l'installation d'un hard-top ou couvre benne ce qui peut limiter l'usage de la benne. Si vous souhaitez conduire votre véhicule ouvert à l'arrière, c'est-à-dire sans hard top ni couvre benne et tout de...

Référence : 55-040

Prix : 501,00 € TTC/KIT



MULTI RACK SYSTEM BAS TECHNIC OFFROAD POUR PICK UP EXTRA CABINE

Les véhicules pick-up sont plus que jamais incontournable dans le monde du 4x4 mais également un outil de travail très pratique au quotidien. Ces véhicules étant souvent dédiés à un usage mixte lorsque l'on souhaite installer des accessoires ou une tente de toit sur la benne cela implique l'installation d'un hard-top ou couvre benne ce qui peut limiter l'usage de la benne. Si vous souhaitez conduire votre véhicule ouvert à l'arrière, c'est-à-dire sans hard top ni couvre benne et tout de même...

Référence : 55-030

Prix : 557,00 € TTC/KIT

EQUIPEMENTS POUR ISUZU D-MAX II 07-13 TFS8**MULTI RACK SYSTEM HAUT TECHNIC OFFROAD
POUR PICK UP DOUBLE CABINE**

Les véhicules pick-up sont plus que jamais incontournable dans le monde du 4x4 mais également un outil de travail très pratique au quotidien. Ces véhicules étant souvent dédiés à un usage mixte lorsque l'on souhaite installer des accessoires ou une tente de toit sur la benne cela implique l'installation d'un hard-top ou couvre benne ce qui peut limiter l'usage de la benne. Si vous souhaitez conduire votre véhicule ouvert à l'arrière, c'est-à-dire sans hard top ni couvre benne et tout de...

Référence : 55-020**Prix : 897,00 € TTC/KIT****MULTI RACK SYSTEM HAUT TECHNIC OFFROAD
POUR PICK UP EXTRA CABINE**

Les véhicules pick-up sont plus que jamais incontournable dans le monde du 4x4 mais également un outil de travail très pratique au quotidien. Ces véhicules étant souvent dédiés à un usage mixte lorsque l'on souhaite installer des accessoires ou une tente de toit sur la benne cela implique l'installation d'un hard-top ou couvre benne ce qui peut limiter l'usage de la benne. Si vous souhaitez conduire votre véhicule ouvert à l'arrière, c'est-à-dire sans hard top ni couvre benne et tout de même...

Référence : 55-010**Prix : 1 103,00 € TTC/KIT****PLATEAU COULISSANT BENNE**



PLATEAU COULISSANT CARGOGLIDE DECKED POUR PICK UP DOUBLE CABINE 1422 X 1041 MM - EXTENSION A 100% DE SA TAILLE

Accédez rapidement et facilement à vos outils et à votre matériel dans la benne de votre pick-up grâce à un plateau coulissant. Le DECKED CargoGlide vous évite de perdre du temps et de l'énergie pour trouver ce dont vous avez besoin. Abaissez le hayon, relevez le loquet, et vos outils glissent jusqu'à vous, en douceur. FACILE À UTILISER Faites glisser en toute simplicité jusqu'à 454 kg de matériel en appuyant sur un bouton. Les différentes cales vous permettent de choisir la longueur de...

Informations Techniques :

Longueur totale : 1425.77 mm Longueur de la zone utilisable : 1397 mm Largeur totale : 1060,45 mm Largeur de la zone utilisable : 1028,70 mm Hauteur du produit: 228.60 mm Hauteur avec côtés hauts installés : 342.90 mm Poids: 105.67 kg Charge utile: 454 kg extension d'ouverture : 100% de la longueur du cargoglide

Référence : CG1000XL-5641

Prix : **3 650,00 € TTC/PIECE**



PLATEAU COULISSANT CARGOGLIDE DECKED POUR PICK UP DOUBLE CABINE 1422 X 1041 MM - EXTENSION A 70% DE SA TAILLE

Accédez rapidement et facilement à vos outils et à votre matériel dans la benne de votre pick-up grâce à un plateau coulissant. Le DECKED CargoGlide vous évite de perdre du temps et de l'énergie pour trouver ce dont vous avez besoin. Abaissez le hayon, relevez le loquet, et vos outils glissent jusqu'à vous, en douceur. FACILE À UTILISER Faites glisser en toute simplicité jusqu'à 454 kg de matériel en appuyant sur un bouton. Les différentes cales vous permettent de choisir la longueur de...

Informations Techniques :

Longueur totale : 1419,74 mm Longueur de la zone utilisable : 1397 mm Largeur totale : 1060,45 mm Largeur de la zone utilisable : 1028,70 mm Hauteur du produit: 190,50mm Hauteur avec côtés hauts installés : 304,80 mm Poids: 55,78kg Charge utile: 454 kg extension d'ouverture : 70% de la longueur du cargoglide

Référence : CG1000-5641

Prix : **2 180,00 € TTC/PIECE**

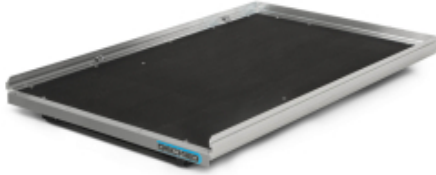

**PLATEAU COULISSANT CARGOGLIDE DECKED
POUR PICK UP EXTRA CABINE 1727 X 1041 MM -
EXTENSION A 100% DE SA TAILLE**

Accédez rapidement et facilement à vos outils et à votre matériel dans la benne de votre pick-up grâce à un plateau coulissant. Le DECKED CargoGlide vous évite de perdre du temps et de l'énergie pour trouver ce dont vous avez besoin. Abaissez le hayon, relevez le loquet, et vos outils glissent jusqu'à vous, en douceur. FACILE À UTILISER Faites glisser en toute simplicité jusqu'à 454 kg de matériel en appuyant sur un bouton. Les différentes cales vous permettent de choisir la longueur de...

Informations Techniques :

Longueur totale : 1730,54 mm Longueur de surface utile : 1701.80 mm
Largeur totale : 1060,45 mm Largeur de la zone utilisable : 1028,70 mm
Hauteur du produit: 228.60 mm Hauteur avec côtés hauts installés : 342.90 mm
Poids: 113.38 kg Charge utile: 454 kg extension d'ouverture : 100% de la longueur du cargoglide

Référence : CG1000XL-6841

Prix : **3 650,00 € TTC/PIECE**



**PLATEAU COULISSANT CARGOGLIDE DECKED
POUR PICK UP EXTRA CABINE 1727 X 1041 MM -
EXTENSION A 70% DE SA TAILLE**

Accédez rapidement et facilement à vos outils et à votre matériel dans la benne de votre pick-up grâce à un plateau coulissant. Le DECKED CargoGlide vous évite de perdre du temps et de l'énergie pour trouver ce dont vous avez besoin. Abaissez le hayon, relevez le loquet, et vos outils glissent jusqu'à vous, en douceur. FACILE À UTILISER Faites glisser en toute simplicité jusqu'à 454 kg de matériel en appuyant sur un bouton. Les différentes cales vous permettent de choisir la longueur de...

Informations Techniques :

Longueur totale : 1724,53 mm Longueur de surface utile : 1701.80 mm
Largeur totale : 1060,45 mm Largeur de la zone utilisable : 1028,70 mm
Hauteur du produit: 190,50mm Hauteur avec côtés hauts installés : 304,80 mm
Poids: 63,49kg Charge utile: 454 kg extension d'ouverture : 70% de la longueur du cargoglide

Référence : CG1000-6841

Prix : **2 180,00 € TTC/PIECE**

EQUIPEMENTS POUR ISUZU D-MAX II 07-13 TFS8



PLATEAU COULISSANT LONGUEUR AJUSTABLE POUR BENNE DE PICKUP DOUBLE/EXTRA/SIMPLE CABINE CHARGE MAXI 600KG

plateau coulissant s'adaptant à tous les modèles de pick up simple / double ou extra cabine Caractéristiques : Chargement accessible sans monter dans la benne grâce au plateau coulissant Possède un rebord en acier avec points d'ancrage permettant de sécuriser le contenu Sol résistant Peut se bloquer dans plusieurs positions pour une utilisation optimale Livré dans une longueur de 1443mm (double cabine standard) et peut être déployé jusqu'à une longueur de 1843mm Couleur : noir ...

Référence : BEDSLIDE6
Prix : 1 690,00 € TTC/PIECE

ROLL BAR

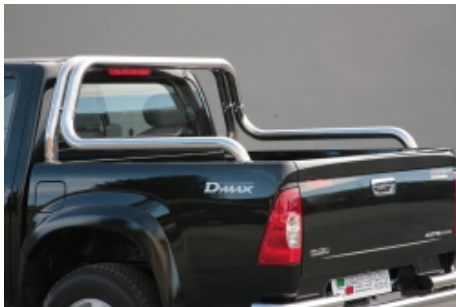

ROLL BAR INOX DOUBLE TUBE Ø 63MM POUR ISUZU D-MAX DE 2003 A 2011

Roll bar inox – Double tube - Ø 63 MM Couleur: inox

Référence : RLL2197IX
Prix : 1 052,00 € TTC/PIECE



ROLL BAR INOX DOUBLE TUBES Ø 76MM POUR ISUZU D-MAX DE 2003 A 2011

Roll bar inox double tubes Ø 76mm pour Isuzu D-Max de 2003 à 2011

Référence : RLSS2197IX
Prix : 895,00 € TTC/PIECE



ROLL BAR INOX DOUBLE TUBES Ø 76MM POUR ISUZU D-MAX DE 2003 A 2011

Roll bar inox double tubes Ø 76mm avec marquage «D-MAX» sur la barre latérale Pour Isuzu D-Max de 2003 à 2011

Référence : RLSSK2197IX
Prix : 969,00 € TTC/PIECE

EQUIPEMENTS POUR ISUZU D-MAX II 07-13 TFS8



ROLL BAR INOX TRIPLE TUBE Ø 76MM POUR ISUZU DMAX DE 2003 A 2011

Roll bar inox – Triple tube - Ø 76MM Couleur: inox

Référence : RLSS3197IX
Prix : 1 334,00 € TTC/PIECE



ROLL BAR INOX TRIPLE TUBES Ø 76MM POUR ISUZU D-MAX DE 2004 A 2011

Roll bar inox triples tubes Ø 76mm avec marquage «D-MAX» sur la barre latérale Pour Isuzu D-Max de 2004 à 2011

Référence : RLSSK3197IX
Prix : 1 334,00 € TTC/PIECE

SIÈGES & VOLANTS

ACCESSOIRES MONTAGE SIÈGES



EMBASE DE SIEGE RECARO DROITE POUR ISUZU D-MAX A PARTIR DE 2012

Afin de pouvoir installer facilement les sièges RECARO dans un Isuzu D-max, Equip'Raid vous propose une platine de montage. Ces ferrures se fixent sur les ancrages d'origine. Une tôle aluminium latérale vient habiller les fixations. Livrée complète : ferrure, visserie, habillage latéral aluminium, notice. Ancrage de ceinture intégré les glissières sont en option. Fabrication Française Pour les sièges suivants : Sportster CS Style / Style XL Sport Sportline / Topline Sport Trendline...

Référence : REKIT013D
Prix : 211,00 € TTC/PIECE



KIT DE MONTAGE N4 POUR SIEGE RECARO GAUCHE POUR ISUZU D-MAX A PARTIR DE 2012

Afin de pouvoir installer facilement les sièges RECARO dans un Isuzu D-max, Equip'Raid vous propose une platine de montage. Ces ferrures se fixent sur les ancrages d'origine. Une tôle aluminium latérale vient habiller les fixations. Livrée complète : ferrure, visserie, habillage latéral aluminium, résistance, notice. Ancrage de ceinture intégré les glissières sont en option. Fabrication Française Pour les sièges suivants : Sportster CS Style / Style XL Sport Sportline / Topline Sport...

Référence : REKIT013G
Prix : 211,00 € TTC/PIECE

TIROIRS & COFFRES DE RANGEMENT



AMENAGEMENT INTERIEUR DOUBLE TIROIR ARB POUR ISUZU D-MAX DOUBLE CABINE DE 2003 A 2012

Ce système est basé autour de plusieurs points clés donnant un produit de haute qualité avec une fonctionnalité et une facilité d'utilisation maximale : verrouillage à clé, fermeture par poignée, coup de poing pour un maximum de sécurité moquette traitée contre les UV et à haute résistance contre l'abrasion renforts de plancher pour un maintien maximal des charges placées dans chaque tiroir raccord d'angle en aluminium pour une finition impeccable glissières en forme de "u" pour une...

Informations Techniques :

Dimensions extérieures (LxLxH): 505 x 1355x310 mm Dimensions du tiroir (LxLxH): 435 x 1260x250 mm

Référence : ARB1355/IS03

Prix : 2 907,00 € TTC/KIT



KIT DE FINITION AVANT POUR AMENAGEMENT TIROIR ARB POUR ISUZU D-MAX DOUBLE CABINE DE 2003 A 2012

KIT DE FINITION AVANT POUR AMENAGEMENT TIROIR ARB POUR ISUZU D-MAX DOUBLE CABINE DE 2003 A 2012

Référence : RO03EXFK

Prix : 200,00 € TTC/KIT



KIT DE FINITION POUR AMENAGEMENT TIROIR ARB POUR ISUZU D-MAX DOUBLE CABINE DE 2003 A 2012

KIT DE FINITION POUR AMENAGEMENT TIROIR ARB POUR ISUZU D-MAX DOUBLE CABINE DE 2003 A 2012

Référence : RO03FK

Prix : 240,00 € TTC/KIT

Bsp.-Bild

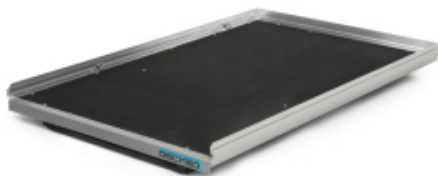

PLATEAU COULISSANT CARGOGLIDE DECKED POUR PICK UP DOUBLE CABINE 1422 X 1041 MM - EXTENSION A 100% DE SA TAILLE

Accédez rapidement et facilement à vos outils et à votre matériel dans la benne de votre pick-up grâce à un plateau coulissant. Le DECKED CargoGlide vous évite de perdre du temps et de l'énergie pour trouver ce dont vous avez besoin. Abaissez le hayon, relevez le loquet, et vos outils glissent jusqu'à vous, en douceur. FACILE À UTILISER Faites glisser en toute simplicité jusqu'à 454 kg de matériel en appuyant sur un bouton. Les différentes cales vous permettent de choisir la longueur de...

Informations Techniques :

Longueur totale : 1425.77 mm Longueur de la zone utilisable : 1397 mm
Largeur totale : 1060,45 mm Largeur de la zone utilisable : 1028,70 mm
Hauteur du produit: 228.60 mm Hauteur avec côtés hauts installés : 342.90 mm
Poids: 105.67 kg Charge utile: 454 kg extension d'ouverture : 100% de la longueur du cargoglide

Référence : **CG1000XL-5641**

Prix : **3 650,00 € TTC/PIECE**



PLATEAU COULISSANT CARGOGLIDE DECKED POUR PICK UP DOUBLE CABINE 1422 X 1041 MM - EXTENSION A 70% DE SA TAILLE

Accédez rapidement et facilement à vos outils et à votre matériel dans la benne de votre pick-up grâce à un plateau coulissant. Le DECKED CargoGlide vous évite de perdre du temps et de l'énergie pour trouver ce dont vous avez besoin. Abaissez le hayon, relevez le loquet, et vos outils glissent jusqu'à vous, en douceur. FACILE À UTILISER Faites glisser en toute simplicité jusqu'à 454 kg de matériel en appuyant sur un bouton. Les différentes cales vous permettent de choisir la longueur de...

Informations Techniques :

Longueur totale : 1419,74 mm Longueur de la zone utilisable : 1397 mm
Largeur totale : 1060,45 mm Largeur de la zone utilisable : 1028,70 mm
Hauteur du produit: 190,50mm Hauteur avec côtés hauts installés : 304,80 mm
Poids: 55,78kg Charge utile: 454 kg extension d'ouverture : 70% de la longueur du cargoglide

Référence : **CG1000-5641**

Prix : **2 180,00 € TTC/PIECE**



PLATEAU COULISSANT CARGOGLIDE DECKED POUR PICK UP EXTRA CABINE 1727 X 1041 MM - EXTENSION A 100% DE SA TAILLE

Accédez rapidement et facilement à vos outils et à votre matériel dans la benne de votre pick-up grâce à un plateau coulissant. Le DECKED CargoGlide vous évite de perdre du temps et de l'énergie pour trouver ce dont vous avez besoin. Abaissez le hayon, relevez le loquet, et vos outils glissent jusqu'à vous, en douceur. FACILE À UTILISER Faites glisser en toute simplicité jusqu'à 454 kg de matériel en appuyant sur un bouton. Les différentes cales vous permettent de choisir la longueur de...

Informations Techniques :

Longueur totale : 1730,54 mm Longueur de surface utile : 1701.80 mm
Largeur totale : 1060,45 mm Largeur de la zone utilisable : 1028,70 mm
Hauteur du produit: 228.60 mm Hauteur avec côtés hauts installés : 342.90 mm
Poids: 113.38 kg Charge utile: 454 kg extension d'ouverture : 100% de la longueur du cargoglide

Référence : **CG1000XL-6841**

Prix : **3 650,00 € TTC/PIECE**



PLATEAU COULISSANT CARGOGLIDE DECKED POUR PICK UP EXTRA CABINE 1727 X 1041 MM - EXTENSION A 70% DE SA TAILLE

Accédez rapidement et facilement à vos outils et à votre matériel dans la benne de votre pick-up grâce à un plateau coulissant. Le DECKED CargoGlide vous évite de perdre du temps et de l'énergie pour trouver ce dont vous avez besoin. Abaissez le hayon, relevez le loquet, et vos outils glissent jusqu'à vous, en douceur. FACILE À UTILISER Faites glisser en toute simplicité jusqu'à 454 kg de matériel en appuyant sur un bouton. Les différentes cales vous permettent de choisir la longueur de...

Informations Techniques :

Longueur totale : 1724,53 mm Longueur de surface utile : 1701.80 mm
Largeur totale : 1060,45 mm Largeur de la zone utilisable : 1028,70 mm
Hauteur du produit: 190,50mm Hauteur avec côtés hauts installés : 304,80 mm
Poids: 63,49kg Charge utile: 454 kg extension d'ouverture : 70% de la longueur du cargoglide

Référence : **CG1000-6841**

Prix : **2 180,00 € TTC/PIECE**

EQUIPEMENTS POUR ISUZU D-MAX II 07-13 TFS8



PLATEAU COULISSANT LONGUEUR AJUSTABLE POUR BENNE DE PICKUP DOUBLE/EXTRA/SIMPLE CABINE CHARGE MAXI 600KG

plateau coulissant s'adaptant à tous les modèles de pick up simple / double ou extra cabine Caractéristiques : Chargement accessible sans monter dans la benne grâce au plateau coulissant Possède un rebord en acier avec points d'ancrage permettant de sécuriser le contenu Sol résistant Peut se bloquer dans plusieurs positions pour une utilisation optimale Livré dans une longueur de 1443mm (double cabine standard) et peut être déployé jusqu'à une longueur de 1843mm Couleur : noir ...

Référence : BEDSLIDE6
Prix : **1 690,00 € TTC/PIECE**



TIROIR COULISSANT ARB CUISINE PICKUP DOUBLE CABINE

Pour compléter la gamme existante d'aménagements tiroirs, ARB propose une cuisine intégrée, pratique, et complète avec évier ! Bien que contenue dans un cadre de tiroir modulaire ARB, la cuisine coulissante n'est pas seulement un tiroir, mais une cuisine complète en acier inoxydable avec un espace de travail, une table de cuisson à trois brûleurs Thetford, un évier et son propre tiroir à ustensiles. ARB Slide Kitchen a été spécialement conçu pour être intégré aux installations de tiroirs ARB...

Référence : RDK1355
Prix : **3 449,00 € TTC/KIT**



TIROIR DE RANGEMENT SIMPLE ARB 1355 X 500 X 190 MM AVEC PLATEAU COULISSANT

TIROIR DE RANGEMENT SIMPLE ARB 1355 X 505 X 140 MM AVEC PLATEAU COULISSANT Il s'agit de tiroir mi-hauteur. Ce système est basé autour de plusieurs points clés donnant un produit de haute qualité avec une fonctionnalité et une facilité d'utilisation maximale : verrouillage à clé, fermeture par poignée, coup de poing pour un maximum de sécurité moquette traitée contre les UV et à haute résistance contre l'abrasion renforts de plancher pour un maintien maximal des charges placées dans...

Référence : RFH1355
Prix : **1 052,00 € TTC/PIECE**

EQUIPEMENTS POUR ISUZU D-MAX II 07-13 TFS8



TIROIR DE RANGEMENT SIMPLE ARB 1355 X 505 X 140 MM AVEC PLATEAU COULISSANT

TIROIR DE RANGEMENT SIMPLE ARB 1355 X 505 X 140 MM AVEC PLATEAU COULISSANT Ce système est basé autour de plusieurs points clés donnant un produit de haute qualité avec une fonctionnalité et une facilité d'utilisation maximale : verrouillage à clé, fermeture par poignée, coup de poing pour un maximum de sécurité moquette traitée contre les UV et à haute résistance contre l'abrasion renforts de plancher pour un maintien maximal des charges placées dans chaque tiroir raccord d'angle en...

Référence : RF1355
Prix : **890,00 € TTC/PIECE**



TIROIR DE RANGEMENT SIMPLE ARB 1355 X 505 X 310 MM AVEC PLATEAU COULISSANT POUR PICK-UP DOUBLE CABINE

TIROIR DE RANGEMENT SIMPLE ARB 1355 X 505 X 310 MM AVEC PLATEAU COULISSANT Ce système est basé autour de plusieurs points clés donnant un produit de haute qualité avec une fonctionnalité et une facilité d'utilisation maximale : verrouillage à clé, fermeture par poignée, coup de poing pour un maximum de sécurité moquette traitée contre les UV et à haute résistance contre l'abrasion renforts de plancher pour un maintien maximal des charges placées dans chaque tiroir raccord d'angle en...

Référence : RDRF1355
Prix : **1 282,00 € TTC/PIECE**



TIROIR DE RANGEMENT SIMPLE ARB 1355 X 505 X 310 MM AVEC PLATEAU FIXE POUR PICK-UP DOUBLE CABINE

TIROIR DE RANGEMENT SIMPLE ARB 1355 X 505 X 310 MM AVEC PLATEAU FIXE Ce système est basé autour de plusieurs points clés donnant un produit de haute qualité avec une fonctionnalité et une facilité d'utilisation maximale : verrouillage à clé, fermeture par poignée, coup de poing pour un maximum de sécurité moquette traitée contre les UV et à haute résistance contre l'abrasion renforts de plancher pour un maintien maximal des charges placées dans chaque tiroir raccord d'angle en...

Référence : RD1355
Prix : **1 185,00 € TTC/PIECE**

VÉRIN DE HAYON OU DE CAPOT

EQUIPEMENTS POUR ISUZU D-MAX II 07-13 TFS8



VERIN DE HAYON POUR ISUZU D-MAX A PARTIR DE 2002

La meilleure façon d'abaisser le hayon Le vérin EZDown est le meilleur système pour abaisser votre hayon de pick-up en toute sécurité. Au lieu de s'ouvrir d'un « coup sec », votre hayon descendra lentement. Le système de vérin EZDown vous permet de garder les mains libres, d'amortir l'impact et de ralentir considérablement la vitesse d'ouverture. Détails sur le produit Le EZDown utilise de l'huile pour vérin Stabilus afin de fournir une plus grande facilité dans l'abaissement du hayon de...

Référence : ED0400

Prix : **92,00 € TTC/PIECE**

BIVOUAC & AUTONOMIE

CELLULES & ACCESSOIRES

CELLULES AMOVIBLES



CELLULE AMOVIBLE ULTRA COMPACT 2 PERSONNES ALU CAB CAMPER KHAYA MODELE CONFORT VERSION NOIRE POUR PICKUP DOUBLE ET EXTRA CABINE

CELLULE ULTRA COMPACT 2 PERSONNES ALU CAB CAMPER KHAYA- NOIRE Le Khaya Camper est une nouvelle cellule démontable, conçue pour s'adapter au benne de la plus part des pickup. La cabine Khaya possède déjà un équipement de base important dont un auvent avec ouverture à 270° autoporté fournit avec la gouttière. A l'extérieur sous la capucine, vous avez un rangement avec une table alu. Elle peut être livrée avec d'autres équipements et options. Elle comporte de nombreux espaces de stockages. Le...

Informations Techniques :

DIMENSIONS: Longueur (seule): 2800mm Hauteur (toit fermé): 1450mm Largeur (seule): 1850mm Hauteur (seulet, toit ouvert): 3100mm

Référence : AC-KH-COMFORT-B

Prix : **29 900,00 € TTC/PIECE**

EQUIPEMENTS POUR ISUZU D-MAX II 07-13 TFS8



CELLULE AMOVIBLE ULTRA COMPACT 4 PERSONNES ALU CAB CAMPER KHAYA MODELE FAMILY VERSION NOIRE POUR PICKUP DOUBLE ET EXTRA CABINE

CELLULE ULTRA COMPACT 4 PERSONNES ALU CAB CAMPER KHAYA Le Khaya Camper est une nouvelle cellule démontable, conçue pour s'adapter au benne de la plus part des pickup. La cabine Khaya possède déjà un équipement de base important dont un auvent autoporté 270° fournit avec la gouttière. A l'extérieur sous la capucine, vous avez un rangement avec une table alu. Elle peut être livrée avec d'autres équipements et options. Elle comporte de nombreux espaces de stockages. Le fond de la cabine est...

Informations Techniques :

DIMENSIONS: Longueur (seule): 2800mm Hauteur (toit fermé): 1450mm Largeur (seule): 1850mm Hauteur (seulet, toit ouvert): 3100mm

Référence : AC-KH-FAMILY-B

Prix : **28 900,00 € TTC/PIECE**

CUISINE ET PETITS ACCESSOIRES CAMPING



TIROIR COULISSANT ARB CUISINE PICKUP DOUBLE CABINE

Pour compléter la gamme existante d'aménagements tiroirs, ARB propose une cuisine intégrée, pratique, et complète avec évier ! Bien que contenue dans un cadre de tiroir modulaire ARB, la cuisine coulissante n'est pas seulement un tiroir, mais une cuisine complète en acier inoxydable avec un espace de travail, une table de cuisson à trois brûleurs Thetford, un évier et son propre tiroir à ustensiles. ARB Slide Kitchen a été spécialement conçu pour être intégré aux installations de tiroirs ARB...

Référence : RDK1355

Prix : **3 449,00 € TTC/KIT**

RANGEMENT

EQUIPEMENTS POUR ISUZU D-MAX II 07-13 TFS8



SAC ROUE DE SECOURS IKAMPER

Double usage Remplissez le sac avec des articles tels que du bois lors de la première étape de votre voyage, puis avec des déchets et des matières recyclables sur le chemin du retour. Compact Comprimez l'espace non utilisé en enroulant le tissu et fermez-le à l'aide de la sangle adaptée. Résistant à l'eau Gardez vos déchets au sec, à l'abri de la pluie.

Informations Techniques :

Poches à fermeture éclair Rangez vos petits objets dans les poches zippées situées de chaque côté. Poches latérales Vos outils peuvent être rangés dans les grandes poches latérales et leur système de boucles. Haute visibilité Les bandes réfléchissantes argentées apportent plus de sécurité lorsqu'il fait nuit ou par mauvais temps. Entretien facile Le polyester durable et déperlant est adapté à toutes les conditions climatiques. Il se nettoie...

Référence : IKAMPER-SRDS

Prix : **179,00 € TTC/PIECE**

JANTES & PNEUS

ACCESSOIRES JANTES ET PNEUS

CACHES-ROUES



SAC ROUE DE SECOURS IKAMPER

Double usage Remplissez le sac avec des articles tels que du bois lors de la première étape de votre voyage, puis avec des déchets et des matières recyclables sur le chemin du retour. Compact Comprimez l'espace non utilisé en enroulant le tissu et fermez-le à l'aide de la sangle adaptée. Résistant à l'eau Gardez vos déchets au sec, à l'abri de la pluie.

Informations Techniques :

Poches à fermeture éclair Rangez vos petits objets dans les poches zippées situées de chaque côté. Poches latérales Vos outils peuvent être rangés dans les grandes poches latérales et leur système de boucles. Haute visibilité Les bandes réfléchissantes argentées apportent plus de sécurité lorsqu'il fait nuit ou par mauvais temps. Entretien facile Le polyester durable et déperlant est adapté à toutes les conditions climatiques. Il se nettoie...

Référence : IKAMPER-SRDS

Prix : **179,00 € TTC/PIECE**

ECROUS

EQUIPEMENTS POUR ISUZU D-MAX II 07-13 TFS8**ECROU CHROME 12X1.50**

Écrou chromé idéal pour améliorer le look de votre 4x4 ! Écrou 19mm cône 60°

Référence : E121.50
Prix : **3,00 € TTC/PIECE**

**ECROUS ANTIVOL 12 X 1.5 (jeu de 4 pièces + clé)**

Modèles coniques 60°, compatible avec tous nos modèles de jantes acier et aluminium. Ces écrous ne conviennent pas pour les jantes aluminium d'origine

Référence : A4121.5
Prix : **22,80 € TTC/JEU**

ELARGISSEURS DE VOIES**KIT DE 4 ELARGISSEURS DE VOIE ALUMINIUM HOFMANN POUR ISUZU D-MAX DE 2004 A 2020**

Caractéristiques : Fabrication allemande Alliage spécifique
Homologation TÜV Stabilité directionnelle accrue Axe de centrage
Largeur 23 mm avant Largeur 30 mm arriere Caractéristiques techniques : LARGEUR (mm) : 23 avant et 30 arriere Marque: ISUZU
Modele: D-MAX PCD: 6 x 139.7 vendu en kit de 4

Référence : HSPVA06IDM
Prix : **338,00 € TTC/KIT**

JANTES ALUMINIUM RENFORCÉES / RAID

EQUIPEMENTS POUR ISUZU D-MAX II 07-13 TFS8



JANTE ALUMINIUM BRAID WINRACE BLANCHE 7 X 16 ENTRAXE 6 X 139,7 DEPORT 20 POUR ISUZU D-MAX

Jante aluminium Braid. Modèle Winrace T CARACTERISTIQUES : Dimensions 7" x 16" Entraxe 6 x 139,7mm Alésage 106,20 mm Déport +20 mm (Calculé pour être affleurant à la carrosserie) Coloris blanc Poids 13kg Flasque intérieur et extérieur renforcées Rebord de maintien de talon de pneumatique plus haut (pour une meilleure tenue au déjantage) Peinture époxy (pour une meilleure tenue dans le temps) Livrée sans boulonnerie Compatible Isuzu D-max

Référence : **BRA-WIN7166I20B**

Prix : **372,00 € TTC/PIECE**



JANTE ALUMINIUM RACER GRISE

Le modèle RACER est une jante en aluminium coulé, spécialement conçue pour les raids avec indice de charge de 1300kg. finition : grise JANTE RENFORCÉE : moulée sous pression alliage spécifique (Al Si 7% Mg Sr) traitement thermique insert acier anti-desserrement Jante aluminium livrée sans visserie. Largeur Diamètre Nb de trous Entraxe Déport Center bore 7 16 6 139.7 15 111.5 se monte sur le véhicule avec de possibles modifications de...

Références :

RAC29SI - JANTE ALUMINIUM RACER GRISE 7 X 16 ENTRAXE 6 X 139.7 DEPORT 15

Prix : 304,00 € TTC/PIECE

RAC57SI - JANTE ALUMINIUM RACER GRISE 8 X 17 ENTRAXE 6 X 139.7 DEPORT 20

Prix : 349,00 € TTC/PIECE



JANTE ALUMINIUM RACER NOIRE

Le modèle RACER est une jante en aluminium coulé, spécialement conçue pour les raids avec indice de charge de 1300kg. finition : noire JANTE RENFORCÉE : moulée sous pression alliage spécifique (Al Si 7% Mg Sr) traitement thermique insert acier anti-desserrement Jante aluminium livrée sans visserie. Largeur Diamètre Nb de trous Entraxe Déport Center bore 7 16 6 139.7 15 111.5 se monte sur le véhicule avec de possibles modifications de...

Références :

RAC29BK - JANTE ALUMINIUM RACER NOIRE 7 X 16 ENTRAXE 6 X 139.7 DEPORT 15

Prix : 304,00 € TTC/PIECE

JANTES TÔLES / ACIER**JANTE ACIER GOSS MODULAR GENERATION II BLACK**

Jante acier Modular Génération II Finition BLACK Structure renforcée pour une utilisation Off-Road livré sans visserie ni cache moyeu se monte sur le véhicule avec de possibles modifications de carrosserie (nous consulter pour confirmer la compatibilité de votre véhicule) modèle disponible en : Largeur Diamètre Nb de trous Entraxe Déport Center bore 7 16 6 139.7 20 100.1

Références :

428100.1BK - JANTE ACIER GOSS MODULAR GENERATION II BLACK 7 X 16 ENTRAXE 6 X 139.7 DEPORT 20

Prix : 108,00 € TTC/PIECE

457100.1BK - JANTE ACIER GOSS MODULAR GENERATION II BLACK 7 X 17 ENTRAXE 6 X 139.7 DEPORT 20

Prix : 141,00 € TTC/PIECE

**JANTE ACIER GOSS TRIANGULAR GENERATION II BLACK**

Jante acier Triangular Génération II Finition BLACK Structure renforcée pour une utilisation Off-Road livré sans visserie ni cache moyeu se monte sur le véhicule avec de possibles modifications de carrosserie (nous consulter pour confirmer la compatibilité de votre véhicule) modèle disponible en : Largeur Diamètre Nb de trous Entraxe Déport Center bore 7 16 6 139.7 28 100.1

Références :

357100.1BK - JANTE ACIER GOSS TRIANGULAR GENERATION II BLACK 7 X 17 ENTRAXE 6 X 139.7 DEPORT 20

Prix : 139,00 € TTC/PIECE

328100.1BK - JANTE ACIER GOSS TRIANGULAR GENERATION II BLACK 7 X 16 ENTRAXE 6 X 139.7 DEPORT 28

Prix : 105,00 € TTC/PIECE

**JANTE ACIER GOSS TRIANGULAR GENERATION II SILVER**

Jante acier Triangular Génération II Finition SILVER / GUN METAL GRAY Structure renforcée pour une utilisation Off-Road livré sans visserie ni cache moyeu se monte sur le véhicule avec de possibles modifications de carrosserie (nous consulter pour confirmer la compatibilité de votre véhicule) modèle disponible en : Largeur Diamètre Nb de trous Entraxe Déport Center bore 7 16 6 139.7 28 100.1

Références :

357100.1GM - JANTE ACIER GOSS TRIANGULAR GENERATION II SILVER 7 X 17 ENTRAXE 6 X 139.7 DEPORT 20

Prix : 139,00 € TTC/PIECE

328100.1GM - JANTE ACIER GOSS TRIANGULAR GENERATION II

EQUIPEMENTS POUR ISUZU D-MAX II 07-13 TFS8

SILVER 7 X 16 ENTRAXE 6 X 139.7 DEPORT 28
Prix : 105,00 € TTC/PIECE

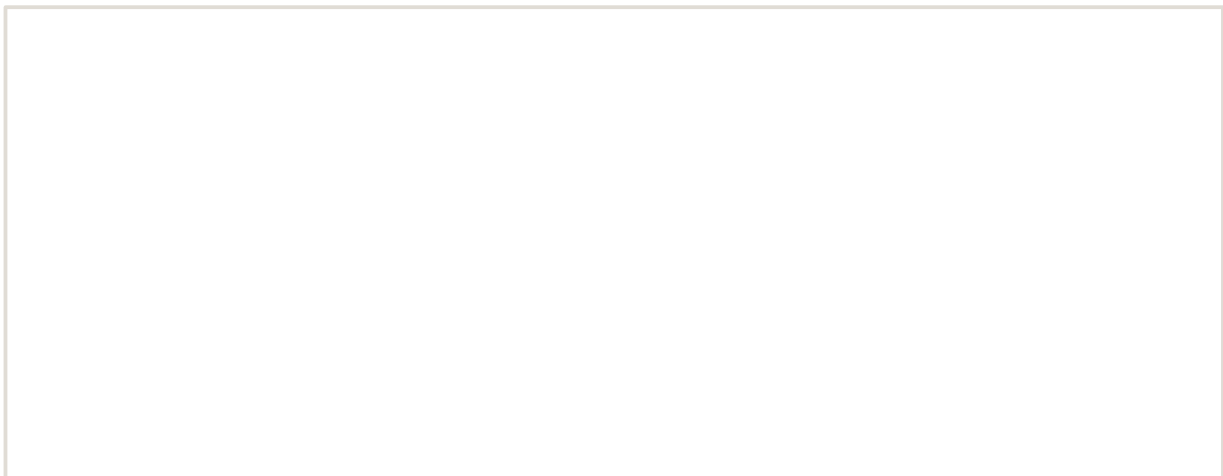

PERFORMANCE & OPTIMISATION

COMPÉTITION

ACCESSOIRES COMPÉTITION



BAVETTES BLANCHE SEMI-RIGIDES 328x498

Vendu à la paire. Bavettes blanches. Dimensions : 345x495mm. Couleur blanche. Epaisseur : 2mm. Silencieuses aux impacts, ne flottent pas avec la vitesse, facile à retailler / adapter.

Référence : ACBA014
Prix : **20,00 € TTC/PAIRE**

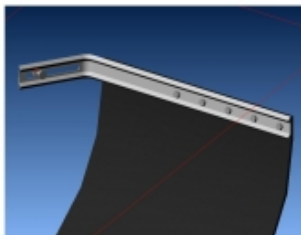

KIT DE MONTAGE BAVETTES

Vendu à la paire. Kit complet pour réaliser avec facilité la fixation sur le véhicule de 2 bavettes grâce à deux équerres zinguées. Kit livré complet avec visserie et notice.

Référence : ACBA113
Prix : **26,00 € TTC/PAIRE**



KIT SANGLES MONTAGE BAVETTES

Vendu à la paire. Kit de sangles grises permettant de relever à volonté les bavettes de votre véhicule. Kit complet pour une paire de bavette : Cames à griffe, sangle, équerres de renfort, visserie, notice.

Référence : ACBA112
Prix : **26,00 € TTC/PAIRE**

ECHAPPEMENTS

EQUIPEMENTS POUR ISUZU D-MAX II 07-13 TFS8

**ECHAPPEMENT INOX : DECATALYSEUR 1, APRES
TURBO (pour MODELE TFS85HD5AT) POUR ISUZU
D-MAX DE 2006-2011 3.0L TD**

Référence : ISUZ102
Prix : 460,00 € TTC/PIECE



**ECHAPPEMENT INOX : DECATALYSEUR 1, APRES
TURBO POUR ISUZU D-MAX DE 2011-2012 3.0L TD**

Référence : ISUZ104
Prix : 460,00 € TTC/PIECE



**ECHAPPEMENT INOX : DECATALYSEUR 2, AVANT
TUBE PRIMAIRE (MODELE TFS85HD5AT) POUR
ISUZU D-MAX DE 2006-2011 3.0L TD**

Référence : ISUZ103
Prix : 517,00 € TTC/PIECE

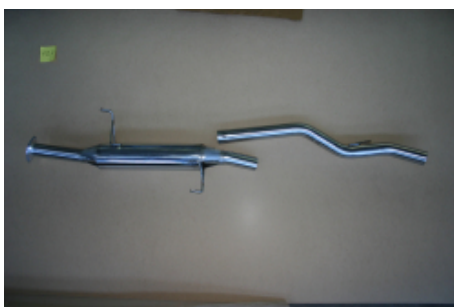

**ECHAPPEMENT INOX : INTERMEDIAIRE AVEC
SILENCIEUX ET TUBE ARRIERE (non dissociable)
POUR ISUZU D-MAX DE 2005-2012 3.0L TD**

Référence : ISUZ106
Prix : 1 084,00 € TTC/PIECE

EQUIPEMENTS POUR ISUZU D-MAX II 07-13 TFS8



ECHAPPEMENT INOX : TUBE PRIMAIRE POUR ISUZU D-MAX DE 2005-2012 3.0L TD

Référence : ISUZ105
Prix : **270,00 € TTC/PIECE**



LIGNE ECHAPPEMENT COMPLETE INOX POUR ISUZU D-MAX 3L DE 2006 A 2011

Spécialiste de l'échappement inox depuis plus de 10 ans, Tecinox étudie, conçoit et fabrique tous les systèmes d'échappement sur mesure et prêt à poser pour les 4x4. Les avantages de la ligne d'échappement Tecinox : Amélioration du rendement des flux de gaz de votre véhicule tout terrain : augmentation du couple moteur. Amélioration de la garde au sol, diminution du poids. Conception INOX : augmente la durée de vie de votre échappement. Ligne...

Informations Techniques :

Photo non contractuelle.

Référence : ECHAPDMAX2006
Prix : **2 214,45 € TTC/KIT**



LIGNE ECHAPPEMENT COMPLETE INOX POUR ISUZU D-MAX DE 2011 A 2012

Spécialiste de l'échappement inox depuis plus de 10 ans, Tecinox étudie, conçoit et fabrique tous les systèmes d'échappement sur mesure et prêt à poser pour les 4x4. Les avantages de la ligne d'échappement Tecinox : Amélioration du rendement des flux de gaz de votre véhicule tout terrain : augmentation du couple moteur. Amélioration de la garde au sol, diminution du poids. Conception INOX : augmente la durée de vie de votre échappement. Ligne...

Référence : ECHAPDMAX2011
Prix : **1 723,30 € TTC/KIT**

EMBRAYAGE RENFORCÉ

EQUIPEMENTS POUR ISUZU D-MAX II 07-13 TFS8



KIT D'EMBRAYAGE RENFORCE HD TERRAIN TAMER POUR ISUZU DMAX

KIT D'EMBRAYAGE RENFORCE HD TERRAIN TAMER POUR ISUZU DMAX TFS85 - TFR85 DE 10/2008 A 5/2012 Dimensions : 275 x 25.6 x 24 mm - Augmentation de 25% de la pression du mécanisme - Carter de mécanisme d'embrayage zingué - Ressorts de disque d'embrayage renforcés - Matériau du disque de friction de qualité premium - Moulage évitant l'effritement du disque

Référence : TTCK8561HP
Prix : 1 341,00 € TTC/PIECE



KIT EMBRAYAGE RENFORCE XTREME OUTBACK POUR ISUZU D-MAX 3L A PARTIR DE 03/07

Disque d'embrayage renforcée avec revêtement organique et mécanisme renforcé (avec une pression supérieure). La pédale d'embrayage peut éventuellement devenir sensiblement plus dure (augmentation de tenue 25 %) Utilisation Idéale pour tracter les remorques ou fonctionnement avec une charge spéciale, loisirs, dunes kit complet : Disque d'embrayage mécanisme butée roulement kit adapté pour les véhicules suivants : ISUZU D-MAX 3L à partir de 03/2007 dimensions : ...

Référence : KIZ28006-1A
Prix : 778,00 € TTC/KIT

FREINAGE RENFORCÉ

DISQUE DE FREIN RENFORCÉ



DISQUE DE FREIN HAUTE PERFORMANCE QUALITE ORIGINE TERRAIN TAMER POUR ISUZU D-MAX EURO 4/5/6 DE 2007 A 2020

DISQUE DE FREIN : - Modèle réversible (se monte à gauche ou à droite) Véhicules : ISUZU D-MAX EURO 4 ISUZU D-MAX EURO 5 ISUZU D-MAX EURO 6

Référence : 8981246634TT
Prix : 90,00 € TTC/PIECE

EQUIPEMENTS POUR ISUZU D-MAX II 07-13 TFS8

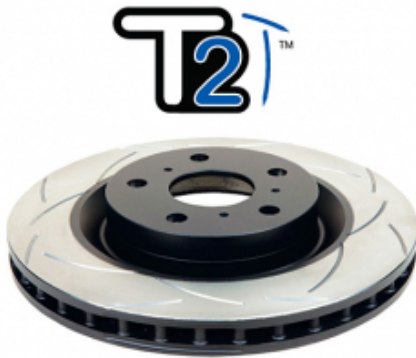

DISQUES AVANT DBA STREET SERIES T2 280MM POUR ISUZU D-MAX A PARTIR DE 2002-2012

DBA a breveté son système de ventilation des disques "kangaroo Paw" ou Patte de Kangourou. Ce système permet une ventilation beaucoup plus efficace pour maintenir les disques aux températures les plus basses lors d'une utilisation intensive. L'utilisation du Kangaroo Paw en lieu et place des systèmes conventionnels à colonnes ou parois permet d'augmenter l'efficacité du refroidissement en comparaison avec la plupart des autres disques ventilés. Ce système réduit grandement le risque de...

Informations Techniques :

Diamètre extérieur : 280 mm Diamètre intérieur : 88 mm Epaisseur : 27 mm REFERENCE COMPATIBLE : ISUZU 8973606770 ISUZU 8980062590 ISUZU 8973606780 APEC braking DSK2664 BLUE PRINT ADZ94331 BREMBO 09B26710 COMLINE ADC0709V Hella 8DD355115231 HELLA PAGID 355115231 MINTEX MDC2078 OPTIMAL BS9046 PAGID 54748 PAGID 54748PRO REMSA 6119310 TEXTAR 92174803 TEXTAR TXD0018 TRW DF7531

Référence : DBA2840S

Prix : **283,00 € TTC/PAIRE**



KIT COMBO DBA : DISQUES AVANT STREET SERIES T2 280MM + JEU PLAQUETTES DE FREIN AVANT STREET PERFORMANCE POUR ISUZU D- MAX A PARTIR DE 2008-2012

kit combo DBA comprenant : - une paire de disques AVANT STREET SERIES T2 280MM DBA - un jeu de plaquettes de frein AVANT STREET PERFORMANCE DBA DISQUES DE FREIN DBA a breveté son système de ventilation des disques "kangaroo Paw" ou Patte de Kangourou. Ce système permet une ventilation beaucoup plus efficace pour maintenir les disques aux températures les plus basses lors d'une utilisation intensive. L'utilisation du Kangaroo Paw en lieu et place des systèmes conventionnels à colonnes ou...

Informations Techniques :

DISQUES DE FREIN Diamètre extérieur : 280 mm Diamètre intérieur : 88 mm Epaisseur : 27 mm REFERENCE COMPATIBLE : ISUZU 8973606770 ISUZU 8980062590 ISUZU 8973606780 APEC braking DSK2664 BLUE PRINT ADZ94331 BREMBO 09B26710 COMLINE ADC0709V Hella 8DD355115231 HELLA...

Référence : DBA2840S-1841SP

Prix : **429,40 € TTC/KIT**

PLAQUETTES DE FREIN RENFORCÉES

EQUIPEMENTS POUR ISUZU D-MAX II 07-13 TFS8



JEU PLAQUETTES DE FREIN AVANT DBA STREET PERFORMANCE POUR ISUZU D-MAX A PARTIR DE 2008

Les plaquettes de frein Street Performance (SP) de DBA ont été conçues pour les conducteurs à la recherche de performances de freinage améliorées. Les plaquettes de frein DBA Street Performance sont développées pour fournir une réponse de friction efficace à l'application de la pédale et offrir une faible usure et une minimisation de la poussière. DBA recommande les plaquettes de frein Street Performance pour une conduite au quotidien et les véhicules de performance, les 4x4 et les SUV. Ils sont...

Informations Techniques :

HAUTEUR : 61.1 MM LONGUEUR : 151.8 MM EPAISSEUR : 15.8 MM

Référence : **DB1841SP**
Prix : **169,00 € TTC/JEU**



JEU PLAQUETTES DE FREIN AVANT DBA XTREME PERFORMANCE POUR ISUZU D-MAX A PARTIR DE 2008

Les plaquettes de frein Xtreme Performance de DBA ont été conçues pour les conducteurs qui recherchent un mordant initial élevé et une consistance de friction de basses à hautes températures. La gamme XP est destinée aux applications lourdes, où des niveaux de friction plus élevés sont requis, afin de freiner en toute sécurité dans des conditions extrêmes. DBA recommande les plaquettes de frein Xtreme Performance pour les véhicules puissants, ainsi que le remorquage lourd et les 4 roues motrices...

Informations Techniques :

HAUTEUR 61.1 MM LONGUEUR 151.8 MM EPAISSEUR 15.8 MM

Référence : **DB1841XP**
Prix : **198,00 € TTC/JEU**



PLAQUETTES DE FREIN AVANT CERAMIQUE RENFORCE TERRAIN TAMER POUR ISUZU D-MAX EURO 4/5/6 DE 2007 A 2020

PLAQUETTES DE FREIN AVANT TERRAIN TAMER - fabriquées par l'équipementier d'origine - réduction du bruit et des impuretés - haute résistance - technologie brevetée - céramique Véhicules : ISUZU D-MAX EURO 4 ISUZU D-MAX EURO 5 ISUZU D-MAX EURO 6

Référence : **DB1841F**
Prix : **118,00 € TTC/KIT**

EQUIPEMENTS POUR ISUZU D-MAX II 07-13 TFS8



PLAQUETTES DE FREIN AVANT QUALITE ORIGINE TERRAIN TAMER POUR ISUZU D-MAX EURO 4/5/6 DE 2007 A 2020

PLAQUETTES DE FREIN AVANT TERRAIN TAMER - fabriqué par l'équipementier d'origine - réduction du bruit et des impuretés - haute résistance - technologie brevetée Véhicules : ISUZU D-MAX EURO 4 ISUZU D-MAX EURO 5 ISUZU D-MAX EURO 6

Référence : DB1841TT
Prix : **63,00 € TTC/KIT**

MOYEUX



MOYEUX DEBRAYABLES AVM POUR ISUZU ET OPEL

AVM est le célèbre manufacturier brésilien de moyeux débrayables (automatiques ou non). Leader mondial de la spécialité, la qualité des produits AVM n'est plus à démontrer. Les moyeux AVM viennent en remplacement des moyeux automatiques d'origine. L'emploi sur le pont avant augmente la fluidité de conduite tout en réduisant le bruit et la consommation. Ces moyeux débrayables vous permettront de réaliser des économies de carburant et sur l'usure des pneus du train avant quand il n'est pas...

Référence : AVM433
Prix : **169,00 € TTC/PAIRE**

PERFORMANCES TRANSMISSION

BLOCAGE DE DIFFÉRENTIEL



BLOCAGE DE DIFFERENTIEL ARRIERE AIR LOCKER POUR ISUZU D-MAX (vendu sans compresseur)

Blocage ARB arrière pour - Isuzu D-Max 2.5l 06/ 12 -> D-Max 3.0l de 03 - 05/12 Trooper 83 à 93 2,8 TD et V6 - Opel Campo 3.1l 01/97-02 Campo 3.1 l jusqu'à 12/96 Monterey jusqu'à 04/98 LE BLOCAGE ARB COMPREND : (livré sans compresseur) le différentiel, la tuyauterie, les raccords, la notice de montage, les instructions d'utilisation et la liste des pièces détachées. Quand un véhicule prend un virage, la roue extérieure parcourt une plus grande...

Référence : RD261
Prix : **1 290,00 € TTC/PIECE**

EQUIPEMENTS POUR ISUZU D-MAX II 07-13 TFS8



BLOCAGE DE DIFFERENTIEL AVANT AIR LOCKER POUR ISUZU D-MAX (vendu sans compresseur)

Blocage ARB pour Isuzu D-Max à partir de 06/ 12 D-Max 03 - 05/12
LE BLOCAGE ARB COMPREND : (livré sans compresseur) le différentiel, la tuyauterie, les raccords, la notice de montage, les instructions d'utilisation et la liste des pièces détachées. Quand un véhicule prend un virage, la roue extérieure parcourt une plus grande distance que la roue intérieure, elle doit donc tourner plus vite. Sur tous les véhicules, c'est le différentiel placé entre les...

Informations Techniques :

Certaines constructions entre décembre 1996 et mai 1998 utilisaient un autre modèle de pont avec des boulons de couronne différents. Il peut être remplacé par des modèles pont antérieurs ou ultérieurs ayant le même ratio pour l'installation du Air Locker.

Référence : RD203

Prix : 1 179,00 € TTC/PIECE



BLOCAGE DE DIFFERENTIEL ELOCKER ARRIERE 100% ELECTRIQUE

BLOCAGE DE DIFFERENTIEL ELOCKER 100% ELECTRIQUE
ARRIERE Véhicules : ISUZU DMAX 4X4 TFS85 A PARTIR DE 2008-12/2019 Nombre de Cannelures : 26 Proposés depuis peu par les fabricants Harrop et Eaton, les blocages de différentiels électromagnétiques ELockers sont désormais disponibles en France. Terrain Tamer va distribuer le blocage de différentiel « Elocker », à la fois très innovant et extrêmement performant. Outre leur très haute qualité de fabrication et leur conception à 4 ...

Référence : A11559

Prix : 2 314,00 € TTC/PIECE



KIT BLOCAGE DE DIFFERENTIEL ELOCKER ARRIERE 100% ELECTRIQUE AVEC ROULEMENTS

BLOCAGE DE DIFFERENTIEL ELOCKER 100% ELECTRIQUE
ARRIEREKIT AVEC ROULEMENTS Véhicules : ISUZU DMAX 4X4 TFS85 A PARTIR DE 2008-12/2019 Nombre de Cannelures : 26 Proposés depuis peu par les fabricants Harrop et Eaton, les blocages de différentiels électromagnétiques ELockers sont désormais disponibles en France. Terrain Tamer va distribuer le blocage de différentiel « Elocker », à la fois très innovant et extrêmement performant. Outre leur très haute qualité de fabrication et leur...

Référence : A11559-18TT

Prix : 2 461,00 € TTC/KIT

EQUIPEMENTS POUR ISUZU D-MAX II 07-13 TFS8



KIT BLOCAGE DE DIFFERENTIEL ELOCKER AVANT 100% ELECTRIQUE AVEC ROULEMENTS

BLOCAGE DE DIFFERENTIEL ELOCKER 100% ELECTRIQUE AVANT KIT AVEC ROULEMENTS Véhicules : ISUZU DMAX 4X4 TFS85 A PARTIR DE 2008-12/2019 Nombre de Cannelures : 17 Proposés depuis peu par les fabricants Harrop et Eaton, les blocages de différentiels électromagnétiques ELockers sont désormais disponibles en France. Terrain Tamer va distribuer le blocage de différentiel « Elocker », à la fois très innovant et extrêmement performant. Outre leur très haute qualité de fabrication et leur conception...

Référence : A11556-11TT
Prix : 2 398,00 € TTC/KIT



KIT BLOCAGE DE DIFFERENTIEL ELOCKER AVANT 100% ELECTRIQUE AVEC ROULEMENTS

BLOCAGE DE DIFFERENTIEL ELOCKER 100% ELECTRIQUE AVANT Véhicules : ISUZU DMAX 4X4 TFS85 A PARTIR DE 2008-12/2019 Nombre de Cannelures : 17 Proposés depuis peu par les fabricants Harrop et Eaton, les blocages de différentiels électromagnétiques ELockers sont désormais disponibles en France. Terrain Tamer va distribuer le blocage de différentiel « Elocker », à la fois très innovant et extrêmement performant. Outre leur très haute qualité de fabrication et leur conception à 4 satellites,...

Référence : A11556
Prix : 2 314,00 € TTC/PIECE

PRÉFILTRES & ACCESSOIRES

KIT DE MONTAGE



KIT DE MONTAGE N4 POUR PRE-FILTRE RACOR POUR ISUZU DMAX AVANT 2011

Le kit pré-filtre à gazole Racor est utile pour filtrer les particules en suspension dans les gazoles de mauvaises qualité (que l'on peut rencontrer lors d'un raid dans certains pays par exemple ou issus de vieilles cuves) mais aussi pour décanter l'eau qui peut être présente dans le carburant et qui risque d'endommager voire même de détruire les systèmes d'injection haute pression des moteurs modernes. Kit N4 complet montage Pré-Filtre RACOR SERIE 500FG sur ISUZU DMAX 2008. ...

Référence : SCMO124
Prix : 152,00 € TTC/KIT

RÉSERVOIRS CARBURANT

RÉSERVOIRS DE REMPLACEMENT



RESERVOIR A CARBURANT DE REMPLACEMENT LRA 130L POUR ISUZU D-MAX DOUBLE CABINE

LONGE RANGE AUTOMOTIVE fabrique et fournit des réservoirs auxiliaires et de remplacement de puis 1989. LRA utilise les dernières technologies pour mettre au point et dessiner le réservoir avec la forme la plus adaptée à chaque véhicule. LRA utilise un découpeur plasma contrôlé par ordinateur et la soudure MIG pour faire des cordons pleins et non poreux. Les réservoirs sont cloisonnés, une chambre d'expansion est incorporée dans la conception. Tous les réservoirs sont testés sur pression et...

Informations Techniques :

réservoir de remplacement capacité du réservoir : 130 litres véhicule : ISUZU D-MAX DOUBLE CABINE La capacité des réservoirs de remplacement LRA est donnée à titre indicatif (à plus ou moins 5 litres près). les caractéristiques de certains véhicules peuvent varier selon le pays d'origine, quelques adaptations peuvent être nécessaires pour monter certains réservoirs LRA. Dans tous les cas, le montage du réservoir de remplacement LRA par un spécialiste est préconisé. Le réservoir de...

Référence : LRAHR4DRAR
Prix : **1 934,35 € TTC/PIECE**

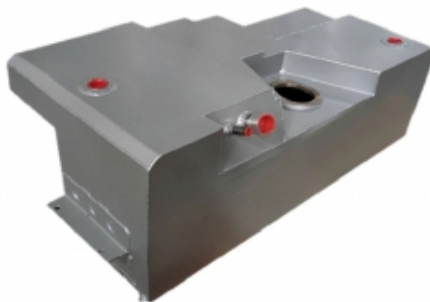

RESERVOIR A CARBURANT DE REMPLACEMENT LRA 130L POUR ISUZU D-MAX EXTRA CABINE

LONGE RANGE AUTOMOTIVE fabrique et fournit des réservoirs auxiliaires et de remplacement de puis 1989. LRA utilise les dernières technologies pour mettre au point et dessiner le réservoir avec la forme la plus adaptée à chaque véhicule. LRA utilise un découpeur plasma contrôlé par ordinateur et la soudure MIG pour faire des cordons pleins et non poreux. Les réservoirs sont cloisonnés, une chambre d'expansion est incorporée dans la conception. Tous les réservoirs sont testés sur pression et...

Informations Techniques :

réservoir de remplacement capacité du réservoir : 130 litres véhicule : ISUZU D-MAX EXTRA CABINE La capacité des réservoirs de remplacement LRA est donnée à titre indicatif (à plus ou moins 5 litres près). les caractéristiques de certains véhicules peuvent varier selon le pays d'origine, quelques adaptations peuvent être nécessaires pour monter certains réservoirs LRA. Dans tous les cas, le montage du réservoir de remplacement LRA par un spécialiste est préconisé. Le réservoir de...

Référence : LRAHR4ERARE
Prix : **1 934,35 € TTC/PIECE**

SNORKELS & ACCESSOIRES

EQUIPEMENTS POUR ISUZU D-MAX II 07-13 TFS8



SNORKEL SAFARI POUR ISUZU D-MAX A PARTIR DE 2007

Pionniers au début des années 80, les snorkels Safari répondaient à un besoin de la part des offroaders de protéger leur moteur de la poussière et des très nombreux passages à gué rencontrés lors de raids. Sans doute les meilleurs dans les conditions les plus difficiles, les snorkels Safari sont minutieusement conçus, testés et fabriqués pour chaque modèle de 4x4. Les snorkels Safari sont choisis dans le monde entier. Les snorkels Safari sont fabriqués dans les matières les plus robustes: un...

Informations Techniques :

POSITIONNEMENT DU SNORKEL : DROITE.

Référence : **SS165HF**
Prix : **528,00 € TTC/PIECE**

PIÈCES RECHANGE & ENTRETIEN

ECLAIRAGE



FEU ARRIERE DROIT CLAIR POUR ISUZU D-MAX

A partir de 2007 - Modèle LS

Informations Techniques :

Pour : - ISUZU D-MAX 2,5 et 3,0TD 04- TFS6/TFS7/TFS8 (A partir de 2007 - Modèle LS) Photo non contractuelle.

Référence : **IDM02-70812**
Prix : **82,45 € TTC/PIECE**



FEU ARRIERE DROIT FUME POUR ISUZU D-MAX

A partir de 2007 - Modèle L

Informations Techniques :

Pour : - ISUZU D-MAX 2,5 et 3,0TD 04- TFS6/TFS7/TFS8 (A partir de 2007 - Modèle L) Photo non contractuelle.

Référence : **IDM02-70222**
Prix : **82,79 € TTC/PIECE**

EQUIPEMENTS POUR ISUZU D-MAX II 07-13 TFS8



FEU ARRIERE GAUCHE CLAIR POUR ISUZU D-MAX

A partir de 2007 - Modèle LS

Informations Techniques :

Pour : - ISUZU D-MAX 2,5 et 3,0TD 04- TFS6/TFS7/TFS8 (A partir de 2007 - Modèle LS) Photo non contractuelle.

Référence : **IDM02-70811**

Prix : **82,45 € TTC/PIECE**



FEU ARRIERE GAUCHE FUME POUR ISUZU D-MAX

A partir de 2007 - Modèle L

Informations Techniques :

Pour : - ISUZU D-MAX 2,5 et 3,0TD 04- TFS6/TFS7/TFS8 (A partir de 2007 - Modèle L) Photo non contractuelle.

Référence : **IDM02-70221**

Prix : **82,79 € TTC/PIECE**



KIT 2 ANTI BROUILLARDS POUR ISUZU D-MAX

A partir de 2007 - Ronds - Livré complet avec faisceau

Informations Techniques :

Pour : - ISUZU D-MAX 2,5 et 3,0TD 04- TFS6/TFS7/TFS8 (A partir de 2007 - Ronds - Livré complet avec faisceau) Photo non contractuelle.

Référence : **IDM02-69300**

Prix : **163,25 € TTC/KIT**

EQUIPEMENTS POUR ISUZU D-MAX II 07-13 TFS8



OPTIQUE GAUCHE H4 POUR ISUZU D-MAX

Electrique - A partir de 2007

Informations Techniques :

Pour : - ISUZU D-MAX 2,5 et 3,0TD 04- TFS6/TFS7/TFS8 (Électrique
- A partir de 2007) Photo non contractuelle.

Référence : IDM02-63311

Prix : **152,70 € TTC/PIECE**

EQUIPEMENTS POUR ISUZU D-MAX II 07-13 TFS8



OPTIQUE GAUCHE H7 POUR ISUZU D-MAX

Electrique - A partir de 2007

Informations Techniques :

Pour : - ISUZU D-MAX 2,5 et 3,0TD 04- TFS6/TFS7/TFS8 (Électrique - A partir de 2007) Photo non contractuelle.

Référence : IDM02-63021

Prix : **179,36 € TTC/PIECE**

EMBAYAGE



KIT EMBAYAGE COMPLET D'ORIGINE POUR ISUZU D-MAX

Informations Techniques :

Pour : - ISUZU D-MAX 2,5 et 3,0TD 04- TFS6/TFS7/TFS8 (Tous - Diamètre 250mm - 24 cannelures)

Référence : MCK-1101A

Prix : **373,31 € TTC/KIT**



KIT EMBAYAGE RENFORCE XTREME OUTBACK POUR ISUZU D-MAX 3L A PARTIR DE 03/07

Disque d'embrayage renforcée avec revêtement organique et mécanisme renforcé (avec une pression supérieure). La pédale d'embrayage peut éventuellement devenir sensiblement plus dure (augmentation de tenue 25 %) Utilisation Idéale pour tracter les remorques ou fonctionnement avec une charge spéciale, loisirs, dunes kit complet : Disque d'embrayage mécanisme butée roulement kit adapté pour les véhicules suivants : ISUZU D-MAX 3L à partir de 03/2007 dimensions :...

Référence : KIZ28006-1A

Prix : **778,00 € TTC/KIT**

FILTRATION

FILTRES À AIR / CARBURANT / HUILE

EQUIPEMENTS POUR ISUZU D-MAX II 07-13 TFS8

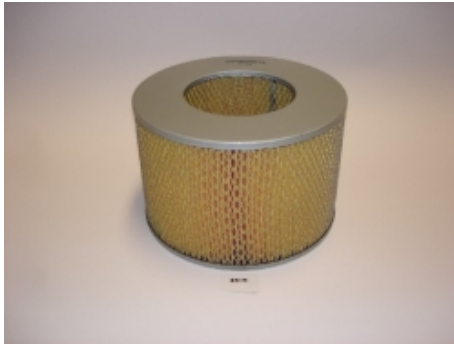

FILTRE A AIR POUR ISUZU D-MAX 2.5 ET 3.0TD

A partir de 2007 - Plat

Informations Techniques :

Pour : - ISUZU D-MAX 2,5 et 3,0TD 04- TFS6/TFS7/TFS8 (A partir de 2007 - Plat) Photo non contractuelle.

Référence : MAF-3112

Prix : **16,98 € TTC/PIECE**



FILTRE A CARBURANT POUR ISUZU D-MAX 2.5 ET 3.0TD

A partir de 2007 - Cartouche

Informations Techniques :

Pour : - ISUZU D-MAX 2,5 et 3,0TD 04- TFS6/TFS7/TFS8 (A partir de 2007 - Cartouche) Photo non contractuelle.

Référence : MFF-3110

Prix : **19,69 € TTC/PIECE**



FILTRE A HUILE POUR ISUZU D-MAX ET TROOPER

A partir de 2007 - Vissé - Longueur 160mm

Informations Techniques :

Pour : - ISUZU D-MAX 2,5 et 3,0TD 04- TFS6/TFS7/TFS8 (A partir de 2007 - Vissé - Longueur 160mm) - ISUZU TROOPER 98- UBS73/UBS26 (3,0TD - Hauteur 160mm) Photo non contractuelle.

Référence : MOF-3103

Prix : **17,03 € TTC/PIECE**

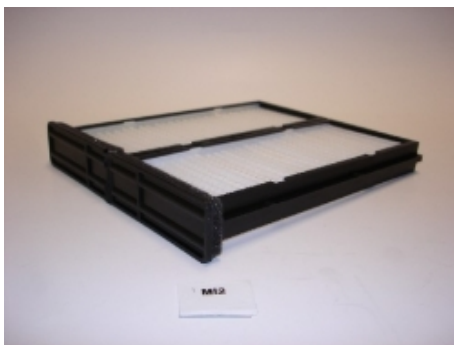

FILTRE D'HABITACLE POUR ISUZU D-MAX 2.5 ET 3.0TD

Tous Rectangulaire - 221mm x 211mm x 20mm

Informations Techniques :

Pour : - ISUZU D-MAX 2,5 et 3,0TD 04- TFS6/TFS7/TFS8 Photo non contractuelle.

Référence : MCF-2101

Prix : **11,71 € TTC/PIECE**

EQUIPEMENTS POUR ISUZU D-MAX II 07-13 TFS8



KIT 4 FILTRES TERRAIN TAMER POUR ISUZU D-MAX DE 2008 A 2012

KIT DE 4 FILTRES TERRAIN TAMER POUR ISUZU D-MAX DE 2008 A 2012 Le kit comprend : filtre à air filtre à carburant filtre à huile Filtre habitacle Inclus avec le kit : le joint de bouchon, une dose d'additif Flashlube ainsi qu'un stickers pour le rappel d'entretien

Référence : HFK6
Prix : 101,00 € TTC/KIT

FREINAGE

FREINAGE HAUTE PERFORMANCE



DISQUES AVANT DBA STREET SERIES T2 280MM POUR ISUZU D-MAX A PARTIR DE 2002-2012

DBA a breveté son système de ventilation des disques "kangaroo Paw" ou Patte de Kangourou. Ce système permet une ventilation beaucoup plus efficace pour maintenir les disques aux températures les plus basses lors d'une utilisation intensive. L'utilisation du Kangaroo Paw en lieu et place des systèmes conventionnels à colonnes ou parois permet d'augmenter l'efficacité du refroidissement en comparaison avec la plupart des autres disques ventilés. Ce système réduit grandement le risque de...

Informations Techniques :

Diamètre extérieur : 280 mm Diamètre intérieur : 88 mm Epaisseur : 27 mm REFERENCE COMPATIBLE : ISUZU 8973606770 ISUZU 8980062590 ISUZU 8973606780 APEC braking DSK2664 BLUE PRINT ADZ94331 BREMBO 09B26710 COMLINE ADC0709V Hella 8DD355115231 HELLA PAGID 355115231 MINTEX MDC2078 OPTIMAL BS9046 PAGID 54748 PAGID 54748PRO REMSA 6119310 TEXTAR 92174803 TEXTAR TXD0018 TRW DF7531

Référence : DBA2840S
Prix : 283,00 € TTC/PAIRE

EQUIPEMENTS POUR ISUZU D-MAX II 07-13 TFS8



JEU PLAQUETTES DE FREIN AVANT DBA STREET PERFORMANCE POUR ISUZU D-MAX A PARTIR DE 2008

Les plaquettes de frein Street Performance (SP) de DBA ont été conçues pour les conducteurs à la recherche de performances de freinage améliorées. Les plaquettes de frein DBA Street Performance sont développées pour fournir une réponse de friction efficace à l'application de la pédale et offrir une faible usure et une minimisation de la poussière. DBA recommande les plaquettes de frein Street Performance pour une conduite au quotidien et les véhicules de performance, les 4x4 et les SUV. Ils sont...

Informations Techniques :

HAUTEUR : 61.1 MM LONGUEUR : 151.8 MM EPAISSEUR : 15.8 MM

Référence : **DB1841SP**
Prix : **169,00 € TTC/JEU**



JEU PLAQUETTES DE FREIN AVANT DBA XTREME PERFORMANCE POUR ISUZU D-MAX A PARTIR DE 2008

Les plaquettes de frein Xtreme Performance de DBA ont été conçues pour les conducteurs qui recherchent un mordant initial élevé et une consistance de friction de basses à hautes températures. La gamme XP est destinée aux applications lourdes, où des niveaux de friction plus élevés sont requis, afin de freiner en toute sécurité dans des conditions extrêmes. DBA recommande les plaquettes de frein Xtreme Performance pour les véhicules puissants, ainsi que le remorquage lourd et les 4 roues motrices...

Informations Techniques :

HAUTEUR 61.1 MM LONGUEUR 151.8 MM EPAISSEUR 15.8 MM

Référence : **DB1841XP**
Prix : **198,00 € TTC/JEU**

EQUIPEMENTS POUR ISUZU D-MAX II 07-13 TFS8



KIT COMBO DBA : DISQUES AVANT STREET SERIES T2 280MM + JEU PLAQUETTES DE FREIN AVANT STREET PERFORMANCE POUR ISUZU D-MAX A PARTIR DE 2008-2012

kit combo DBA comprenant : - une paire de disques AVANT STREET SERIES T2 280MM DBA - un jeu de plaquettes de frein AVANT STREET PERFORMANCE DBA DISQUES DE FREIN DBA a breveté son système de ventilation des disques "kangaroo Paw" ou Patte de Kangourou. Ce système permet une ventilation beaucoup plus efficace pour maintenir les disques aux températures les plus basses lors d'une utilisation intensive. L'utilisation du Kangaroo Paw en lieu et place des systèmes conventionnels à colonnes ou...

Informations Techniques :

DISQUES DE FREIN Diamètre extérieur : 280 mm Diamètre intérieur : 88 mm Epaisseur : 27 mm REFERENCE COMPATIBLE : ISUZU 8973606770 ISUZU 8980062590 ISUZU 8973606780 APEC braking DSK2664 BLUE PRINT ADZ94331 BREMBO 09B26710 COMLINE ADC0709V Hella 8DD355115231 HELLA...

Référence : **DBA2840S-1841SP**

Prix : **429,40 € TTC/KIT**

FREINAGE STANDARD



Photo non Contractuelle

DISQUE DE FREIN AVANT POUR ISUZU D-MAX

4x4 - Diamètre 280mm

Informations Techniques :

Pour : - ISUZU D-MAX 2,5 et 3,0TD 04- TFS6/TFS7/TFS8

Référence : **MFD-2103**

Prix : **109,60 € TTC/PIECE**



MACHOIRES DE FREIN POUR ISUZU D-MAX

Diamètre 300mm

Informations Techniques :

Pour : - ISUZU D-MAX 2,5 et 3,0TD 04- TFS6/TFS7/TFS8

Référence : **MBS-2101**

Prix : **102,00 € TTC/PIECE**

EQUIPEMENTS POUR ISUZU D-MAX II 07-13 TFS8

KIT DE ROULEMENT / MOYEUX



KIT DE ROULEMENTS DE ROUES ARRIERE TERRAIN TAMER

Les kits de roulement de roues Terrain Tamer contiennent des pièces de qualité origine, avec des roulements Koyo et joint spi origine.

Référence : **WBK25**
Prix : **182,00 € TTC/KIT**



KIT DE ROULEMENTS DE ROUES AVANT TERRAIN TAMER

Les kits de roulement de roues Terrain Tamer contiennent des pièces de qualité origine, avec des roulements Koyo et joint spi origine.

Référence : **WBK4032**
Prix : **104,00 € TTC/KIT**

TRANSMISSION

CARDAN



CARDAN COMPLET TERRAIN TAMER QUALITE ORIGINE POUR ISUZU D-MAX II

Référence : **CVS.377**
Prix : **327,00 € TTC/PIECE**

MOYEUX DÉBRAYABLES

EQUIPEMENTS POUR ISUZU D-MAX II 07-13 TFS8



MOYEUX DEBRAYABLES AVM POUR ISUZU ET OPEL

AVM est le célèbre manufacturier brésilien de moyeux débrayables (automatiques ou non). Leader mondial de la spécialité, la qualité des produits AVM n'est plus à démontrer. Les moyeux AVM viennent en remplacement des moyeux automatiques d'origine. L'emploi sur le pont avant augmente la fluidité de conduite tout en réduisant le bruit et la consommation. Ces moyeux débrayables vous permettront de réaliser des économies de carburant et sur l'usure des pneus du train avant quand il n'est pas...

Référence : AVM433

Prix : 169,00 € TTC/PAIRE