

**EQUIPEMENTS POUR
TOYOTA KDJ/GDJ 150/155 2009+**

*Les références présentées sur ce document ne constituent pas
une liste exhaustive des équipements disponibles pour le TOYOTA KDJ/GDJ 150/155 2009+.
Il peut y avoir d'autres produits adaptés à ce véhicule.
Voir les conditions de vente sur <https://www.equip-raid.fr/>*

SUSPENSION & REHAUSSE

ACCESSOIRES SUSPENSION



COUPELLE SUPERIEUR D'AMORTISSEUR OME POUR TOYOTA

Référence : **OMETH002**
Prix : **116,00 € TTC/PIECE**



KIT DE MONTAGE POUR AMORTISSEUR OME BP51 ARRIERE POUR TOYOTA KDJ 120/150, FJ CRUISER

KIT DE MONTAGE POUR AMORTISSEUR OME BP51 ARRIERE
POUR TOYOTA KDJ 120/150, FJ CRUISER

Référence : **VM80010010**
Prix : **95,00 € TTC/KIT**



KIT DE MONTAGE POUR AMORTISSEUR OME BP51 AVANT POUR TOYOTA KDJ150 ET FJ CRUISER SANS KDSS

KIT DE MONTAGE POUR AMORTISSEUR OME BP51 AVANT
GAUCHE OU DROIT POUR TOYOTA KDJ150 ET FJ CRUISER
SANS KDSS

Référence : **VM80010008**
Prix : **142,00 € TTC/KIT**

EQUIPEMENTS POUR TOYOTA KDJ/GDJ 150/155 2009+



KIT DE MONTAGE POUR AMORTISSEUR OME BP51 AVANT POUR TOYOTA KDJ150 ET RUNNER 4AVEC KDSS

KIT DE MONTAGE POUR AMORTISSEUR OME BP51 AVANT GAUCHE OU DROIT POUR TOYOTA KDJ150 ET RUNNER 4AVEC KDSS

Référence : VM80010009
Prix : **123,00 € TTC/KIT**



KIT DE RABAISSMENT TERRAIN TAMER POUR PONT AVANT TOYOTA HILUX ET LAND CRUISER

Lorsqu'un véhicule est équipé d'une suspension rehaussée, l'angle des joints homocinétiques et des cardans est modifié, provoquant une usure prématurée de ces derniers. Ce phénomène est d'autant plus accentué par l'utilisation de grosses roues. Le kit de rabaissement de pont avant Terrain Tamer corrige la géométrie des joints homocinétiques et cardans en abaissant le différentiel d'environ 25mm, et garantissant ainsi un réalignement des cardans. Compatible pour : Hilux KUN25-26 Hilux...

Référence : TT93205
Prix : **212,00 € TTC/KIT**

AMORTISSEURS



AMORTISSEUR ARRIÈRE A BONBONNE SEPARÉE OME BP51 POUR TOYOTA KDJ 120/150 ET FJ CRUISER

OME Bp 51 amortisseur bypass bonbonne séparée Fruit de 4 années de développement intensif et brevetée, BP-51 amène la technologie course pour une utilisation de tous les jours apportant une performance sans précédent en off road et sur la route. C'est l'union du confort et du contrôle. Ces suspension Nouvelle suspension OME BP-51 (Bypass 51 mm Diamètre interne) Cette nouvelle suspension révolutionnaire est le fruit de 4 années de développement intensif des ingénieurs Old Man Emu....

Référence : BP5160025
Prix : **923,00 € TTC/PIECE**

EQUIPEMENTS POUR TOYOTA KDJ/GDJ 150/155 2009+



Musterbild

AMORTISSEUR ARRIERE DROIT KONI RAID POUR TOYOTA KDJ 120/125 150/155 A PARTIR DE 2003

Fort d'une grande expérience en matière de conception et de production d'amortisseurs, KONI, leader de l'amortissement heavy duty (autocars, camions, remorques, applications militaires et ferroviaires, etc ...) a décidé de combiner son expertise en matière de suspension avec sa parfaite connaissance du marché 4x4 afin de créer une gamme d'amortisseurs spécifiquement dédiée aux raiders. Amortisseur Koni Grand Raid spécial disposant d'un grand alésage pour surélévement de 0 à 50 mm destiné aux 4x4....

Référence : 90-5404R

Prix : **345,00 € TTC/PIECE**



Musterbild

AMORTISSEUR ARRIERE GAUCHE KONI RAID POUR TOYOTA KDJ 120/125 150/155 A PARTIR DE 2003

Fort d'une grande expérience en matière de conception et de production d'amortisseurs, KONI, leader de l'amortissement heavy duty (autocars, camions, remorques, applications militaires et ferroviaires, etc ...) a décidé de combiner son expertise en matière de suspension avec sa parfaite connaissance du marché 4x4 afin de créer une gamme d'amortisseurs spécifiquement dédiée aux raiders. Amortisseur Koni Grand Raid spécial disposant d'un grand alésage pour surélévement de 0 à 50 mm destiné aux 4x4....

Référence : 90-5404L

Prix : **343,00 € TTC/PIECE**



AMORTISSEUR ARRIERE MT64 OME TARAGE HEAVY DUTY POUR TOYOTA LANDCRUISER PRADO 150

Les amortisseurs ARB MT64 sont conçus pour les aventuriers intrépides qui exigent la meilleure performance tout-terrain. Voici pourquoi ils sont l'ultime choix pour votre véhicule : Conception Monotube de 64 mm : Les plus grands sur le marché, ces amortisseurs offrent une performance spectaculaire, vous permettant de dompter les terrains les plus difficiles. Légèreté et Polyvalence : Leur corps en aluminium les rend légers et capables de fonctionner dans une plage de températures...

Informations Techniques :

Tarage heavy duty

Référence : MT64601010

Prix : **670,00 € TTC/PIECE**

EQUIPEMENTS POUR TOYOTA KDJ/GDJ 150/155 2009+



AMORTISSEUR ARRIERE MT64 OME TARAGE MEDIUM POUR TOYOTA LANDCRUISER PRADO 150

Les amortisseurs ARB MT64 sont conçus pour les aventuriers intrépides qui exigent la meilleure performance tout-terrain. Voici pourquoi ils sont l'ultime choix pour votre véhicule : Conception Monotube de 64 mm : Les plus grands sur le marché, ces amortisseurs offrent une performance spectaculaire, vous permettant de dompter les terrains les plus difficiles. Légèreté et Polyvalence : Leur corps en aluminium les rend légers et capables de fonctionner dans une plage de températures...

Informations Techniques :

Tarage medium

Référence : **MT64601009**
Prix : **670,00 € TTC/PIECE**



AMORTISSEUR ARRIERE OME SPORT HD POUR TOYOTA KDJ 150 ET FJ CRUISER

Peu de produits peuvent transformer les performances et les capacités d'un 4x4 comme le fait un jeu d'amortisseurs spécifiques, dimensionné judicieusement à votre véhicule. Les amortisseurs OME SPORT permettent un contrôle parfait et une tenue de route hors du commun chaque fois que vous conduisez votre véhicule.

Informations Techniques :

Caractéristiques: Tige de 18 mm trempée et chromée: la rigidité de la tige est primordiale pour encaisser les efforts exercés dans une application 4x4. Le chromage dur offre une surface extrêmement lisse pour garantir la durée de vie des joints et réduire la friction. Piston haut débit: un piston de 35 mm traité au PTFE a été mis au point pour une circulation uniforme de l'huile, réduire l'échauffement et l'aération de l'huile (émulsion). Bague de guidage en bronze traitée au PTFE: ce...

Référence : **60081**
Prix : **160,00 € TTC/PIECE**



AMORTISSEUR ARRIERE OME SPORT POUR TOYOTA KDJ/GDJ150 3 PORTES ET FJ CRUISER

Peu de produits peuvent transformer les performances et les capacités d'un 4x4 comme le fait un jeu d'amortisseurs spécifiques, dimensionné judicieusement à votre véhicule. Les amortisseurs OME SPORT permettent un contrôle parfait et une tenue de route hors du commun chaque fois que vous conduisez votre véhicule.

Informations Techniques :

Caractéristiques: Tige de 18 mm trempée et chromée: la rigidité de la tige est primordiale pour encaisser les efforts exercés dans une application 4x4. Le chromage dur offre une surface extrêmement lisse pour garantir la durée de vie des joints et réduire la friction. Piston haut débit: un piston de 35 mm traité au PTFE a été mis au point pour une circulation uniforme de l'huile, réduire l'échauffement et l'aération de l'huile (émulsion). Bague de guidage en bronze traitée au PTFE: ce...

Référence : 60086

Prix : **160,00 € TTC/PIECE**



AMORTISSEUR ARRIÈRE OME SPORT POUR TOYOTA KDJ/GDJ150 ET FJ CRUISER

Peu de produits peuvent transformer les performances et les capacités d'un 4x4 comme le fait un jeu d'amortisseurs spécifiques, dimensionné judicieusement à votre véhicule. Les amortisseurs OME SPORT permettent un contrôle parfait et une tenue de route hors du commun chaque fois que vous conduisez votre véhicule.

Informations Techniques :

Caractéristiques: Tige de 18 mm trempée et chromée: la rigidité de la tige est primordiale pour encaisser les efforts exercés dans une application 4x4. Le chromage dur offre une surface extrêmement lisse pour garantir la durée de vie des joints et réduire la friction. Piston haut débit: un piston de 35 mm traité au PTFE a été mis au point pour une circulation uniforme de l'huile, réduire l'échauffement et l'aération de l'huile (émulsion). Bague de guidage en bronze traitée au PTFE: ce...

Référence : 60080

Prix : **160,00 € TTC/PIECE**

EQUIPEMENTS POUR TOYOTA KDJ/GDJ 150/155 2009+



Musterbild

AMORTISSEUR AVANT KONI RAID POUR TOYOTA KDJ 120/125 150/155 A PARTIR DE 2003

Fort d'une grande expérience en matière de conception et de production d'amortisseurs, KONI, leader de l'amortissement heavy duty (autocars, camions, remorques, applications militaires et ferroviaires, etc ...) a décidé de combiner son expertise en matière de suspension avec sa parfaite connaissance du marché 4x4 afin de créer une gamme d'amortisseurs spécifiquement dédiée aux raiders. Amortisseur Koni Grand Raid spécial disposant d'un grand alésage pour surélévation de 0 à 50 mm destiné aux 4x4....

Référence : 88-1712

Prix : **385,00 € TTC/PIECE**



AMORTISSEUR AVANT MT64 OME TARAGE MEDIUM POUR TOYOTA LAND CRUISER PRADO 150 / TOYOTA TACOMA 2005+

Les amortisseurs ARB MT64 sont conçus pour les aventuriers intrépides qui exigent la meilleure performance tout-terrain. Voici pourquoi ils sont l'ultime choix pour votre véhicule : Conception Monotube de 64 mm : Les plus grands sur le marché, ces amortisseurs offrent une performance spectaculaire, vous permettant de dompter les terrains les plus difficiles. Ajustez la Hauteur en Toute Facilité : Grâce à un piston surdimensionné de 22 mm et un siège à ressort réglable avec 6 positions...

Informations Techniques :

Tarage medium

Référence : MT64901007

Prix : **670,00 € TTC/PIECE**

EQUIPEMENTS POUR TOYOTA KDJ/GDJ 150/155 2009+



AMORTISSEUR AVANT OME SPORT POUR TOYOTA KDJ 150/155 ET FJ CRUISER

Peu de produits peuvent transformer les performances et les capacités d'un 4x4 comme le fait un jeu d'amortisseurs spécifiques, dimensionné judicieusement à votre véhicule. Les amortisseurs OME SPORT permettent un contrôle parfait et une tenue de route hors du commun chaque fois que vous conduisez votre véhicule.

Informations Techniques :

Caractéristiques: Tige de 18 mm trempée et chromée: la rigidité de la tige est primordiale pour encaisser les efforts exercés dans une application 4x4. Le chromage dur offre une surface extrêmement lisse pour garantir la durée de vie des joints et réduire la friction. Piston haut débit: un piston de 35 mm traité au PTFE a été mis au point pour une circulation uniforme de l'huile, réduire l'échauffement et l'aération de l'huile (émulsion). Bague de guidage en bronze traitée au PTFE: ce...

Référence : 90010

Prix : **241,00 € TTC/PIECE**



AMORTISSEUR AVANT OME SPORT POUR TOYOTA LAND CRUISER KDJ155 ET FJ CRUISER

Peu de produits peuvent transformer les performances et les capacités d'un 4x4 comme le fait un jeu d'amortisseurs spécifiques, dimensionné judicieusement à votre véhicule. Les amortisseurs OME SPORT permettent un contrôle parfait et une tenue de route hors du commun chaque fois que vous conduisez votre véhicule.

Informations Techniques :

Caractéristiques: Tige de 18 mm trempée et chromée: la rigidité de la tige est primordiale pour encaisser les efforts exercés dans une application 4x4. Le chromage dur offre une surface extrêmement lisse pour garantir la durée de vie des joints et réduire la friction. Piston haut débit: un piston de 35 mm traité au PTFE a été mis au point pour une circulation uniforme de l'huile, réduire l'échauffement et l'aération de l'huile (émulsion). Bague de guidage en bronze traitée au PTFE: ce...

Référence : 90016

Prix : **241,00 € TTC/PIECE**

EQUIPEMENTS POUR TOYOTA KDJ/GDJ 150/155 2009+



**AMORTISSEUR GAZ RENFORCE GRANDE
CAPACITE TERRAIN TAMER ARRIERE POUR
TOYOTA FJ CRUISER GSJ15 / TOYOTA
LANDCRUISER PRADO KDJ120 150 GDJ150**

Amortisseur Terrain Tamer série TGS à gaz renforcé grande capacité
Caractéristiques : Piston de 40 mm Tige de 20mm Corps de 60 mm
Système bi-tube Double Soudure ultra résistante Système de clapet
multi-niveaux Joint SPI haute résistance fabriqué en Allemagne
Compatibles pour les surélévations de +30 à +70mm (selon modèle)
Garantie 3 ans / 100 000 km (usage privé) Adapté à un usage intensif

Référence : TGSP120R
Prix : **197,00 € TTC/PIECE**



**AMORTISSEUR GAZ RENFORCE GRANDE
CAPACITE TERRAIN TAMER AVANT POUR
TOYOTA FJ CRUISER GSJ15 / TOYOTA
LANDCRUISER PRADO KDJ120 150 GDJ150**

Amortisseur Terrain Tamer série TGS à gaz renforcé grande capacité
Caractéristiques : Piston de 40 mm Tige de 20mm Corps de 60 mm
Système bi-tube Double Soudure ultra résistante Système de clapet
multi-niveaux Joint SPI haute résistance fabriqué en Allemagne
Compatibles pour les surélévations de +30 à +70mm (selon modèle)
Garantie 3 ans / 100 000 km (usage privé) Adapté à un usage intensif

Référence : TGSP120F
Prix : **197,00 € TTC/PIECE**



**AMORTISSEURS TERRAIN TAMER A BONBONNE
PRO SHOCK ARRIERE POUR TOYOTA
LANDCRUISER 120-150 (LA PAIRE)**

Le fabricant australien d'amortisseurs spéciaux Terrain Tamer lance une nouvelle gamme d'amortisseurs pour un usage tout-terrain sous la dénomination "Pro". Ceux-ci s'adaptent en lieu et place des amortisseurs d'origine en apportant des performances supérieures, notamment sur la capacité de réglage manuel. Comme les autres amortisseurs de la marque, la tige est renforcée, l'alésage est majoré et la contenance d'huile accrue. Un réservoir extérieur permet le réglage de fermeté sur 8 positions...

Informations Techniques :

caractéristiques : 8 positions de réglage en compression Bonbonne séparée d'azote Piston en téflon de 46mm Tige de 20mm Corps et bonbonne de 53 mm Système mono-tubulaire Volume d'huile maximale Joint SPI haute résistance fabriqué en Allemagne Compatibles pour les surélévations de +30 à +70mm (selon modèle) Garantie 3 ans / 100000km Adapté à tous types d'utilisation Reconditionnables pour les véhicules suivants : TOYOTAGRJ120 et...

Référence : TPS0028
Prix : **1 478,00 € TTC/PAIRE**

EQUIPEMENTS POUR TOYOTA KDJ/GDJ 150/155 2009+



AMORTISSEURS TERRAIN TAMER A BONBONNE PRO SHOCK AVANT POUR TOYOTA LANDCRUISER 120-150 (LA PAIRE)

Le fabricant australien d'amortisseurs spéciaux Terrain Tamer lance une nouvelle gamme d'amortisseurs pour un usage tout-terrain sous la dénomination "Pro". Ceux-ci s'adaptent en lieu et place des amortisseurs d'origine en apportant des performances supérieures, notamment sur la capacité de réglage manuel. Comme les autres amortisseurs de la marque, la tige est renforcée, l'alésage est majoré et la contenance d'huile accrue. Un réservoir extérieur permet le réglage de fermeté sur 8 positions...

Informations Techniques :

caractéristiques : 8 positions de réglage en compression Bonbonne séparée d'azote Piston en téflon de 46mm Tige de 20mm Corps et bonbonne de 53 mm Système mono-tubulaire Volume d'huile maximale Joint SPI haute résistance fabriqué en Allemagne Compatibles pour les surélévations de +30 à +70mm (selon modèle) Garantie 3 ans / 100000km Adapté à tous types d'utilisation Reconditionnables pour les véhicules suivants : TOYOTAGRJ120 et GRJ12503-10...

Référence : **TPS0027**

Prix : **1 478,00 € TTC/PAIRE**



CALES DE REALIGNEMENT DE BARRE STABILISATRICE POUR TOYOTA LAND CRUISER KDJ/GDJ150

Ces cales vous permettront de retrouver une position optimale de la barre stabilisatrice lorsque votre véhicule est réhaussé. Livrées par paire. CALES DE REALIGNEMENT DE BARRE STABILISATRICE AFIN D'EVITER DE TOUCHER LE COMBINE POUR TOYOTA LAND CRUISER KDJ/GDJ150

Référence : **TT23763**

Prix : **116,00 € TTC/PAIRE**



COMBINE AMORTISSEUR BYPASS A BONBONNE SEPARÉE ET RESSORT AVANT DROIT OME BP51 POUR TOYOTA KDJ120/150

OME Bp 51 amortisseur bypass bonbonne séparée Fruit de 4 années de développement intensif et brevetée, BP-51 amène la technologie course pour une utilisation de tous les jours apportant une performance sans précédent en off road et sur la route. C'est l'union du confort et du contrôle. Ces suspension Nouvelle suspension OME BP-51 (Bypass 51 mm Diamètre interne) Cette nouvelle suspension révolutionnaire est le fruit de 4 années de développement intensif des ingénieurs Old Man Emu....

Référence : **BP5190002R**

Prix : **1 414,00 € TTC/PIECE**

EQUIPEMENTS POUR TOYOTA KDJ/GDJ 150/155 2009+

**COMBINE AMORTISSEUR BYPASS A BONBONNE
SEPEREE ET RESSORT AVANT GAUCHE OME
BP51 POUR TOYOTA KDJ120/150**

OME Bp 51 amortisseur bypass bonbonne séparée Fruit de 4 années de développement intensif et brevetée, BP-51 amène la technologie course pour une utilisation de tous les jours apportant une performance sans précédent en off road et sur la route. C'est l'union du confort et du contrôle. Ces suspension Nouvelle suspension OME BP-51 (Bypass 51 mm Diamètre interne) Cette nouvelle suspension révolutionnaire est le fruit de 4 années de développement intensif des ingénieurs Old Man Emu....

Référence : **BP5190002L**
Prix : **1 414,00 € TTC/PIECE**

**COMBINE AMORTISSEUR BYPASS A BONBONNE
SEPEREE ET RESSORT AVANT GAUCHE OME
BP51 POUR TOYOTA KDJ150 AVEC KDSS**

OME Bp 51 amortisseur bypass bonbonne séparée Fruit de 4 années de développement intensif et brevetée, BP-51 amène la technologie course pour une utilisation de tous les jours apportant une performance sans précédent en off road et sur la route. C'est l'union du confort et du contrôle. Ces suspension Nouvelle suspension OME BP-51 (Bypass 51 mm Diamètre interne) Cette nouvelle suspension révolutionnaire est le fruit de 4 années de développement intensif des ingénieurs Old Man Emu....

Référence : **BP5190004L**
Prix : **1 414,00 € TTC/PIECE**

**COMBINES RESSORTS/AMORTISSEURS AVANT
PREMONTES TERRAIN TAMER REHAUSSE +40MM
TARAGE +100KG POUR TOYOTA LANDCRUISER
SERIES 120/150 FJ CRUISER**

Les combinés Ressorts / Amortisseurs prémontés sont équipés des amortisseurs à gaz renforcé grand capacité TGS, ainsi que des ressorts Smart Coils à pas variable. Les ressorts et amortisseurs sont déjà prémontés, et équipés de coupelles supérieures renforcées. Ils offrent une réhausse de 40mm, ainsi que différents tarages. Caractéristiques amortisseurs: Amortisseur Terrain Tamer série TGS à gaz renforcé grande capacité Piston de 40 mm Tige de 20mm Corps de 60 mm Système...

Référence : **TTCSA-002HD**
Prix : **813,00 € TTC/PAIRE**

EQUIPEMENTS POUR TOYOTA KDJ/GDJ 150/155 2009+



**COMBINES RESSORTS/AMORTISSEURS AVANT
PREMONTES TERRAIN TAMER REHAUSSE +40MM
TARAGE +50KG POUR TOYOTA LANDCRUISER
SERIES 120/150 FJ CRUISER**

Les combinés Ressorts / Amortisseurs prémontés sont équipés des amortisseurs à gaz renforcé grand capacité TGS, ainsi que des ressorts Smart Coils à pas variable. Les ressorts et amortisseurs sont déjà prémontés, et équipés de coupelles supérieures renforcées. Ils offrent une réhausse de 40mm, ainsi que différents tarages. Caractéristiques amortisseurs: Amortisseur Terrain Tamer série TGS à gaz renforcé grande capacité Piston de 40 mm Tige de 20mm Corps de 60 mm Système...

Référence : **TTCSA-002**
Prix : **813,00 € TTC/PAIRE**



**COMBINES RESSORTS/AMORTISSEURS AVANT
PREMONTES TERRAIN TAMER REHAUSSE +40MM
TARAGE 100KG+ POUR TOYOTA LANDCRUISER
SERIES 120/150 FJ CRUISER**

Les combinés Ressorts / Amortisseurs prémontés sont équipés des amortisseurs à gaz renforcé grand capacité TGS, ainsi que des ressorts Smart Coils à pas variable. Les ressorts et amortisseurs sont déjà prémontés, et équipés de coupelles supérieures renforcées. Ils offrent une réhausse de 40mm, ainsi que différents tarages. Caractéristiques amortisseurs: Amortisseur Terrain Tamer série TGS à gaz renforcé grande capacité Piston de 40 mm Tige de 20mm Corps de 60 mm Système...

Référence : **TTCSA-002EHD**
Prix : **813,00 € TTC/PAIRE**

KIT COMPLET SUSPENSION



**KIT DE SUSPENSION OME SPORT REHAUSSE
+40/50MM TARAGE +200KG POUR TOYOTA 150
CHASSIS LONG**

kit comprenant : Ressorts et Amortisseurs OME SPORT AV/AR - Tarage AV+50KG/AR+200KG APRES 2009 REHAUSSE +4/5CM

Référence : **KITOME147HD**
Prix : **1 379,40 € TTC/KIT**

EQUIPEMENTS POUR TOYOTA KDJ/GDJ 150/155 2009+

**KIT DE SUSPENSION OME SPORT REHAUSSE
+40/50MM TARAGE +200KG POUR TOYOTA 155
CHASSIS COURT**kit comprenant : Ressorts+Amortisseurs OME sport AV/AR - Tarage
AV +50KG /AR +200KG APRES 2009 REHAUSSE +4/5CM**Référence : KITOME148HD****Prix : 1 379,40 € TTC/KIT****KIT DE SUSPENSION OME SPORT REHAUSSE
+40/50MM TARAGE +400KG POUR TOYOTA 150
CHASSIS LONG**kit comprenant : Ressorts et Amortisseurs OME SPORT AV/AR -
Tarage AV+50/100KG/AR+400KG APRES 2009 REHAUSSE +4/5CM**Référence : KITOME147HHD****Prix : 1 379,40 € TTC/KIT****KIT DE SUSPENSION OME SPORT REHAUSSE
+40/50MM TARAGE +400KG POUR TOYOTA 155
CHASSIS COURT**kit comprenant : Ressorts+Amortisseurs OME sport AV/AR - Tarage
AV+ 50-100KG /AR+400KG APRES 2009 REHAUSSE +4/5CM**Référence : KITOME148HHD****Prix : 1 379,40 € TTC/KIT**

EQUIPEMENTS POUR TOYOTA KDJ/GDJ 150/155 2009+



**KIT DE SUSPENSION OME SPORT REHAUSSE
+40/50MM TARAGE MEDIUM POUR TOYOTA 150
CHASSIS LONG**

kit comprenant : Ressorts et Amortisseurs OME SPORT AV/AR -
Tarage AV/AR MEDIUM APRES 2009 REHAUSSE +4/5CM

Référence : **KITOME147**
Prix : **1 379,40 € TTC/KIT**



**KIT DE SUSPENSION OME SPORT REHAUSSE
+40/50MM TARAGE MEDIUM POUR TOYOTA 155
CHASSIS COURT**

kit comprenant : Ressorts+Amortisseurs OME sport AV/AR - Tarage
AV/AR Médium APRES 2009 REHAUSSE +4/5CM

Référence : **KITOME148**
Prix : **1 379,40 € TTC/KIT**



**KIT DE SUSPENSION PEDDERS REHAUSSE
+40MM TARAGE MEDIUM POUR TOYOTA
LANDCRUISER KDJ150/155**

Kit suspensions Pedders TOYOTA LANDCRUISER KDJ150/155 A
PARTIR DE 2009 Le leader australien de la suspension 4x4 arrive en
France. Pedders créée en 1950 conçoit et fabrique une gamme très
complète de suspensions renforcées pour une grande majorité de
véhicules 4x4 baptisée TrakRyder. Performance et robustesse sont les
mots d'ordres de ce géant Australien afin de proposer LES meilleurs
produits du marché. 60 ans de recherche et développement ont été
nécessaire, une écoute particulière des demandes...

Référence : **KITPED62**
Prix : **1 188,00 € TTC/KIT**

EQUIPEMENTS POUR TOYOTA KDJ/GDJ 150/155 2009+



**KIT DE SUSPENSION PEDDERS REHAUSSE +45MM
TARAGE CONFORT POUR TOYOTA LANDCRUISER
KDJ150 A PARTIR DE 2009 EZIFIT**

Kit suspensions Pedders TOYOTA LANDCRUISER KDJ 150/155 à partir de 2009 Le leader australien de la suspension 4x4 arrive en France. Pedders créée en 1950 conçoit et fabrique une gamme très complète de suspensions renforcées pour une grande majorité de véhicules 4x4 baptisée TrakRyder. Performance et robustesse sont les mots d'ordres de ce géant Australien afin de proposer LES meilleurs produits du marché. 60 ans de recherche et développement ont été nécessaires, une écoute particulière des...

Référence : KITPEDEZ33

Prix : 1 404,00 € TTC/KIT



**KIT DE SUSPENSION TERRAIN TAMER AVEC
AMORTISSEUR PRO SHOCK REHAUSSE +40/50MM
POUR TOYOTA LANDCRUISER GRJ/KDJ/GDJ150 A
PARTIR DE 2009 (CONVERSION SUSPENSION
PNEUMATIQUE A SUSPENSION RESSORT)**

Depuis 1969 TERRAIN TAMER développe et fabrique des pièces avec une seule idée en tête : celle de vous garantir la plus extrême fiabilité. Pendant plus de 50 ans, nous avons conçu, fabriqué, et testés des pièces qui permettent aux conducteurs de circuler dans des environnements extrêmement difficiles en toute sérénité. Qu'il s'agisse d'une utilisation: Loisirs : Chasse, Pêche, charges lourdes, tractions de remorques... Professionnels : Artisans, Agriculteurs, Apiculteurs, Dépanneuses,...

Référence : SK094P

Prix : 3 475,00 € TTC/KIT



**KIT DE SUSPENSION TERRAIN TAMER AVEC
AMORTISSEUR PRO SHOCK REHAUSSE +40/50MM
POUR TOYOTA LANDCRUISER GRJ/KDJ/GDJ150 A
PARTIR DE 2009 AVEC KDSS**

Depuis 1969 TERRAIN TAMER développe et fabrique des pièces avec une seule idée en tête : celle de vous garantir la plus extrême fiabilité. Pendant plus de 50 ans, nous avons conçu, fabriqué, et testés des pièces qui permettent aux conducteurs de circuler dans des environnements extrêmement difficiles en toute sérénité. Qu'il s'agisse d'une utilisation: Loisirs : Chasse, Pêche, charges lourdes, tractions de remorques... Professionnels : Artisans, Agriculteurs, Apiculteurs, Dépanneuses,...

Référence : SK092P

Prix : 3 429,00 € TTC/KIT

EQUIPEMENTS POUR TOYOTA KDJ/GDJ 150/155 2009+



**KIT DE SUSPENSION TERRAIN TAMER AVEC
AMORTISSEUR PRO SHOCK REHAUSSE +40/50MM
POUR TOYOTA PRADO GRJ150/KDJ150 A PARTIR
DE 2009 SANS KDSS**

Depuis 1969 TERRAIN TAMER développe et fabrique des pièces avec une seule idée en tête : celle de vous garantir la plus extrême fiabilité. Pendant plus de 50 ans, nous avons conçu, fabriqué, et testé des pièces qui permettent aux conducteurs de circuler dans des environnements extrêmement difficiles en toute sérénité. Qu'il s'agisse d'une utilisation: Loisirs : Chasse, Pêche, charges lourdes, tractions de remorques... Professionnels : Artisans, Agriculteurs, Apiculteurs, Dépanneuses,...

Référence : SK090P
Prix : **3 362,00 € TTC/KIT**



**KIT DE SUSPENSION TERRAIN TAMER COMBINÉ
ASSEMBLÉ REHAUSSE +40/50MM POUR TOYOTA
PRADO GRJ150/KDJ150 A PARTIR DE 2009 SANS
KDSS**

Depuis 1969 TERRAIN TAMER développe et fabrique des pièces avec une seule idée en tête : celle de vous garantir la plus extrême fiabilité. Pendant plus de 50 ans, nous avons conçu, fabriqué, et testé des pièces qui permettent aux conducteurs de circuler dans des environnements extrêmement difficiles en toute sérénité. Qu'il s'agisse d'une utilisation: Loisirs : Chasse, Pêche, charges lourdes, tractions de remorques... Professionnels : Artisans, Agriculteurs, Apiculteurs, Dépanneuses,...

Référence : SK090A
Prix : **1 425,00 € TTC/KIT**



**KIT DE SUSPENSION TERRAIN TAMER REHAUSSE
+40/50MM POUR TOYOTA LANDCRUISER
GRJ/KDJ/GDJ150 A PARTIR DE 2009 (CONVERSION
SUSPENSION PNEUMATIQUE A SUSPENSION
RESSORT)**

Depuis 1969 TERRAIN TAMER développe et fabrique des pièces avec une seule idée en tête : celle de vous garantir la plus extrême fiabilité. Pendant plus de 50 ans, nous avons conçu, fabriqué, et testé des pièces qui permettent aux conducteurs de circuler dans des environnements extrêmement difficiles en toute sérénité. Qu'il s'agisse d'une utilisation: Loisirs : Chasse, Pêche, charges lourdes, tractions de remorques... Professionnels : Artisans, Agriculteurs, Apiculteurs, Dépanneuses,...

Référence : SK094
Prix : **1 574,00 € TTC/KIT**

EQUIPEMENTS POUR TOYOTA KDJ/GDJ 150/155 2009+



KIT DE SUSPENSION TERRAIN TAMER REHAUSSE +40/50MM POUR TOYOTA LANDCRUISER GRJ/KDJ/GDJ150 A PARTIR DE 2009 AVEC KDSS

Depuis 1969 TERRAIN TAMER développe et fabrique des pièces avec une seule idée en tête : celle de vous garantir la plus extrême fiabilité. Pendant plus de 50 ans, nous avons conçu, fabriqué, et testé des pièces qui permettent aux conducteurs de circuler dans des environnements extrêmement difficiles en toute sérénité. Qu'il s'agisse d'une utilisation: Loisirs : Chasse, Pêche, charges lourdes, tractions de remorques... Professionnels : Artisans, Agriculteurs, Apiculteurs, Dépanneuses,...

Référence : SK092
Prix : **1 180,00 € TTC/KIT**



KIT DE SUSPENSION TERRAIN TAMER REHAUSSE +40/50MM POUR TOYOTA PRADO GRJ150/KDJ150 A PARTIR DE 2009 SANS KDSS

Depuis 1969 TERRAIN TAMER développe et fabrique des pièces avec une seule idée en tête : celle de vous garantir la plus extrême fiabilité. Pendant plus de 50 ans, nous avons conçu, fabriqué, et testé des pièces qui permettent aux conducteurs de circuler dans des environnements extrêmement difficiles en toute sérénité. Qu'il s'agisse d'une utilisation: Loisirs : Chasse, Pêche, charges lourdes, tractions de remorques... Professionnels : Artisans, Agriculteurs, Apiculteurs, Dépanneuses,...

Référence : SK090
Prix : **1 287,00 € TTC/KIT**

REHAUSSE EXTRÊME



TRIANGLE DE SUSPENSION AVANT SUPERIEUR RENFORCE OME POUR TOYOTA KDJ120 ET KDJ150

TRIANGLE DE SUSPENSION AVANT SUPERIEUR RENFORCE OME POUR TOYOTA KDJ120 Lorsqu'un véhicule est équipé d'un kit de suspension et d'une réhausse, il arrive les réglages de bases peuvent être modifié. Le nouveau triangle de suspension OME permet de corriger les forces latérales qui se produisent lors des virages, le freinage et les changements de direction. Il est le composant qui relie le moyeu de roue au châssis d'un véhicule; c'est un élément déterminant pour sa tenue de route. Alignement des...

Référence : UCA0004
Prix : **1 011,89 € TTC/PAIRE**

RESSORTS HÉLICOÏDAUX

EQUIPEMENTS POUR TOYOTA KDJ/GDJ 150/155 2009+



RESSORTS ARRIERE OME pour Toyota (détails en description)

RESSORTS ARRIERE OME REHAUSSE +50mm TARAGE 100kg pour Toyota FJ CRUISER RESSORTS ARRIERE OME REHAUSSE +50mm TARAGE 00kg pour Toyota RUNNER RESSORTS ARRIERE OME REHAUSSE +40mm TARAGE 200kg pour Toyota KDJ155 RESSORTS ARRIERE OME REHAUSSE +40mm TARAGE +200kg pour Toyota KDJ25 RESSORTS ARRIERE OME REHAUSSE +30mm TARAGE +200kg pour Toyota KDJ150 Quand vous entreprenez un voyage dans des zones isolées, il vous faudra transporter suffisamment de carburant, d'eau, de pièces détachées et...

Référence : 2895

Prix : **292,00 € TTC/PAIRE**



RESSORTS ARRIERE OME pour Toyota (détails en description)

RESSORTS ARRIERE OME REHAUSSE +50mm TARAGE 200kg pour Toyota FJ CRUISER / 4RUNNER 2010+ RESSORTS ARRIERE OME REHAUSSE +50mm TARAGE 150kg pour Toyota 4RUNNER 2003-2010 RESSORTS ARRIERE OME REHAUSSE +40mm TARAGE 400kg pour Toyota KDJ155 / KDJ125 RESSORTS ARRIERE OME REHAUSSE +40mm TARAGE 200kg pour Toyota KDJ120 RESSORTS ARRIERE OME REHAUSSE +30mm TARAGE 400kg pour Toyota KDJ150 Quand vous entreprenez un voyage dans des zones isolées, il vous faudra transporter suffisamment de carburant,...

Référence : 2896

Prix : **292,00 € TTC/PAIRE**



RESSORTS ARRIERE OME pour Toyota (détails en description)

RESSORTS ARRIERE OME REHAUSSE +50mm TARAGE 00kg pour Toyota FJ CRUISER RESSORTS ARRIERE OME REHAUSSE +40mm TARAGE 00kg pour Toyota KDJ155 / KDJ125 / KDJ120 RESSORTS ARRIERE OME REHAUSSE +30mm TARAGE 00kg pour Toyota KDJ150 RESSORTS ARRIERE OME REHAUSSE +50mm TARAGE +100kg pour Toyota FJ CRUISER Quand vous entreprenez un voyage dans des zones isolées, il vous faudra transporter suffisamment de carburant, d'eau, de pièces détachées et d'équipements de sécurité. Votre véhicule sera chargé au...

Référence : 2895E

Prix : **292,00 € TTC/PAIRE**

EQUIPEMENTS POUR TOYOTA KDJ/GDJ 150/155 2009+



RESSORTS ARRIERE OME REHAUSSE +50mm pour Toyota KDJ150

Quand vous entreprenez un voyage dans des zones isolées, il vous faudra transporter suffisamment de carburant, d'eau, de pièces détachées et d'équipements de sécurité. Votre véhicule sera chargé au maximum, ce qui sollicitera fortement vos suspensions. Vous roulez probablement sur les terrains les plus impitoyables et vous atteindrez ainsi les limites de votre suspension d'origine. OLD MAN EMU a mis au point une large gamme de ressorts hélicoïdaux pour chaque véhicule, la plus grande partie...

Référence : 2889

Prix : **292,00 € TTC/PAIRE**



RESSORTS ARRIERE OME REHAUSSE +50mm TARAGE +200kg pour Toyota KDJ150

Quand vous entreprenez un voyage dans des zones isolées, il vous faudra transporter suffisamment de carburant, d'eau, de pièces détachées et d'équipements de sécurité. Votre véhicule sera chargé au maximum, ce qui sollicitera fortement vos suspensions. Vous roulez probablement sur les terrains les plus impitoyables et vous atteindrez ainsi les limites de votre suspension d'origine. OLD MAN EMU a mis au point une large gamme de ressorts hélicoïdaux pour chaque véhicule, la plus grande partie...

Référence : 2898

Prix : **292,00 € TTC/PAIRE**



RESSORTS ARRIERE OME REHAUSSE +50mm TARAGE +400kg pour Toyota KDJ150

Quand vous entreprenez un voyage dans des zones isolées, il vous faudra transporter suffisamment de carburant, d'eau, de pièces détachées et d'équipements de sécurité. Votre véhicule sera chargé au maximum, ce qui sollicitera fortement vos suspensions. Vous roulez probablement sur les terrains les plus impitoyables et vous atteindrez ainsi les limites de votre suspension d'origine. OLD MAN EMU a mis au point une large gamme de ressorts hélicoïdaux pour chaque véhicule, la plus grande partie...

Référence : 2899

Prix : **292,00 € TTC/PAIRE**

EQUIPEMENTS POUR TOYOTA KDJ/GDJ 150/155 2009+



**RESSORTS AVANT OME +20MM A +50MM POUR
AMORTISSEUR MT64/NITRO+ SUR TOYOTA PRADO
150 SERIE 2009+**

Les ressorts OME MT64 sont conçus pour les passionnés de tout-terrain à la recherche de la performance ultime. Avec leur robustesse exceptionnelle, ils sont prêts à relever tous les défis, même dans les conditions les plus extrêmes. Caractéristiques Clés : Performance Inégalee : Les ressorts OME MT64 sont spécialement conçus pour offrir une performance tout-terrain inégalee. Que vous soyez sur des sentiers accidentés, des terrains rocheux ou des chemins boueux, ces ressorts vous permettront...

Informations Techniques :

Rehausse entre 20mm et 50mm

Référence : 4005
Prix : **299,00 € TTC/PAIRE**



**RESSORTS AVANT OME +30/50 POUR
AMORTISSEUR MT64/NITRO+ SUR TOYOTA
HILUX/J150/J120 ET ISUZU DMAX**

RESSORTS AVANT OME REHAUSSE +50mm TARAGE+51/100kg pour Toyota FJ CRUISER RESSORTS AVANT OME REHAUSSE +40mm TARAGE+51/100kg pour Toyota KDJ155 / HILUX REVO 2015+ RESSORTS AVANT OME REHAUSSE +30mm TARAGE+51/100kg pour Toyota KDJ150 RESSORTS AVANT OME REHAUSSE +30mm TARAGE+51/100kg pour Toyota 4RUNNER 2010+ RESSORTS AVANT OME REHAUSSE +30mm TARAGE +51/100kg pour Toyota KDJ125 / KDJ120 Quand vous entreprenez un voyage dans des zones isolées, il vous faudra transporter suffisamment de...

Référence : 4001
Prix : **299,00 € TTC/PAIRE**



**RESSORTS AVANT OME +30MM A +50MM POUR
AMORTISSEUR MT64/NITRO+ SUR TOYOTA HILUX
REVO 2016+ / TOYOTA LANDCRUISER PRADO 150**

Les ressorts OME NITRO+ / MT64 sont conçus pour les passionnés de tout-terrain à la recherche de la performance ultime. Avec leur robustesse exceptionnelle, ils sont prêts à relever tous les défis, même dans les conditions les plus extrêmes. Caractéristiques Clés : Performance Inégalee : Les ressorts OME MT64 sont spécialement conçus pour offrir une performance tout-terrain inégalee. Que vous soyez sur des sentiers accidentés, des terrains rocheux ou des chemins boueux, ces ressorts vous...

Informations Techniques :

Rehausse entre 30mm et 50mm

Référence : 4000
Prix : **299,00 € TTC/PAIRE**

EQUIPEMENTS POUR TOYOTA KDJ/GDJ 150/155 2009+



RESSORTS AVANT OME pour Toyota (détails en description)

RESSORTS AVANT OME REHAUSSE +50mm TARAGE +51/80kg pour Toyota KDJ150 RESSORTS AVANT OME REHAUSSE +40mm TARAGE +80/110kg pour Toyota HILUX REVO 2015+ Quand vous entreprenez un voyage dans des zones isolées, il vous faudra transporter suffisamment de carburant, d'eau, de pièces détachées et d'équipements de sécurité. Votre véhicule sera chargé au maximum, ce qui sollicitera fortement vos suspensions. Vous roulez probablement sur les terrains les plus impitoyables et vous atteindrez ainsi...

Référence : 2887

Prix : **292,00 € TTC/PAIRE**



RESSORTS AVANT OME pour Toyota (détails en description)

RESSORTS AVANT OME REHAUSSE +50mm TARAGE +61/120kg pour Toyota FJ CRUISER RESSORTS AVANT OME REHAUSSE +50mm TARAGE +40/75kg pour Toyota 4RUNNER RESSORTS AVANT OME REHAUSSE +50mm TARAGE +30/50kg pour Toyota KDJ150 RESSORTS AVANT OME REHAUSSE +40mm TARAGE +51/80kg pour Toyota HILUX REVO / KDJ155 RESSORTS AVANT OME REHAUSSE +30mm TARAGE +51/80kg pour Toyota HILUX VIGO / 4RUNNER RESSORTS AVANT OME REHAUSSE +25mm TARAGE +101/150kg pour Toyota KDJ125 / KDJ120 Quand vous entreprenez un voyage...

Référence : 2885

Prix : **292,00 € TTC/PAIRE**



RESSORTS AVANT OME pour Toyota (détails en description)

RESSORTS AVANT OME REHAUSSE +50mm TARAGE +30/60kg pour Toyota FJ CRUISER RESSORTS AVANT OME REHAUSSE +50mm TARAGE +00kg pour Toyota KDJ150 / 4RUNNER 2003-2010 RESSORTS AVANT OME REHAUSSE +40mm TARAGE +76/120kg pour Toyota FORTUNER 2004+ RESSORTS AVANT OME REHAUSSE +40mm TARAGE +30/50kg pour Toyota KDJ155 / HILUX REVO 2015+ RESSORTS AVANT OME REHAUSSE +30mm TARAGE +51/80kg pour Toyota KDJ150 RESSORTS AVANT OME REHAUSSE +30mm TARAGE +30/50kg pour Toyota 4RUNNER 2010+ RESSORTS AVANT OME...

Référence : 2884

Prix : **292,00 € TTC/PAIRE**

EQUIPEMENTS POUR TOYOTA KDJ/GDJ 150/155 2009+



RESSORTS AVANT OME pour TOYOTA ET ISUZU (détails en description)

RESSORTS AVANT OME REHAUSSE +50mm TARAGE +00kg pour Toyota FJ CRUISER RESSORTS AVANT OME REHAUSSE +40mm TARAGE +00/75kg pour Toyota FORTUNER 2004+ RESSORTS AVANT OME REHAUSSE +30mm TARAGE +40/60kg pour ISUZU D-MAX 2012+ RESSORTS AVANT OME REHAUSSE +30mm TARAGE +00kg pour Toyota KDJ150 RESSORTS AVANT OME REHAUSSE +25mm TARAGE +00/50kg pour Toyota KDJ125 / KDJ120 Quand vous entreprenez un voyage dans des zones isolées, il vous faudra transporter suffisamment de carburant, d'eau, de...

Référence : 2883

Prix : **292,00 € TTC/PAIRE**



RESSORTS AVANT OME pour TOYOTA ET ISUZU (détails en description)

RESSORTS AVANT OME REHAUSSE +40mm TARAGE +00kg pour TOYOTA KDJ155 / HILUX REVO RESSORTS AVANT OME REHAUSSE +30mm TARAGE +61/110kg pour ISUZU D-MAX 2012+ RESSORTS AVANT OME REHAUSSE +30mm TARAGE +30/50kg pour TOYOTA KDJ150 Quand vous entreprenez un voyage dans des zones isolées, il vous faudra transporter suffisamment de carburant, d'eau, de pièces détachées et d'équipements de sécurité. Votre véhicule sera chargé au maximum, ce qui sollicitera fortement vos suspensions. Vous roulez...

Référence : 2869

Prix : **292,00 € TTC/PAIRE**



RESSORTS AVANT OME REHAUSSE + 40 MM TARAGE +80/110kg POUR TOYOTA KDJ150 / +20 MM TARAGE PLUS DE 100kg POUR TOYOTA HILUX A PARTIR DE 2015

RESSORTS AVANT OME REHAUSSE + 40 MM TARAGE +80/110kg POUR TOYOTA KDJ150 RESSORTS AVANT OME REHAUSSE +20 MM TARAGE PLUS DE 100kg POUR TOYOTA HILUX A PARTIR DE 2015 Quand vous entreprenez un voyage dans des zones isolées, il vous faudra transporter suffisamment de carburant, d'eau, de pièces détachées et d'équipements de sécurité. Votre véhicule sera chargé au maximum, ce qui sollicitera fortement vos suspensions. Vous roulez probablement sur les terrains les plus impitoyables et vous...

Référence : 2888

Prix : **292,00 € TTC/PAIRE**

EQUIPEMENTS POUR TOYOTA KDJ/GDJ 150/155 2009+



**RESSORTS HELICOIDaux ARRIERE TERRAIN
TAMER REHAUSSE +20MM TARAGE +50KG
TOYOTA LANDCRUISER PRADO 120/150 / TOYOTA
FJ CRUISER**

Fabriqués en Australie, les ressorts Terrain Tamer renforcée sont fabriqués à partir d'acier X5K, subissent un traitement thermique, et bénéficient d'une finition époxy. LES RESSORTS TERRAIN TAMER SONT GARANTIS A VIE.

Référence : TTCS-1697
Prix : **296,00 € TTC/PAIRE**



**RESSORTS HELICOIDaux ARRIERE TERRAIN
TAMER REHAUSSE +40MM TARAGE +100KG
TOYOTA LANDCRUISER PRADO 120/150 / TOYOTA
FJ CRUISER**

Fabriqués en Australie, les ressorts Terrain Tamer renforcée sont fabriqués à partir d'acier X5K, subissent un traitement thermique, et bénéficient d'une finition époxy. LES RESSORTS TERRAIN TAMER SONT GARANTIS A VIE.

Référence : TTCS-1698
Prix : **296,00 € TTC/PAIRE**



**RESSORTS HELICOIDaux ARRIERE TERRAIN
TAMER REHAUSSE +40MM TARAGE +300KG
POUR TOYOTA LANDCRUISER PRADO SERIES 150
(CONVERSION AIR BAG)**

Fabriqués en Australie, les ressorts Terrain Tamer renforcée sont fabriqués à partir d'acier X5K, subissent un traitement thermique, et bénéficient d'une finition époxy. LES RESSORTS TERRAIN TAMER SONT GARANTIS A VIE.

Référence : TTCS-2484
Prix : **339,00 € TTC/PAIRE**

EQUIPEMENTS POUR TOYOTA KDJ/GDJ 150/155 2009+



**RESSORTS HELICOIDAUX ARRIERE TERRAIN
TAMER REHAUSSE +40/50MM TARAGE +100/300KG
POUR TOYOTA LANDCRUISER PRADO 120/150 /
TOYOTA FJ CRUISER**

Fabriqués en Australie, les ressorts Terrain Tamer renforcée sont fabriqués à partir d'acier X5K, subissent un traitement thermique, et bénéficient d'une finition époxy. LES RESSORTS TERRAIN TAMER SONT GARANTIS A VIE.

Référence : TTCS-1699
Prix : **296,00 € TTC/PAIRE**



**RESSORTS HELICOIDAUX ARRIERE TERRAIN
TAMER REHAUSSE +40/50MM TARAGE +300/500KG
POUR TOYOTA LANDCRUISER PRADO 120/150 /
TOYOTA FJ CRUISER**

Fabriqués en Australie, les ressorts Terrain Tamer renforcée sont fabriqués à partir d'acier X5K, subissent un traitement thermique, et bénéficient d'une finition époxy. LES RESSORTS TERRAIN TAMER SONT GARANTIS A VIE.

Référence : TTCS-2365
Prix : **390,00 € TTC/PAIRE**



**RESSORTS HELICOIDAUX AVANT TERRAIN
TAMER REHAUSSE +40MM TARAGE +100KG
TOYOTA LANDCRUISER PRADO 120/150 AVEC
KDSS**

Fabriqués en Australie, les ressorts Terrain Tamer renforcée sont fabriqués à partir d'acier X5K, subissent un traitement thermique, et bénéficient d'une finition époxy. LES RESSORTS TERRAIN TAMER SONT GARANTIS A VIE.

Référence : TTCS-2338
Prix : **296,00 € TTC/PAIRE**

EQUIPEMENTS POUR TOYOTA KDJ/GDJ 150/155 2009+



RESSORTS HELICOIDAUX AVANT TERRAIN TAMER REHAUSSE +40MM A +50MM TARAGE +100KG POUR ISUZU D MAX III & IV (SANS KDSS) / TOYOTA HILUX REVO (KUN125/126 GUN125/126) VIGO (KUN25/26) SANS KDSS / TOYOTA LANDCRUISER PRADO 120/150 SANS KDSS / TOYOTA FJ CRUISER

Fabriqués en Australie, les ressorts Terrain Tamer renforcée sont fabriqués à partir d'acier X5K, subissent un traitement thermique, et bénéficient d'une finition époxy. LES RESSORTS TERRAIN TAMER SONT GARANTIS A VIE.

Référence : **TTCS-1695**
Prix : **296,00 € TTC/PAIRE**



RESSORTS HELICOIDAUX AVANT TERRAIN TAMER REHAUSSE +40MM A +50MM TARAGE JUSQU'A +100KG POUR TOYOTA HILUX VIGO (KUN25/26) SANS KDSS / TOYOTA LANDCRUISER PRADO 120/150 SANS KDSS / TOYOTA FJ CRUISER SANS KDSS

Fabriqués en Australie, les ressorts Terrain Tamer renforcée sont fabriqués à partir d'acier X5K, subissent un traitement thermique, et bénéficient d'une finition époxy. LES RESSORTS TERRAIN TAMER SONT GARANTIS A VIE.

Référence : **TTCS-1696**
Prix : **296,00 € TTC/PAIRE**



RESSORTS HELICOIDAUX AVANT TERRAIN TAMER REHAUSSE STANDARD TARAGE JUSQU'A +50KG POUR TOYOTA HILUX VIGO (KUN25/26) SANS KDSS / TOYOTA LANDCRUISER PRADO 120/150 SANS KDSS / TOYOTA FJ CRUISER SANS KDSS

Fabriqués en Australie, les ressorts Terrain Tamer renforcée sont fabriqués à partir d'acier X5K, subissent un traitement thermique, et bénéficient d'une finition époxy. LES RESSORTS TERRAIN TAMER SONT GARANTIS A VIE.

Référence : **TTCS-1777**
Prix : **296,00 € TTC/PAIRE**

EQUIPEMENTS POUR TOYOTA KDJ/GDJ 150/155 2009+



**RESSORTS HELICOIDAUX PROGRESSIF ARRIERE
TERRAIN TAMER REHAUSSE +40/50MM TARAGE
+100/250KG PROGRESSIF POUR TOYOTA
LANDCRUISER PRADO 120/150**

Fabriqués en Australie, les ressorts Terrain Tamer progressif ont des spires resserrées sur une partie du ressort ce qui permet d'avoir plus de confort et souplesse à vide et des spires plus qui rendent plus ferme la seconde partie qui travaille en charge. Le confort de conduite est également nettement supérieur à un ressort classique. La force est alors partagée entre le ressort et l'amortisseur, et réduit ainsi l'usure de ce dernier. Ils sont fabriqués à partir d'acier X5K, subissent un...

Référence : **TTCS-2343**
Prix : **296,00 € TTC/PAIRE**



**RESSORTS HELICOIDAUX SMART COILS AVANT
TERRAIN TAMER REHAUSSE +40MM TARAGE
JUSQU'A 50KG ZU D MAX III & IV (SANS KDSS)
/TOYOTA HILUX REVO (KUN125/126 GUN125/126)
VIGO (KUN25/26) SANS KDSS / TOYOTA
LANDCRUISER PRADO 120/150 SANS KDSS /
TOYOTA**

Fabriqués en Australie, les ressorts Terrain Tamer Smart Coils à pas variable permettent de réduire les forces de rebond qui traversent le ressort hélicoïdal. Cette conception unique possède un fil dont l'épaisseur diffère de manière notable entre le haut et le bas. Le diamètre du fil est plus fin en haut, et augmente ensuite progressivement. Cette technologie concerne uniquement les ressorts hélicoïdaux avant. Lorsque le véhicule aborde de petits accidents de terrains, c'est la partie...

Référence : **TTCS-2303T**
Prix : **352,00 € TTC/PAIRE**



**RESSORTS HELICOIDAUX SMART COILS AVANT
TERRAIN TAMER REHAUSSE +40MM TARAGE
+100KG TOYOTA HILUX REVO (KUN125/126
GUN125/126) VIGO (KUN25/26) SANS KDSS /
TOYOTA LANDCRUISER PRADO 120/150 SANS
KDSS / TOYOTA FJ CRUISER SANS KDSS**

Fabriqués en Australie, les ressorts Terrain Tamer Smart Coils à pas variable permettent de réduire les forces de rebond qui traversent le ressort hélicoïdal. Cette conception unique possède un fil dont l'épaisseur diffère de manière notable entre le haut et le bas. Le diamètre du fil est plus fin en haut, et augmente ensuite progressivement. Cette technologie concerne uniquement les ressorts hélicoïdaux avant. Lorsque le véhicule aborde de petits accidents de terrains, c'est la partie...

Référence : **TTCS-2304T**
Prix : **352,00 € TTC/PAIRE**

EQUIPEMENTS POUR TOYOTA KDJ/GDJ 150/155 2009+



**RESSORTS HELICOIDAUX SMART COILS AVANT
TERRAIN TAMER REHAUSSE +40MM TARAGE 100
KG ET PLUS TOYOTA HILUX REVO (KUN125/126
GUN125/126) VIGO (KUN25/26) SANS KDSS /
TOYOTA LANDCRUISER PRADO 120/150 SANS
KDSS**

Fabriqués en Australie, les ressorts Terrain Tamer Smart Coils à pas variable permettent de réduire les forces de rebond qui traversent le ressort hélicoïdal. Cette conception unique possède un fil dont l'épaisseur diffère de manière notable entre le haut et le bas. Le diamètre du fil est plus fin en haut, et augmente ensuite progressivement. Cette technologie concerne uniquement les ressorts hélicoïdaux avant. Lorsque le véhicule aborde de petits accidents de terrains, c'est la partie...

Référence : TTCS-2412T
Prix : **352,00 € TTC/PAIRE**

TRIANGLES



**TRIANGLE DE SUSPENSION AVANT SUPERIEUR
RENFORCE OME POUR TOYOTA KDJ120 ET
KDJ150**

TRIANGLE DE SUSPENSION AVANT SUPERIEUR RENFORCE OME POUR TOYOTA KDJ120 Lorsqu'un véhicule est équipé d'un kit de suspension et d'une réhausse, il arrive les réglages de bases peuvent être modifié. Le nouveau triangle de suspension OME permet de corriger les forces latérales qui se produisent lors des virages, le freinage et les changements de direction. Il est le composant qui relie le moyeu de roue au châssis d'un véhicule; c'est un élément déterminant pour sa tenue de route. Alignement des...

Référence : UCA0004
Prix : **1 011,89 € TTC/PAIRE**



**TRIANGLE DE SUSPENSION AVANT SUPERIEUR
RENFORCE TERRAIN TAMER POUR TOYOTA
KDJ120/125 KDJ/GDJ150/155**

TRIANGLE DE SUSPENSION AVANT SUPERIEUR RENFORCE TERRAIN TAMER POUR TOYOTA KDJ120/125 KDJ/GDJ150/155 Le triangle de suspension assume les forces latérales qui se produisent lors les virages, le freinage et les changements de direction. Il est le composant qui relie le moyeu de roue au châssis d'un véhicule; c'est un élément déterminant pour sa tenue de route. Le nouveau triangle de suspension de Terrain Tamer est sensiblement plus fort, ce qui permet un plus grand niveau de durabilité. Idéal...

Référence : TTUCAS4
Prix : **730,00 € TTC/PAIRE**

PARE-CHOCS & PROTECTIONS

BLINDAGES / SKIS DE PROTECTION



BLINDAGE ALUMINIUM 6 MM RESERVOIR RIVAL POUR TOYOTA KDJ/GDJ150 5 PORTES

Le Groupe Rival développe, fabrique et distribue des protections aluminium dites "blindages" en aluminium depuis des années. Avec une capacité de production de grande capacité (700 000 plaques/an), le Groupe Rival a su se démarquer de ces concurrents. Son propre département R&D, sa coopération auprès des grands constructeurs mondiaux garantissent une amélioration constante et un renouvellement régulier de ses produits. Grâce au procédé de fabrication par emboutissage appliqué à l'aluminium (6mm), et...

Référence : 2333.9544.1.6
Prix : **492,00 € TTC/PIECE**



BLINDAGE AVANT 6MM EN ALUMINIUM POUR TOYOTA KDJ/GDJ 150 DIESEL SANS KDSS

Les plaques de protection sont en aluminium de 6 mm Le montage s'effectue sur les points de fixation d'origine du véhicule. Les ouvertures sur les protections permettent d'effectuer l'entretien du véhicule sans avoir à les retirer Fabrication allemande de qualité irréprochable

Référence : 29-T020101
Prix : **642,00 € TTC/PIECE**

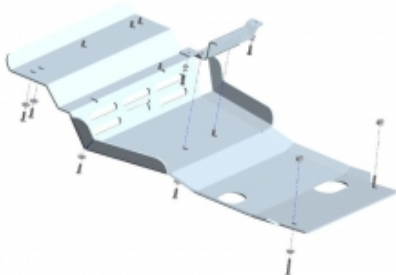

BLINDAGE AVANT 6MM EN ALUMINIUM POUR TOYOTA KDJ/GDJ150 AVEC KDSS DIESEL

Les plaques de protection sont en aluminium de 6 mm Le montage s'effectue sur les points de fixation d'origine du véhicule. Les ouvertures sur les protections permettent d'effectuer l'entretien du véhicule sans avoir à les retirer Fabrication allemande de qualité irréprochable

Référence : 29-T020105
Prix : **771,00 € TTC/PIECE**

EQUIPEMENTS POUR TOYOTA KDJ/GDJ 150/155 2009+



**BLINDAGE AVANT 6MM EN ALUMINIUM POUR
TOYOTA KDJ/GDJ150 DIESEL 2.8I 2018+ AVEC OU
SANS KDSS**

Les plaques de protection sont en aluminium de 6 mm. Pour véhicules avec et sans KDSS. Le montage s'effectue sur les points de fixation d'origine du véhicule. Les ouvertures sur les protections permettent d'effectuer l'entretien du véhicule sans avoir à les retirer Fabrication allemande de qualité irréprochable

Référence : 29-T020106
Prix : **971,06 € TTC/PIECE**



**BLINDAGE AVANT N4 8MM POUR TOYOTA
GDJ/KDJ/GRJ150/155**

Skis avant: Ils facilitent l'abordage d'obstacle et en facilitent le franchissement par l'effet de glisse et par leurs inclinaisons progressives. Pour les véhicules à pont rigide, ils protègent les organes situés entre le pare-chocs et le corps de pont. Pour les véhicules à pont suspendu, ils protègent tous les organes entre le pare-chocs avant et l'arrière du berceau moteur et crémaillère de direction. En général, ils permettent la vidange moteur et le remplacement...

Référence : BLAV50A
Prix : **472,00 € TTC/PIECE**

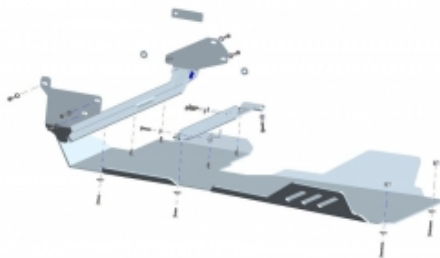

**BLINDAGE BOITE DE VITESSE 6MM EN ALUMINIUM
POUR TOYOTA KDJ/GDJ 150 DIESEL**

Les plaques de protection sont en aluminium de 6 mm Le montage s'effectue sur les points de fixation d'origine du véhicule. Les ouvertures sur les protections permettent d'effectuer l'entretien du véhicule sans avoir à les retirer Fabrication allemande de qualité irréprochable

Référence : 29-T020102
Prix : **689,00 € TTC/PIECE**



**BLINDAGE BOITE DE VITESSE ET TRANSFERT N4
8MM POUR TOYOTA KDJ 150/155**

Skis de boîtes de vitesse et de transfert: Lors de franchissement d'obstacles et notamment de bosse ou dune, le véhicule peut être amené à se poser plus ou moins délicatement sur «le ventre» et comme c'est souvent la boîte de transfert qui se trouve à cette position, il est fortement utile de la protéger. Nos tôles de protection de boîte peuvent se présenter en une ou deux parties: protection des boîtes de vitesses et transfert en une seule plaque ou une protection indépendante pour chacune des...

Référence : BLBT50A
Prix : **580,00 € TTC/PIECE**



**BLINDAGE CAPTEUR D'ECHAPPEMENT 6MM EN
ALUMINIUM POUR TOYOTA KDJ/GDJ 150 DIESEL**

Les plaques de protection sont en aluminium de 6 mm Le montage s'effectue sur les points de fixation d'origine du véhicule. Les ouvertures sur les protections permettent d'effectuer l'entretien du véhicule sans avoir à les retirer Fabrication allemande de qualité irréprochable

Référence : 29-T020104
Prix : **88,00 € TTC/PIECE**



**BLINDAGE N4 5MM DE RESERVOIR
SUPPLEMENTAIRE 130L N4 POUR TOYOTA SERIE
12 & 15**

Concerne les véhicules ayant un réservoir additionnel N4-Offroad. Protection inférieure en aluminium 5mm. Kit complet comprenant : tôle de protection, nécessaire de montage, visserie, notice

Référence : BLRE33D
Prix : **350,00 € TTC/PIECE**



**BLINDAGE N4 5MM DE RESERVOIR
SUPPLEMENTAIRE N4 POUR TOYOTA SERIE 12 & 15**

Concerne les véhicules ayant un réservoir additionnel N4-Offroad. Protection inférieure en aluminium 5mm. Kit complet comprenant : tôle de protection, nécessaire de montage, visserie, notice.

Référence : BLRE25D
Prix : **350,00 € TTC/PIECE**

EQUIPEMENTS POUR TOYOTA KDJ/GDJ 150/155 2009+



BLINDAGE N4 6MM DE RESERVOIR D'ORIGINE POUR TOYOTA KDJ 125 GDJ/KDJ155 3 portes

Skis de réservoir: Bien souvent, de par leur position les réservoirs de carburant ne sont pas trop exposés aux chocs sur la piste mais dans les zones de franchissement, ils peuvent être également emboutis voir perforés d'autant que la protection d'origine est souvent dérisoire. Nos protections de réservoir sont réalisées en aluminium 5 ou 6 mm suivant les applications. Caractéristiques : blindage aluminium découpé au plasma ferrures sont en acier, finition peinture époxy noire...

Référence : BLRE19B
Prix : **404,00 € TTC/PIECE**



BLINDAGE N4 6MM DE RESERVOIR D'ORIGINE POUR TOYOTA KDJ120 /150 5 PORTES

Skis de réservoir: Bien souvent, de par leur position les réservoirs de carburant ne sont pas trop exposés aux chocs sur la piste mais dans les zones de franchissement, ils peuvent être également emboutis voir perforés d'autant que la protection d'origine est souvent dérisoire. Nos protections de réservoir sont réalisées en aluminium 5 ou 6 mm suivant les applications. Caractéristiques : blindage aluminium découpé au plasma ferrures sont en acier, finition peinture époxy noire...

Référence : BLRE16B
Prix : **404,00 € TTC/PIECE**



BLINDAGE NEZ DE PONT ARRIERE N4 POUR TOYOTA KDJ120/125, KDJ 150/155, FJ CRUISER ET HILUX VIGO

Les protections N4: ne comportent pas d'orifice sauf nécessité de refroidissement particulier ou nécessité d'accès pour les entretiens fréquents afin de permettre l'effet de glisse sur les obstacles. sont livrées systématiquement avec kit de montage comprenant tous les éléments nécessaires à l'installation (pattes de montage, visserie, schéma et notice multilingue). épousent au mieux la forme du châssis et des organes mécanique pour prendre appui sur des...

Référence : BLDV33A
Prix : **270,00 € TTC/PIECE**

EQUIPEMENTS POUR TOYOTA KDJ/GDJ 150/155 2009+



BLINDAGE RESERVOIR 6MM EN ALUMINIUM POUR TOYOTA KDJ/GDJ 150 DIESEL

Les plaques de protection sont en aluminium de 6 mm Le montage s'effectue sur les points de fixation d'origine du véhicule. Les ouvertures sur les protections permettent d'effectuer l'entretien du véhicule sans avoir à les retirer Fabrication allemande de qualité irréprochable

Référence : 29-T020103
Prix : **425,00 € TTC/PIECE**



KIT BLINDAGE DE PROTECTION ARB POUR TOYOTA LAND CRUISER J12 ET J15 SANS KDSS

Les protections AVANT BOITE DE VITESSE ET BOITE DE TRANSFERT Prado 120/150 sans Kdss FJ Cruiser est spécifiquement conçue par ARB pour chaque véhicule et conçus pour fournir un bouclier pour les composants vulnérables de soubassement de carrosserie, tels que le carter de direction, le carter, la transmission. Conçu en acier 3mm avec renfort et revêtement epoxy gris

Référence : 5421100
Prix : **586,00 € TTC/KIT**



KIT DE 3 BLINDAGES ALUMINIUM 6 MM RIVAL POUR TOYOTA KDJ150/155 A PARTIR DE 2009

TOYOTA KDJ150/155 A PARTIR DE 2009 3,0TD; 2,8TD; 2,7; 4,0 (incl. KDDS) Le Groupe Rival développe, fabrique et distribue des protections aluminium dites "blindages" en aluminium depuis des années. Avec une capacité de production de grande capacité (700 000 plaques/an), le Groupe Rival a su se démarquer de ces concurrents. Son propre département R&D, sa coopération auprès des grands constructeurs mondiaux garantissent une amélioration constante et un renouvellement régulier de ses produits. Grâce au...

Référence : 23333.5783.1.6
Prix : **899,00 € TTC/KIT**

EQUIPEMENTS POUR TOYOTA KDJ/GDJ 150/155 2009+



KIT DE RENFORTS D'AILE AVANT POUR TOYOTA LAND CRUISER

Les contre-ailes avant des landcruisers J15 (LC 150/155, KDJ150/155) ont tendance à se fissurer. Nous proposons un kit complet pour renforcer celles-ci en curatif ou en préventif. Montage vivement conseillé par un professionnel car de nombreuses soudures en carrosserie sont à réaliser ainsi qu'un démontage d'une grande partie de l'avant du 4x4.

Référence : **BLDR113**
Prix : **608,00 € TTC/KIT**



PROTECTION BAS DE PARE CHOC N4 6MM POUR TOYOTA GDJ/KDJ150/155

PROTECTION BAS DE PARE CHOC N4 6MM POUR TOYOTA GDJ/KDJ150/155 Protection en aluminium 6mm pour Land Cruiser 150/155. Elle se monte en complément de la protection avant BLAV50A sans avoir à démonter cette dernière pour l'installation. Pas de modification du véhicule.

Référence : **BLAV74B**
Prix : **270,00 € TTC/PIECE**



PROTECTIONS D'AMORTISSEURS N4 POUR TOYOTA KDJ90/95/120/125/150/155, KZJ90/95 ET FJ CRUISER

Protections d'amortisseurs: Lorsque les amortisseurs arrière sont positionnés devant le pont, ils sont particulièrement exposés aux projections du train avant. Des projections qui peuvent provoquer des dégâts assez importants tant au niveau des amortisseurs qu'au niveau de leur fixation. D'autres part, ces amortisseurs et tirants de pont arrière s'accrochent facilement lors des franchissements. N4-Offroad a développé des skis/défecteurs d'amortisseurs réalisés en polyéthylène haute densité de...

Référence : **BLDV93P**
Prix : **277,20 € TTC/PAIRE**

DÉFLECTEURS / PROTÈGE PHARES

DÉFLECTEURS DE VITRE

EQUIPEMENTS POUR TOYOTA KDJ/GDJ 150/155 2009+



DEFLECTEUR D'AIR FUME VITRE ARRIERE POUR TOYOTA KDJ150

Défecteur d'air vous procurant une ventilation naturelle de l'habitacle, il permet de rouler la vitre entrouverte, sans turbulences désagréables. Montage simple et rapide. Défecteurs d'air en polyéthylène Les défecteurs Clim Air se clipsent directement dans le cadre de la vitre d'origine (ne nécessite pas d'être collés sur la carrosserie et évitent tout problème de décollement dû au temps ou aux intempéries) vitres arrières couleur : fumé (également disponible en noir et transparent...

Référence : CLI0044313
Prix : **69,00 € TTC/PAIRE**



DEFLECTEUR D'AIR FUME VITRE AVANT POUR TOYOTA KDJ150/155

Défecteur d'air vous procurant une ventilation naturelle de l'habitacle, il permet de rouler la vitre entrouverte, sans turbulences désagréables. Montage simple et rapide. Défecteurs d'air en polyéthylène Les défecteurs Clim Air se clipsent directement dans le cadre de la vitre d'origine (ne nécessite pas d'être collés sur la carrosserie et évitent tout problème de décollement dû au temps ou aux intempéries) vitres avant couleur : fumé (également disponible en noir et transparent sur...

Référence : CLI0033704
Prix : **79,00 € TTC/PAIRE**



DEFLECTEUR D'AIR NOIR VITRE ARRIERE POUR TOYOTA KDJ150

Les défecteurs Clim Air se clipsent directement dans le cadre de la vitre d'origine (ne nécessite pas d'être collés sur la carrosserie et évitent tout problème de décollement dû au temps ou aux intempéries) vitres arrières couleur : noir

Référence : CLI0044313D
Prix : **69,00 € TTC/PAIRE**

EQUIPEMENTS POUR TOYOTA KDJ/GDJ 150/155 2009+

**DEFLECTEUR D'AIR NOIR VITRE AVANT POUR
TOYOTA KDJ150/155**

Les déflecteurs Clim Air se clipsent directement dans le cadre de la vitre d'origine (ne nécessite pas d'être collés sur la carrosserie et évitent tout problème de décollement dû au temps ou aux intempéries)
vitres avants couleur : noir

Référence : CLI0033704DPrix : **79,00 € TTC/PAIRE****PARE-CHOCS & ACCESSOIRES****ACCESSOIRES PARE-CHOCS****A-BAR ALUMINIUM POUR PARE CHOCS SAHARA
BAR POUR TOYOTA KDJ 150 A PARTIR DE 2013**

A-BAR ALUMINIUM POUR PARE CHOCS SAHARA BAR POUR TOYOTA KDJ 150 A PARTIR DE 2013

Référence : 5121020Prix : **192,00 € TTC/PIECE****A-BAR ALUMINIUM POUR PARE CHOCS SAHARA
BAR POUR TOYOTA KDJ 150 JUSQU'A 2012**

A-BAR ALUMINIUM POUR PARE CHOCS SAHARA BAR POUR TOYOTA KDJ 150 JUSQU'A 2012

Référence : 5121010Prix : **138,00 € TTC/PIECE**

EQUIPEMENTS POUR TOYOTA KDJ/GDJ 150/155 2009+**SPOTLIGHT BAR NOIR POUR PARE CHOC
RHINO4X4 POUR TOYOTA KDJ150 PH3 2019+**

spotlight bar se fixe directement sur le pare choc RHINO 4X4 compatible uniquement pour Toyota KDJ150 PHASE 3 2019+

Référence : RHBF-TP150FL/2
Prix : 149,80 € TTC/PIECE

**SPOTLIGHT BAR NOIR POUR PARE CHOC
RHINO4X4 POUR TOYOTA KDJ150 PHASE 1 ET 2**

spotlight bar se fixe directement sur le pare choc RHINO 4X4 compatible uniquement pour Toyota KDJ150 PHASE 1 ET 2 2009-2018

Référence : RHBF-TP150
Prix : 149,80 € TTC/PIECE

PARE-CHOC ARRIÈRE**PARE-CHOC ARRIERE KAYMAR POUR TOYOTA
LAND CRUISER KDJ150 5 PORTES AVEC RADAR**

PARE-CHOC ARRIERE KAYMAR TOYOTA LAND CRUISER KDJ150 Pare chocs arrière Kaymar. Spécifiquement étudié pour le véhicule. Pare chocs en acier très résistant, conçu pour pouvoir supporter beaucoup de poids. Livré peint epoxy noir. Les pivots pour le montage de porte roue ou de porte Jerrycan sont intégrés au pare chocs. Livré complet avec kit de montage, notice, feux arrières à led, attelage sur carré américain. Livré sans la boule (ref x11034). Trous prévus pour le remontage des radars de ...

Référence : KA3720U-S
Prix : 2 634,00 € TTC/PIECE

PARE-CHOC AVANT

EQUIPEMENTS POUR TOYOTA KDJ/GDJ 150/155 2009+

**PARE CHOC DE REMPLACEMENT RHINO4X4
EVOLUTION 3 NOIR POUR TOYOTA KDJ150/155 DE
2015 A 2018 OPTION**

Pare choc de remplacement de marque Rhino 4x4 en acier (épaisseur 3 mm) composé de 3 parties distinctes bi-couleur : le pare choc est NOIR sur les extrémités et chromé (inox poli) sur la partie centrale supérieure doté d'un emplacement compatible avec l'ensemble des treuils sans relais intégré vendus dans le commerce (pare choc fourni sans treuil, guide câble et câble) fourni avec un blindage avant en aluminium 5 mm parfaitement adapté au pare choc et protégeant l'avant de votre...

Référence : RPDE3-TP150FL/CS
Prix : **2 849,00 € TTC/PIECE**

**PARE CHOC DE REMPLACEMENT RHINO4X4
EVOLUTION 3 NOIR POUR TOYOTA KDJ150/155
2010-14 OPTION**

Pare choc de remplacement de marque Rhino 4x4 en acier (épaisseur 3 mm) composé de 3 parties distinctes bi-couleur : le pare choc est noir sur les extrémités et chromé (inox poli) sur la partie centrale supérieure doté d'un emplacement compatible avec l'ensemble des treuils sans relais intégré vendus dans le commerce (pare choc fourni sans treuil, guide câble et câble) fourni avec un blindage avant en aluminium 5 mm parfaitement adapté au pare choc et protégeant l'avant de votre...

Référence : RPDE3-TP150/CS
Prix : **2 849,00 € TTC/PIECE**

**PARE CHOC DE REMPLACEMENT RHINO4X4
EVOLUTION 3 NOIRE/CHROME POUR TOYOTA
GDJ150/155 DE 2018 A 2024 AVEC OPTIONS**

Pare choc de remplacement de marque Rhino 4x4 avec options radar de stationnement et lave phares en acier (épaisseur 3 mm) composé de 3 parties distinctes bi-couleur : le pare choc est NOIR sur les extrémités et chromé (inox poli) sur la partie centrale supérieure doté d'un emplacement compatible avec l'ensemble des treuils sans relais intégré vendus dans le commerce (pare choc fourni sans treuil, guide câble et câble) fourni avec un blindage avant en aluminium 5 mm parfaitement adapté...

Référence : RPDE3-TP150FL19/CS
Prix : **2 690,00 € TTC/PIECE**

EQUIPEMENTS POUR TOYOTA KDJ/GDJ 150/155 2009+



PARE CHOC SAHARA BAR ARB POUR TOYOTA KDJ150 A PARTIR DE 2014-2018 SANS AIDE AU STATIONNEMENT

Les sahara bar ARB figurent parmi les systèmes de protection les plus techniquement avancés et innovants du marché. Ils reprennent bon nombre des caractéristiques et résistances des pare-buffles ARB de conception traditionnelle. Avec leur tube chromé de 76 mm de diamètre qui leur confère leur style unique, ces pare-buffles intègrent une platine de treuil, des tampons en polyuréthane de qualité automobile et des points de montage pour antennes CB et feux de route. En remplacement du pare-chocs...

Référence : 3921800

Prix : 1 916,00 € TTC/PIECE



PARE CHOC SAHARA BAR ARB POUR TOYOTA KDJ150 AVANT 2014 SANS AIDE AU STATIONNEMENT

Les sahara bar ARB figurent parmi les systèmes de protection les plus techniquement avancés et innovants du marché. Ils reprennent bon nombre des caractéristiques et résistances des pare-buffles ARB de conception traditionnelle. Avec leur tube chromé de 76 mm de diamètre qui leur confère leur style unique, ces pare-buffles intègrent une platine de treuil, des tampons en polyuréthane de qualité automobile et des points de montage pour antennes CB et feux de route. En remplacement du pare-chocs...

Référence : 3921770

Prix : 1 783,00 € TTC/PIECE



PARE CHOC SAHARA BAR ARB POUR TOYOTA KDJ150 JUSQU'A 2013 AVEC AIDE AU STATIONNEMENT

Les sahara bar ARB figurent parmi les systèmes de protection les plus techniquement avancés et innovants du marché. Ils reprennent bon nombre des caractéristiques et résistances des pare-buffles ARB de conception traditionnelle. Avec leur tube chromé de 76 mm de diamètre qui leur confère leur style unique, ces pare-buffles intègrent une platine de treuil, des tampons en polyuréthane de qualité automobile et des points de montage pour antennes CB et feux de route. En remplacement du pare-chocs...

Référence : 3921780

Prix : 1 783,00 € TTC/PIECE

EQUIPEMENTS POUR TOYOTA KDJ/GDJ 150/155 2009+

**PARE CHOCS AVANT RIVAL EN ALUMINIUM POUR
TOYOTA J150 DE 2018 A 2024 AVEC FEUX LED**

Pare chocs avant Rival en aluminium avec revêtement epoxy noir.
Pare chocs avec platine de treuil en acier et feux anti brouillard led.
Les plus du produit: Pare chocs en aluminium permettant une plus grande résistance tout en étant moins lourd que l'acier. L'installation du pare chocs Rival ne nécessite pas de découpe du pare chocs d'origine. Compatible avec les blindages de protection de la même marque. Meilleur accès au treuil derrière le porte-plaque d'immatriculation à...

Référence : 2D.5721.1**Prix : 2 510,00 € TTC/PIECE****PARE CHOCS AVANT RIVAL EN ALUMINIUM POUR
TOYOTA J150 DE 2018 A 2024 SANS FEUX LED**

Pare chocs avant Rival en aluminium avec revêtement epoxy noir.
Pare chocs avec platine de treuil en acier. Les plus du produit: Pare chocs en aluminium permettant une plus grande résistance tout en étant moins lourd que l'acier. L'installation du pare chocs Rival ne nécessite pas de découpe du pare chocs d'origine. Compatible avec les blindages de protection de la même marque. Meilleur accès au treuil derrière le porte-plaque d'immatriculation à charnière. Livré avec nécessaire et...

Référence : 2D.5721.1-NL**Prix : 2 268,00 € TTC/PIECE**

PORTE-ROUE ET PORTE-JERRICAN

EQUIPEMENTS POUR TOYOTA KDJ/GDJ 150/155 2009+



PORTE JERRICAN DOUBLE GAUCHE SUR PARE CHOC KAYMAR POUR TOYOTA / FORD / ISUZU / VOLKSWAGEN / NISSAN

2 X 20 Litres Le porte jerrycan double gauche Kaymar est conçu pour transporter jusqu'à 40 litres avec deux jerrycans. Il comprend notre mécanisme de verrouillage unique au centre du pare choc qui continue de fonctionner dans la poussière et la boue. Le porte jerrycan utilise nos vérins à gaz de haute qualité et éprouvés, ainsi que nos poignées Kaymar en caoutchouc. Caractéristiques Peut contenir 2 jerrycans de 20 litres (40 litres au total) S'installe sur le pivot du pare-chocs...

Informations Techniques :

se monte sur : TOYOTA : Land Cruiser série 80 HDJ80 4.2 TD 12s (1990 -> 1992) 1HD-T / 167cv FZJ80 4,5i es (1992 -> 1998) 1FZ-FE / 215cv FJ80 4.0i es (1990 -> 1992) 3F-E / 155cv FJ80 4.0 es (1990 -> 1992) 3F HDJ80 4.2 TD 12s (1992 -> 1995) 1HD-T / 160cv HDJ80 4.2 TD 24s (1995 -> 1998) 1HD-FT / 170cv HZJ80 4.2 D (1990 -> 1993) 1HZ / 120cv Land Cruiser série 70 1984->1999 FJ75 4.0 es (1990 -> 1992) 3F BJ75 3.4 D (1985 -> 1990) 3B / 90cv HZJ75 4.2 D (1993 ->...)

Référence : KA1058

Prix : 1 101,00 € TTC/PIECE



PORTE ROUE DROIT SUR PARE CHOC KAYMAR POUR TOYOTA KDJ 150

Porte roue droit KAYMAR robuste et indispensable pour le raid ! Pour Toyota KDJ 150.

Référence : KA8140R

Prix : 932,00 € TTC/PIECE



PORTE ROUE GAUCHE SUR PARE CHOC KAYMAR POUR TOYOTA KDJ 150

Porte roue gauche KAYMAR robuste et indispensable pour le raid ! Pour Toyota KDJ 150.

Informations Techniques :

PHOTO NON CONTRACTUELLE

Référence : KA8140L

Prix : 944,84 € TTC/PIECE

EQUIPEMENTS POUR TOYOTA KDJ/GDJ 150/155 2009+

PROTECTION AVANT HOMOLOGUÉES



PROTECTION AVANT TUBULAIRE 63MM INOX HOMOLOGUEE CE POUR TOYOTA KDJ150 A PARTIR DE 2014

MEDIUM BAR Ø 63 en inox Protège votre pare-choc contre les chocs du quotidien Homologué CE Livré avec kit de fixation, notice de montage et certificat d'homologation Il possède deux trous pour monter des phares longue portée optionnels Aucune modification du véhicule n'est nécessaire au montage Possibilité d'ajouter des phares longue portée grâce à des bagues support phare en inox Ø 63

Référence : **ECMED266**
Prix : **654,00 € TTC/PIECE**



PROTECTION AVANT TUBULAIRE 63MM INOX HOMOLOGUEE CE POUR TOYOTA KDJ150 A PARTIR DE 2018 COMPATIBLE CAMERA AVANT

PROTECTION AVANT THERMOLAQUÉ INOX Medium Bar Tube Ø 63mm Toyota Land Cruiser 2018+ (3/5 places) Homologué CE Livré avec certificat d'homologation européen Norme 2005/66/CE - Livré avec kit de fixation, notice de montage et certificat d'homologation- Possède deux trous pour monter des phares longue portée optionnels- Aucune modification du véhicule n'est nécessaire au montage- Compatible avec radar adaptatif et caméra avant

Référence : **ECMED430**
Prix : **665,00 € TTC/PIECE**



PROTECTION AVANT TUBULAIRE 63MM INOX HOMOLOGUEE CE POUR TOYOTA KDJ150 DE 2009 A 2013

medium bar Ø 63 en inox Protège votre pare-choc contre les chocs du quotidien Homologué CE Livré avec kit de fixation, notice de montage et certificat d'homologation Il possède deux trous pour monter des phares longue portée optionnels Aucune modification du véhicule n'est nécessaire au montage Possibilité d'ajouter des phares longue portée grâce à des bagues support phare en inox Ø 63

Référence : **ECMED255**
Prix : **654,00 € TTC/PIECE**

EQUIPEMENTS POUR TOYOTA KDJ/GDJ 150/155 2009+



PROTECTION AVANT TUBULAIRE 63MM NOIR MAT HOMOLOGUEE CE POUR TOYOTA KDJ150 A PARTIR DE 2018 COMPATIBLE CAMERA AVANT

PROTECTION AVANT THERMOLAQUÉ NOIR Medium Bar Tube Ø 63mm Toyota Land Cruiser 2018+ (3/5 places) Homologué CE Livré avec certificat d'homologation européen Norme 2005/66/CE - Livré avec kit de fixation, notice de montage et certificat d'homologation- Possède deux trous pour monter des phares longue portée optionnels- Aucune modification du véhicule n'est nécessaire au montage- Compatible avec radar adaptatif et caméra avant

Référence : **ECMED430N**
Prix : **665,00 € TTC/PIECE**



PROTECTION AVANT TUBULAIRE 76MM INOX HOMOLOGUEE CE POUR TOYOTA KDJ150 A PARTIR DE 2009

SUPER BAR INOX Protection avant en inox homologuée CE Livré avec certificat d'homologation européen Norme 2005/66/ce Tube Ø 76mm compatible avec radars de positionnement avant

Référence : **ECSPB266**
Prix : **787,00 € TTC/PIECE**



PROTECTION AVANT TUBULAIRE 76MM INOX HOMOLOGUEE CE POUR TOYOTA KDJ150 A PARTIR DE 2009

SUPER BAR INOX Protection avant en inox homologuée CE Livré avec certificat d'homologation européen Norme 2005/66/ce Tube Ø 76mm avec caméra avant

Référence : **ECSPB255**
Prix : **787,00 € TTC/PIECE**

PROTECTIONS BAS DE CAISSE



PROTECTION BAS DE CAISSE POUR TOYOTA GDJ150 5 PORTES

Paire de protections tubulaires de bas de caisse. Tube en acier de 60mm de diamètre. Fixation très rigide sur le châssis. Montage sans perçage ni modification du véhicule. Paire livrées complètes : protections, nécessaire de montage, notice. Non compatible avec le KDSS

Référence : **MPMT151**
Prix : **748,00 € TTC/PAIRE**

EQUIPEMENTS POUR TOYOTA KDJ/GDJ 150/155 2009+**PROTECTION BAS DE CAISSE POUR TOYOTA
GDJ155 3 PORTES**

Paire de protections tubulaires de bas de caisse. Tube en acier de 60mm de diamètre. Fixation très rigide sur le châssis. Montage sans perçage ni modification du véhicule. Paire livrées complètes : protections, nécessaire de montage, notice. Non compatible avec les marche pieds d'origine.

Référence : MPMT156
Prix : **748,00 € TTC/PAIRE**

**PROTECTION BAS DE CAISSE POUR TOYOTA
KDJ150 5 PORTES Non compatible avec le KDSS**

Paire de protections tubulaires de bas de caisse. Tube en acier de 60mm de diamètre. Fixation très rigide sur le châssis. Montage sans perçage ni modification du véhicule. Paire livrées complètes : protections, nécessaire de montage, notice. Non compatible avec le KDSS

Référence : MPMT150
Prix : **748,00 € TTC/PAIRE**

**PROTECTION BAS DE CAISSE POUR TOYOTA
KDJ155 3 PORTES Non compatible avec le KDSS**

Paire de protections tubulaires de bas de caisse. Tube en acier de 60mm de diamètre. Fixation très rigide sur le châssis. Montage sans perçage ni modification du véhicule. Paire livrées complètes : protections, nécessaire de montage, notice. Non compatible avec les marche pieds d'origine. Non compatible avec le KDSS

Référence : MPMT155
Prix : **748,00 € TTC/PAIRE**

FRANCHISSEMENT & OUTILLAGE**ACCESSOIRES GONFLAGE**

EQUIPEMENTS POUR TOYOTA KDJ/GDJ 150/155 2009+

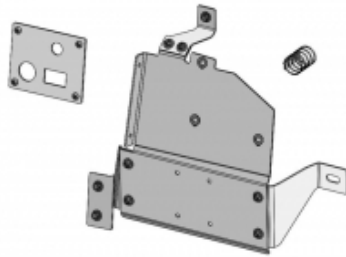

KIT DE MONTAGE POUR COMPRESSEUR ARB TOUS MODELES POUR TOYOTA LANDCRUISER 150 7 PLACES

Kit de montage pour compresseurs ARB dans la garniture latérale à l'arrière GAUCHE du véhicule. Veuillez noter: Des pièces supplémentaires sont nécessaires pour monter des accessoires supplémentaires, qui ne sont pas inclus dans la livraison. Plus d'informations peuvent être trouvées dans la Fiche technique.
véhicule : TOYOTA LANDCRUISER 150 7places UNIQUEMENT
vendu sans compresseur

Référence : 3521080
Prix : **132,00 € TTC/KIT**

BLOCAGES DE DIFFÉRENTIEL



BLOCAGE DE DIFFERENTIEL ARRIERE AIR LOCKER POUR TOYOTA KDJ150 (vendu sans compresseur)

Blocage ARB arrière pour TOYOTA KDJ150 LE BLOCAGE ARB COMPREND : (livré sans compresseur) le différentiel, la tuyauterie, les raccords, la notice de montage, les instructions d'utilisation et la liste des pièces détachées. Quand un véhicule prend un virage, la roue extérieure parcourt une plus grande distance que la roue intérieure, elle doit donc tourner plus vite. Sur tous les véhicules, c'est le différentiel placé entre les demi-arbres de roues qui permet cette...

Référence : RD193
Prix : **1 231,00 € TTC/PIECE**



BLOCAGE DE DIFFERENTIEL AVANT AIR LOCKER POUR TOYOTA (vendu sans compresseur)

Blocage ARB avant pour TOYOTA FJ Cruiser HILUX 05 -> Landcruiser J120 PRADO Landcruiser J150 PRADO LE BLOCAGE ARB COMPREND : (livré sans compresseur) le différentiel, la tuyauterie, les raccords, la notice de montage, les instructions d'utilisation et la liste des pièces détachées. Quand un véhicule prend un virage, la roue extérieure parcourt une plus grande distance que la roue intérieure, elle doit donc tourner plus vite. Sur tous les...

Référence : RD111
Prix : **1 222,00 € TTC/PIECE**

EQUIPEMENTS POUR TOYOTA KDJ/GDJ 150/155 2009+



BLOCAGE DE DIFFERENTIEL AVANT AIR LOCKER POUR TOYOTA (vendu sans compresseur)

Blocage ARB avant pour TOYOTA FJ Cruiser HILUX 05 -> Landcruiser J120 PRADO Landcruiser J150 PRADO LE BLOCAGE ARB COMPREND : (livré sans compresseur) le différentiel, la tuyauterie, les raccords, la notice de montage, les instructions d'utilisation et la liste des pièces détachées. Quand un véhicule prend un virage, la roue extérieure parcourt une plus grande distance que la roue intérieure, elle doit donc tourner plus vite. Sur tous les...

Référence : RD121

Prix : 1 222,00 € TTC/PIECE



BLOCAGE DE DIFFERENTIEL ELOCKER ARRIERE 100% ELECTRIQUE

BLOCAGE DE DIFFERENTIEL ELOCKER 100% ELECTRIQUE ARRIERE Véhicules : TOYOTA LANDCRUISER PRADO GDJ150 A PARTIR DE 06/2015 TOYOTA LANDCRUISER PRADO GRJ150 A PARTIR DE 2009 TOYOTA LANDCRUISER PRADO KDJ150 A PARTIR DE 2009 Nombre de Cannelures : 30 Proposés depuis peu par les fabricants Harrop et Eaton, les blocages de différentiels électromagnétiques ELockers sont désormais disponibles en France. Terrain Tamer va distribuer le blocage de différentiel « Elocker », à la fois très...

Référence : A11114

Prix : 2 100,00 € TTC/PIECE



BLOCAGE DE DIFFERENTIEL ELOCKER AVANT 100% ELECTRIQUE

BLOCAGE DE DIFFERENTIEL ELOCKER 100% ELECTRIQUE AVANT POUR FJ CRUISER BLOCAGE POUR RATIO 3.91 ET PLUS POUR 120 SERIES BLOCAGE POUR RATIO 3.93 ET PLUS PEUT NÉCESSITER UN MEULAGE DU CARTER POUR LA POSE DE L'ÉLECTROAIMANT SUR LES DIFFÉRENTS MODÈLES (pour Toyota 150 séries uniquement modèle Diesel) Véhicules : TOYOTA FJ CRUISER GSJ15 A PARTIR DE 11/2010- TOYOTA HILUX KUN26 A PARTIR DE 2005- TOYOTA LANDCRUISER...

Référence : A11110

Prix : 2 314,00 € TTC/PIECE

EQUIPEMENTS POUR TOYOTA KDJ/GDJ 150/155 2009+



ELocker

KIT BLOCAGE DE DIFFERENTIEL ELOCKER ARRIERE 100% ELECTRIQUE AVEC ROULEMENTS

BLOCAGE DE DIFFERENTIEL ELOCKER 100% ELECTRIQUE
ARRIEREKIT AVEC ROULEMENTS Véhicules : TOYOTA
LANDCRUISER PRADO GDJ150 A PARTIR DE 06/2015 TOYOTA
LANDCRUISER PRADO GRJ150 A PARTIR DE 2009 TOYOTA
LANDCRUISER PRADO KDJ150 A PARTIR DE 2009 Nombre de
Cannelures : 30 Proposés depuis peu par les fabricants Harrop et
Eaton, les blocages de différentiels électromagnétiques ELockers sont
désormais disponibles en France. Terrain Tamer va distribuer le
blocage de différentiel « ELocker », à...

Référence : A11114-17TT

Prix : **2 220,00 € TTC/KIT**



ELocker

KIT BLOCAGE DE DIFFERENTIEL ELOCKER AVANT 100% ELECTRIQUE AVEC ROULEMENTS

BLOCAGE DE DIFFERENTIEL ELOCKER 100% ELECTRIQUE
AVANTKIT AVEC ROULEMENTS POUR FJ CRUISER BLOCAGE
POUR RATIO 3.91 ET PLUS POUR 120 SERIES BLOCAGE POUR
RATIO 3.93 ET PLUS PEUT NÉCESSITER UN MEULAGE DU
CARTER POUR LA POSE DE L'ÉLECTROAIMANT SUR LES
DIFFÉRENTS MODÈLES (pour Toyota 150 series uniquement
modèle Diesel) Véhicules : TOYOTA FJ CRUISER GSJ15 A PARTIR
DE 11/2010- TOYOTA HILUX KUN26 A PARTIR DE 2005- TOYOTA
LANDCRUISER...

Référence : A11110-9TT

Prix : **2 464,00 € TTC/KIT**

PLAQUES À SABLE



SUPPORT DE PLAQUES A SABLE N4 SUR HAYON POUR TOYOTA LC100

Ce kit permet de transporter facilement une ou deux paires de plaque
de désensablage sur le hayon de votre 4x4. Grâce à cette installation,
les plaques sont d'un accès très facile et rapide. Il accepte les plaques
de 1190 à 1250mm de longueur. Le maintien des plaques est assuré
par des sangles à cliquets et des vérins de hayon renforcés
permettent l'ouverture du hayon malgré le supplément de poids. Le
montage nécessite le perçage du hayon et le démontage du balai
d'essuie-glace AR. Kit...

Informations Techniques :

Pour : - Toyota HDJ 100 - Toyota HZJ 105 (avec hayon) - Toyota LC
500

Référence : ERSA3100

Prix : **386,00 € TTC/PIECE**

EQUIPEMENTS POUR TOYOTA KDJ/GDJ 150/155 2009+

TREUILLAGE

KITS DE MONTAGE ET FIXATION



KIT DE MONTAGE INTEGRE AVEC TREUIL WARN VR EVO 10S POUR TOYOTA GDJ150 A PARTIR DE 2018

Platine de treuil intégré pour Toyota GDJ150 à partir de 2018 Platine vendue avec un treuil Warn VR EVO 10S CARACTERISTIQUES TECHNIQUES DU TREUIL WARN vr evo 10s : Caractéristiques : Force maximale de traction : 4536 kg Moteur : électrique 12V Etanchéité renforcée IP68 Télécommande deux en un avec options filaires (3.7m) ET sans fil Type de réduction : planétaire 3 étages Poids : 26 kg (33 kg avec la corde synthétique) Encombrement (L x l x h) en mm : 534...

Référence : 16-5920-ENTRY
Prix : 2 099,00 € TTC/KIT

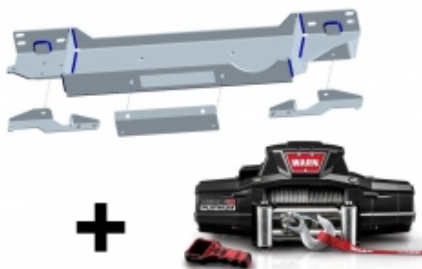

KIT DE MONTAGE INTEGRE AVEC TREUIL WARN ZEON 10 PLATINUM POUR TOYOTA GDJ150 A PARTIR DE 2018

Platine de treuil intégré pour Toyota GDJ150 à partir de 2018 Platine vendue avec un treuil Warn ZEON 10 Platinum CARACTERISTIQUES ZEON 10 PLATINUM : Caractéristiques standard du treuil 4x4 Zeon Platinum 10 : - Moteur électrique 12V- Réducteur à trains planétaires : i = 162/1- Boîtier relais amovible- Décrabotage électrique parradio-commande - Contrôle température moteur- Indice Protection IP68(hors fonctionnement) - Protection Anticorrosion 408HBS - Finition laque epoxy noire -...

Référence : 16-5920-ULTI
Prix : 3 849,00 € TTC/KIT

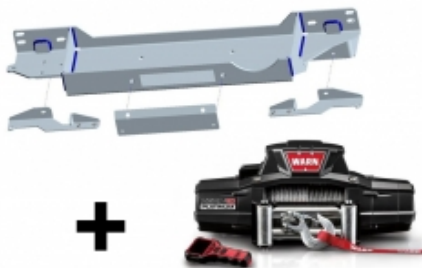

KIT DE MONTAGE INTEGRE AVEC TREUIL WARN ZEON 10 PLATINUM POUR TOYOTA GDJ150 DE 2015 A 2018

Platine de treuil pour Toyota GDJ150 de 2015 à 2018. Platine vendue avec un treuil Warn ZEON 10 Platinum CARACTERISTIQUES ZEON 10 PLATINIUM : - Moteur électrique 12V - Réducteur à trains planétaires : i = 162/1 - Boîtier relais amovible - Décrabotage électrique parradio-commande - Contrôle température moteur - Indice Protection IP68(hors fonctionnement) - Protection Anticorrosion 408HBS - Finition laque epoxy noire - Entraxe de fixation : 254 x 114,3 mm - force de traction : 4 536...

Référence : 16-5910-ULTI
Prix : 3 815,00 € TTC/KIT

EQUIPEMENTS POUR TOYOTA KDJ/GDJ 150/155 2009+

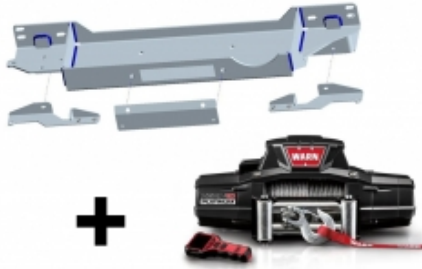

KIT DE MONTAGE INTEGRE AVEC TREUIL WARN ZEON 10 PLATINUM POUR TOYOTA KDJ120 ET KDJ150 JUSQU'A 2015

Platine de treuil pour TOYOTA KDJ120 et KDJ150 jusqu'à 2015.
Platine vendue avec un treuil Warn ZEON 10 Platinum
CARACTERISTIQUES DU TREUIL WARN ZEON 10 PLATINUM : -
Moteur électrique 12V - Réducteur à trains planétaires : $i = 162/1$ -
Boîtier relais amovible - Décrabotage électrique parradio-commande -
Contrôle température moteur - Indice Protection IP68(hors
fonctionnement) - Protection Anticorrosion 408HBS - Finition laque
epoxy noire - Entraxe de fixation : 254 x 114,3 mm - force...

Référence : 16-5860-ULTI
Prix : **3 999,00 € TTC/KIT**



KIT DE MONTAGE INTEGRE AVEC TREUIL WARN ZEON 10 POUR TOYOTA GDJ150 A PARTIR DE 2018

Platine de treuil intégré pour Toyota GDJ150 à partir de 2018 Platine
vendue avec un treuil Warn ZEON 10 CARACTERISTIQUES
TECHNIQUES DU TREUIL WARN ZEON 10 : Caractéristiques :
Moteur électrique 12V Réducteur à trains planétaires : $i = 216/1$
Décrabotage par levier tournant Boîtier relais amovible Indice
Protection IP68 Force de traction : 4536 kg Protection Anticorrosion
408HBS Finition laque epoxy noire Entraxe de fixation : 254 x 114,3
mm Poids : 44 kg Encombrement avec...

Référence : 16-5920-PREM
Prix : **2 923,00 € TTC/KIT**



KIT DE MONTAGE INTEGRE AVEC TREUIL WARN ZEON 10 POUR TOYOTA GDJ150 A DE 2015 A 2018

Platine de treuil pour Toyota GDJ150 de 2015 à 2018 Platine vendue
avec un treuil Warn ZEON 10 CARACTERISTIQUES DU TREUIL
WARN ZEON 10 : Caractéristiques : Moteur électrique 12V Réducteur
à trains planétaires : $i = 216/1$ Décrabotage par levier tournant Boîtier
relais amovible Indice Protection IP68 Force de traction : 4536 kg
Protection Anticorrosion 408HBS Finition laque epoxy noire Entraxe
de fixation : 254 x 114,3 mm Poids : 44 kg Encombrement avec boîtier
relais : 615.90...

Référence : 16-5910-PREM
Prix : **2 851,00 € TTC/KIT**

EQUIPEMENTS POUR TOYOTA KDJ/GDJ 150/155 2009+



KIT DE MONTAGE INTEGRE AVEC TREUIL WARN ZEON 10 POUR TOYOTA KDJ120 ET KDJ150 JUSQU'A 2015

Platine de treuil pour TOYOTA KDJ120 ET KDJ150 JUSQU'A 2015
Platine vendue avec un treuil Warn ZEON 10 CARACTERISTIQUES
DU TREUIL WARN ZEON 10 : Caractéristiques : Moteur électrique
12V Réducteur à trains planétaires : i = 216/1 Décrabotage par levier
tournant Boîtier relais amovible Indice Protection IP68 Force de
traction : 4536 kg Protection Anticorrosion 408HBS Finition laque
epoxy noire Entraxe de fixation : 254 x 114,3 mm Poids : 44 kg
Encombrement avec boîtier relais :...

Référence : 16-5860-PREM

Prix : 2 869,00 € TTC/KIT

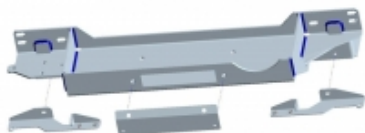

KIT DE MONTAGE INTEGRE POUR TREUIL POUR TOYOTA GDJ150 2.8L D4D A PARTIR DE 2018

Platine de treuil intégré pour Toyota GDJ150 2.8L D4D à partir de
2018 Platine vendu sans treuil

Référence : 16-5920NW

Prix : 1 271,00 € TTC/KIT

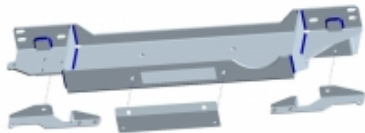

KIT DE MONTAGE INTEGRE POUR TREUIL POUR TOYOTA GDJ150 DE 2015 A 2018

Platine de treuil pour Toyota GDJ150 DE 2015 A 2018 Platine vendu
sans treuil

Référence : 16-5910NW

Prix : 1 281,00 € TTC/KIT

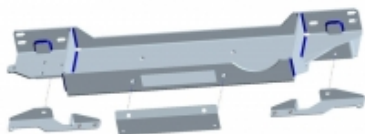

KIT DE MONTAGE INTEGRE POUR TREUIL POUR TOYOTA KDJ 120 ET KDJ150 JUSQU'A 2015

Platine de treuil intégré pour Toyota KDJ120 et KDJ150 jusqu'à 2015
Platine vendue sans treuil

Référence : 16-5860NW

Prix : 1 130,00 € TTC/KIT

EQUIPEMENTS POUR TOYOTA KDJ/GDJ 150/155 2009+



KIT DE MONTAGE POUR TREUIL INTEGRE AU PARE CHOC D'ORIGINE POUR TOYOTA KDJ150/155

KIT DE MONTAGE POUR TREUIL INTEGRE AU PARE CHOC D'ORIGINE POUR TOYOTA KDJ150/155 - Platine permettant d'intégrer le treuil dans le pare choc d'origine - Pour treuil jusqu'à série 9500 avec boîtier relais séparé. - Découpe pare-chocs nécessaire

Référence : KMT024
Prix : 298,00 € TTC/PIECE



KIT TRAVERSE DE MONTAGE POUR TREUIL ET LAME A NEIGE ECO AMOVIBLE TOYOTA LANDCRUISER KDJ 120/150

Kit traverse à usage multiple permet de monter un treuil, une lame à neige éco ou une balayeuse éco. Usage privée, non homologué route. Pour usage intensif. Doit être complété avec un carré adaptateur. Livré avec cache.

Informations Techniques :

TOYOTA LANDCRUISER KDJ 120/150

Référence : 1-259370
Prix : 703,00 € TTC/KIT

EQUIPEMENT INTÉRIEUR & EXTÉRIEUR

ATTELAGES & ACCESSOIRES

ATTELAGES / FAISCEAUX

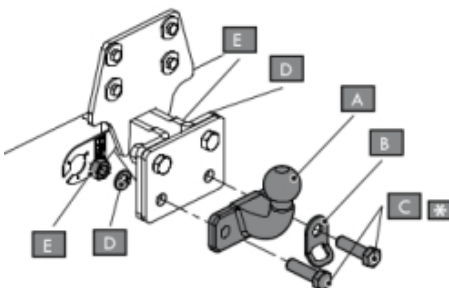

ATTELAGE POUR CHAPE MIXTE AVEC FAISCEAU SPECIFIQUE 7 PLOTS POUR TOYOTA KDJ 150

Nos attelages répondent à toutes les normes européennes. Ils sont homologués selon la directive 94/20/CE du 30 mai 1994 relative aux dispositifs d'attelage mécanique des véhicules à moteur et de leurs remorques ainsi qu'à leur fixation. Attelage avec faisceau spécifique (merci de préciser 7 plots lors de la commande) POUR CHAPE MIXTE (vendu séparément)

Référence : 1794/SET0531
Prix : 516,00 € TTC/PIECE

EQUIPEMENTS POUR TOYOTA KDJ/GDJ 150/155 2009+

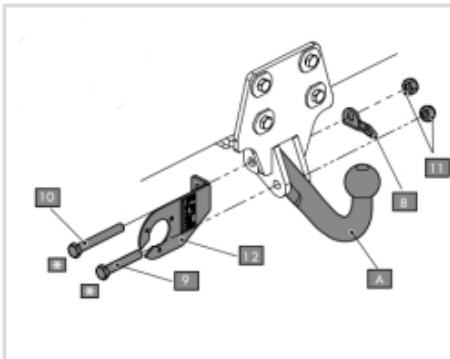

ATTELAGE POUR COL DE CYGNE AVEC FAISCEAU SPECIFIQUE POUR TOYOTA KDJ 150

Nos attelages répondent à toutes les normes européennes. Ils sont homologués selon la directive 94/20/CE du 30 mai 1994 relative aux dispositifs d'attelage mécanique des véhicules à moteur et de leurs remorques ainsi qu'à leur fixation. Attelage avec faisceau spécifique (merci de préciser 7 plots lors de la commande) POUR COL DE CYGNE

Référence : 1793/SET0531
Prix : **392,00 € TTC/PIECE**

BARRES DE TOIT ET ACCESSOIRES

KIT BARRES DE TOIT



KIT 2 BARRES DE TOIT VORTEX NOIRES 1260 MM ET PIEDS RHINO RACK POUR VEHICULE AVEC BARRES LONGITUDINALES

comprend :- 2 barres vortex 1260 mm, noires- 1 kit pieds RX100charge 100 kg

Référence : JA9141
Prix : **387,34 € TTC/KIT**



KIT 3 BARRES DE TOIT HEAVY DUTY NOIRES 1250 MM ET PIEDS RHINO RACK POUR TOYOTA KDJ 150/155

comprend :- 3 barres Heavy Duty 1250 mm, noires- 1 kit pieds RCP23-BK + RCH6- 3 kits adaptateur QMHD05 charge 100 kg

Référence : JA9438
Prix : **547,20 € TTC/KIT**



KIT 3 BARRES DE TOIT VORTEX NOIRES 1260 MM ET PIEDS RHINO RACK POUR TOYOTA KDJ 150/155

comprend :- 3 barres Vortex 1260 mm, noires- 1 kit pieds RCP23-BK + RCH6charge 100 kg

Référence : JA9548
Prix : **519,00 € TTC/KIT**

PIEDS

EQUIPEMENTS POUR TOYOTA KDJ/GDJ 150/155 2009+



EMBASES DE FIXATION ARRIERE RHINO-RACK SERIE RCP (2 PIECES) POUR TOYOTA KDJ150 ET GRJ150

Les embases RHINO-RACK de la série RCP pour barre de toit Heavy Duty s'installent sur les points d'ancrage fixes d'origine de votre véhicule et ne nécessitent aucun perçage ni aucune modification. Kit de 2 embases ARRIERE.

Référence : RCP23R-BK
Prix : 57,00 € TTC/PAIRE



EMBASES DE FIXATION RHINO-RACK SERIE RCP (6 PIECES) POUR TOYOTA KDJ150 ET GRJ150

Les embases RHINO-RACK de la série RCP pour barre de toit Heavy Duty s'installent sur les points d'ancrage fixes d'origine de votre véhicule et ne nécessitent aucun perçage ni aucune modification. Kit de 6 embases.

Référence : RCP23-BK
Prix : 141,00 € TTC/KIT



KIT PIEDS DE FIXATION POUR BARRES DE TOIT RHINO RACK POUR TOYOTA KDJ 150/155 - 6 PIEDS

Le kit de fixation contient 3 paires de pieds spécifique au Toyota KDJ150/155 permettant d'installer 3 barres de toit rhino rack heavy duty et aero (vendu séparément) poids transportable : 150kg (pour 3 barres) fixation sur les points d'ancrage d'origine

Référence : RLCP23
Prix : 331,20 € TTC/KIT



PIEDS DE FIXATION SUR BARRES LONGITUDINALES D'ORIGINE POUR BARRES DE TOIT RHINO RACK VORTEX - 4 PIEDS -

Fixations Rhino Rack pour barres de toit longitudinales d'origine, pour véhicule sans fixation, ni gouttière. Ils sont facilement ajustables et sont équipés de deux tiges de serrage permettant un meilleur pincement de la barre de toit longitudinale. Livrés avec le nécessaire de sécurité et de montage. kit contenant 2 paires de pieds permettant l'installation de 2 barres de toit Rhino Rack VORTEX (vendu séparément) Attention se monte uniquement si le véhicule est équipé de barres...

Référence : SX100
Prix : 164,00 € TTC/KIT

EQUIPEMENTS POUR TOYOTA KDJ/GDJ 150/155 2009+



PIEDS DE FIXATION SUR BARRES LONGITUDINALES D'ORIGINE POUR BARRES DE TOIT RHINO RACK VORTEX - 4 PIEDS -

Fixations Rhino Rack pour barres de toit longitudinales d'origine, pour véhicule sans fixation, ni gouttière. Ils sont facilement ajustables et sont équipés de deux tiges de serrage permettant un meilleur pincement de la barre de toit longitudinale. Livrés avec le nécessaire de sécurité et de montage. kit contenant 2 paires de pieds permettant l'installation de 2 barres de toit Rhino Rack VORTEX (vendu séparément) ou galerie PIONEER NG Attention se monte uniquement si le véhicule est équipé...

Référence : **RX100**
Prix : **239,34 € TTC/KIT**

RAILS



KIT RAILS A RIVETER POUR PIEDS RHINO RACK POUR TOYOTA KDJ150 ET GRJ150 CHASSIS LONG (LA PAIRE)

Rails à riveter, adaptables pour véhicules ne disposant ni de gouttières, ni de fixations d'origine sur le toit. Nombre de rails : 2 rails. Nombre de barres maximum pouvant être montées : 2 barres. Pour : TOYOTA KDJ150 ET GRJ150 CHASSIS LONG

Référence : **RTS536**
Prix : **203,00 € TTC/KIT**

CONSOLES & SUPPORT INSTRUMENT

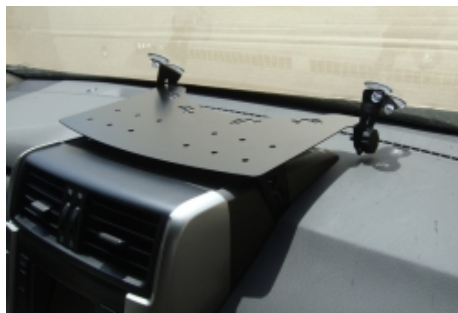

PLATINE N4 SUPPORT INSTRUMENTS DE NAVIGATION POUR TOYOTA KDJ 150/155

Cette platine porte-instruments et prête à l'emploi est très pratique pour fixer les instruments de navigation qui fleurissent actuellement sur le marché. Grâce à la platine modulable de 320mm de large, vous pouvez installer différents types d'instruments tels que GPS, tripmaster, écran PC... Elle se fixe au pare-brise par un jeu de 4 ventouses et au tableau de bord par un kit spécifique sans perçage visible.

Informations Techniques :

Platine modulable mesurant 320mm de large. Livré complet avec nécessaire de fixation et notice.

Référence : **NAPL15**
Prix : **132,00 € TTC/KIT**

DÉNEIGEMENT & LAMES À NEIGE

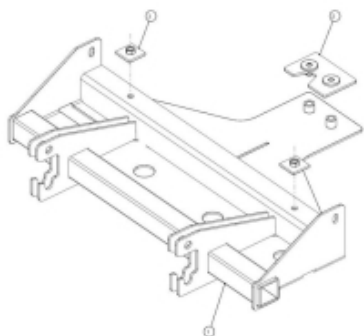
EQUIPEMENTS POUR TOYOTA KDJ/GDJ 150/155 2009+**KIT DE MONTAGE & ACCESSOIRES DÉNEIGEMENT****KIT DE MONTAGE POUR LAME A NEIGE SNOWAY
POUR TOYOTA KDJ120/125 ET KDJ/GDJ150/155**

Ce kit de montage vous permet d'installer rapidement une lame à neige SNOWAY sur votre véhicule. Ce kit se monte sur : -Toyota J12 -Toyota J15

Référence : 5-267
Prix : 599,00 € TTC/KIT

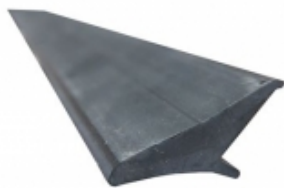
ELARGISSEURS D'AILES**ELARGISSEURS D'AILES SOUPLES (2CM)
UNIVERSELS - JEU DE 4 X 1.5 METRES**

Se fixe directement sur l'aile, élargit de 2 cm par rapport à la carrosserie. Elargisseur d'aile en Profil caoutchouc incassable. Fixation sans vis et sans perçage. S'adapte à la plupart des véhicules, remorques. jeu de 4 élargisseurs d'ailes prédécoupés en 1.5 m de long

Référence : 13-1900
Prix : 69,00 € TTC/KIT

**ELARGISSEURS D'AILES SOUPLES (5CM)
UNIVERSELS - JEU DE 2 X 1.5 METRES**

Se fixe directement sur l'aile, élargit de 5 cm par rapport à la carrosserie. Elargisseur d'aile en Profil caoutchouc incassable. Fixation sans vis et sans perçage. S'adapte à la plupart des véhicules, remorques. jeu de 2 élargisseurs d'ailes prédécoupés en 1.5 m de long

Référence : 13-1915
Prix : 49,00 € TTC/KIT

EQUIPEMENTS POUR TOYOTA KDJ/GDJ 150/155 2009+



ELARGISSEURS D'AILES SOUPLES AVEC RENFORT EN FIBRE DE VERRE (7CM) UNIVERSEL - VENDU PAR 6 METRES

Se fixe sur le repli de l'aile, élargit de 7 cm par rapport à la carrosserie. Elargisseur d'aile en Profil caoutchouc incassable avec renfort en fibre de verre. S'adapte à la plupart des véhicules, remorques. Facile à travailler avec cutter, disqueuse, ponceuse, .. Jointure parfaite à la carrosserie grâce à son profil étudié. Installation facile. Vendu par 6 mètres pour s'adapter à 4 passages de roue minimum

Référence : 13-1910
Prix : 100,79 € TTC/KIT

GALERIES DE TOIT & ACCESSOIRES

ACCESSOIRES DE GALERIE DE TOIT



DEFLECTEUR DE VENT POUR GALERIE DE TOIT ARB BASE RACK POUR TOYOTA KDJ150/155

Il n'y aura plus de crainte de bruit supplémentaire dans la cabine lors de l'installation d'une galerie de toit. Les ingénieurs d'ARB ont formé un déflecteur de vent à monter sous la face inférieure, garantissant une expérience de conduite silencieuse et agréable. Caractéristiques : En aluminium formé sous pression de 1,6 mm Résistant et aide à réduire le bruit Revêtement en époxy durable Spécifique au véhicule Fentes prédécoupées pour faciliter le montage de la barre lumineuse de...

Référence : 17921020
Prix : 128,00 € TTC/PIECE

GALERIES DE TOIT



GALERIE DE TOIT ARB DELUXE 1790 X 1120 MM (SANS PIEDS)

Une galerie de toit est le moyen idéal pour augmenter la capacité de votre véhicule pour transporter le matériel nécessaire pour le raid. Construite pour durée, la galerie ARB réalisée en tube d'acier vous apportera entière satisfaction. Solide et bien finie, poudrée époxy. Capacité de chargement autorisée : 150 kg Galerie livrée sans pieds (vendu séparément) Dimensions : 1790 x 1120 mm Véhicules adaptés : TOYOTA LANDCRUISER HDJ100 A PARTIR DE 1998. TOYOTA HZJ 105 A PARTIR DE 1999....

Référence : 3813010
Prix : 899,00 € TTC/PIECE

KIT GALERIE DE TOIT

EQUIPEMENTS POUR TOYOTA KDJ/GDJ 150/155 2009+



KIT BACKBONE RHINO RACK AVEC GALERIE PIONEER 6 2100 X 1240 MM POUR TOYOTA KDJ150 5 PORTES

comprend :- 1 galerie Rhino Rack Pioneer 6 2100 X 1240 MM- 1 kit backbone pour Toyota KDJ150 5 portescharge 120 kg

Référence : JB1359

Prix : 1 553,00 € TTC/KIT



KIT BACKBONE RHINO RACK AVEC GALERIE PIONEER NG 1928 X 1236 MM POUR TOYOTA KDJ150 5 PORTES

comprend :- 1 galerie Rhino Rack Pioneer NG 1928 x 1236 mm (nouvelle génération)- 1 kit backbone pour Toyota KDJ150 5 portescharge 120 kg

Référence : JB1237

Prix : 1 495,00 € TTC/KIT



KIT DE GALERIE SLIMLINE II POUR LE TOYOTA PRADO 150 - DE FRONT RUNNER

Une galerie de toit est un outil de transport inestimable pour tous ceux qui aiment l'aventure. Cette galerie de toit légère et modulaire est conçue spécifiquement pour le Toyota Prado 150). Ce kit comprend le plateau Slimline II, le déflecteur de vent et 2 foot rails pour monter le plateau Slimline II sur votre Toyota Prado 150. La galerie est compatible avec plus de 55 accessoires adaptés à une large gamme d'équipements de sport et d'aventure, de sorte que vous pouvez vous équiper pour...

Informations Techniques :

KRTP015T -Kit de galerie Slimline II pour le Toyota Prado 150 - de Front RunnerComposé de :1x FATP003 - Foot Rails pour Toyota Prado 1501x RRSTD10 - Plateau SLII -

1255mm(l)X1964mm(L)Matériel utilisé :Aluminium T6 recouvert de poudre époxy noireAcier à haute résistancePoids approximatif installé : 39.61kg (87.32lbs)La rainure en T sur le haut et sur le bas du plateau de la barre transversale convient pour un boulon de 8mm (standard).Pour déterminer la hauteur du pied de fixation de la galerie...

Référence : KRTP015T

Prix : 1 511,60 € TTC/PIECE

**KIT GALERIE DE TOIT ARB BASE RACK 1835MM x 1155MM POUR TOYOTA KDJ150 5 PORTES CHASSIS LONG (INCLUS PIEDS ET DEFLECTEUR DE VENT)**

L'ARB Base Rack est le dernier né dans l'évolution de la galerie de toit. Ultra élégant, bénéficiant d'une facilité de montage et d'un design léger, la galerie ARB BASE Rack intègre un système de fixation des accessoires à queue d'aronde unique qui rend la fixation et le retrait des accessoires plus simple, plus rapide et plus sûr. Caractéristiques principales: Fabriqué en aluminium extrudé, disposant d'un renfort interne rigide finition epoxy noir Structure entièrement soudée (à...

Informations Techniques :

Taille : 1835 mm x 1155 mm Matière : Aluminium Capacité de charge : 175kg

Référence : **JT1023**

Prix : **1 379,00 € TTC/KIT**

**KIT GALERIE DE TOIT ARB BASE RACK 1835MM x 1285MM POUR TOYOTA KDJ150 5 PORTES CHASSIS LONG (INCLUS PIEDS ET DEFLECTEUR DE VENT)**

L'ARB Base Rack est le dernier né dans l'évolution de la galerie de toit. Ultra élégant, bénéficiant d'une facilité de montage et d'un design léger, la galerie ARB BASE Rack intègre un système de fixation des accessoires à queue d'aronde unique qui rend la fixation et le retrait des accessoires plus simple, plus rapide et plus sûr. Caractéristiques principales: Fabriqué en aluminium extrudé, disposant d'un renfort interne rigide finition epoxy noir Structure entièrement soudée (à...

Informations Techniques :

Taille : 1835 mm x 1285 mm Matière : Aluminium Capacité de charge : 175kg

Référence : **JT1024**

Prix : **1 485,40 € TTC/KIT**

EQUIPEMENTS POUR TOYOTA KDJ/GDJ 150/155 2009+



KIT GALERIE DE TOIT MODULAIRE RIVAL EN ALUMINIUM NOIR POUR TOYOTA LAND CRUISER 150 (1715 x 1190 MM)

Lors du développement des galeries de toit modulaire Rival, les ingénieurs ont étudié toutes les options pour les rendre les plus pratiques et fonctionnelles possibles. Solides pour le tout-terrain et fonctionnelles pour de longs voyages à travers le monde. Elles offrent une polyvalence lui permettant d'être compatible avec toute une gamme d'accessoires pratiques pour utiliser au mieux votre galerie. Que ce soit pour huit semaines de voyage en Afrique ou une semaine de camping, la galerie de toit...

Référence : RI2M.5704.1
Prix : 1 519,00 € TTC/PIECE



KIT GALERIE DE TOIT SLIMSPORT TOYOTA KDJ/GDJ150 (2010+) PRET POUR BARRE LED

Augmentez massivement la capacité de transport de votre Toyota Prado 150 avec ce kit de galerie Slimsport silencieux et aérodynamique. Le système de rainures en T de la galerie vous permet d'installer n'importe lequel des nombreux accessoires de galerie montés sur le dessus par Front Runner. Vous pouvez donc maintenant charger votre vélo, votre canoë ou tout autre équipement sportif sur ce kit de galerie. Ce kit de galerie dispose d'une découpe de 40" pour installer la barre lumineuse à LED...

Informations Techniques :

KSTP002T-Kit de galerie Slimsport pour Toyota Prado 150 (2010-jusqu'à présent) / Prêt pour barre lumineuse
Composé de : 1x KSLG001 - Plateau Slimsport Lexus GX 460 1x RRAC276 - Déflecteur de vent pour galerie Slimsport Lexus GX 460 (03-jusqu'à présent) / prêt pour barre lumineuse 1x RRAC971 - Bande de protection
Matériau utilisé : Aluminium T6 revêtu de poudre époxy noire Acier à haute résistance Poids approximatif installé : 34.02kg (75lbs) Les rainures en T situées en haut et en bas des lames sont...

Référence : KSTP002T
Prix : 952,94 € TTC/KIT



KIT GALERIE RHINO RACK PIONEER 6 1500 X 1240 MM POUR MONTAGE SUR BARRES LONGITUDINALES D'ORIGINES

comprend :- 1 galerie Rhino Rack Pioneer6 1500 X 1240 MM (New-Generation)- 1 kit de pieds RX100 charge 80 kg

Référence : JT0085
Prix : 1 114,14 € TTC/KIT

EQUIPEMENTS POUR TOYOTA KDJ/GDJ 150/155 2009+**KIT GALERIE RHINO RACK PIONEER 6 1500 X 1240 MM POUR TOYOTA KDJ150/155 (PIEDS INCLUS)**

comprend :- 1 galerie Rhino Rack Pioneer 6 1500 X 1240 MM- 1 kit de pieds RCP23-BK + RCH4charge 100 kg

Référence : JC01859

Prix : 1 171,80 € TTC/KIT

**KIT GALERIE RHINO RACK PIONEER 6 1900 MM x 1380 MM POUR TOYOTA ET MITSUBISHI AVEC BARRES LONGITUDINALES**

comprend :- 1 galerie Rhino Rack Pioneer 6 1900 MM x 1380 MM- 1 kit pieds RX100

Référence : JB1305

Prix : 1 273,34 € TTC/KIT

**KIT GALERIE RHINO RACK PIONEER 6 2100 X 1240 MM POUR TOYOTA KDJ150 5 PORTES (PIEDS INCLUS)**

comprend :- 1 galerie Rhino Rack Pioneer 6 2100 X 1240 MM- 1 kit de pieds RCP23-BK + RCH6- 3 kits adaptateurcharge 80 kg

Référence : JB1375

Prix : 1 423,00 € TTC/KIT

**KIT GALERIE RHINO RACK PIONEER NG 1928 X 1236 MM POUR TOYOTA KDJ120 KDJ150 ET JEEP GRAND CHEROKEE WJ / WG AVEC BARRES LONGITUDINALES (PIEDS INCLUS)**

comprend :- 1 galerie Rhino Rack Pioneer NG 1928 x 1236 mm (New-Generation)- 1 kit de pieds RX100charge 75 kg

Référence : JB1265

Prix : 1 271,34 € TTC/KIT

**KIT GALERIE RHINO RACK PIONEER NG 1928 X 1236 MM POUR TOYOTA KDJ150/155 (PIEDS INCLUS)**

comprend :- 1 galerie Rhino Rack Pioneer NG 1928 x 1236 mm (nouvelle génération)- 1 kit de pieds RCP23-BK + RCH6charge 100 kg

Référence : JB1247

Prix : 1 329,00 € TTC/KIT

PIEDS



KIT PIEDS DE FIXATION POUR BARRES DE TOIT RHINO RACK POUR TOYOTA KDJ 150/155 - 6 PIEDS

Le kit de fixation contient 3 paires de pieds spécifique au Toyota KDJ150/155 permettant d'installer 3 barres de toit rhino rack heavy duty et aero (vendu séparément) poids transportable : 150kg (pour 3 barres) fixation sur les points d'ancrage d'origine

Référence : RLCP23
Prix : **331,20 € TTC/KIT**



KIT SUPPORT DE MONTAGE POUR GALERIE DE TOIT ARB BASE RACK (ref: 39-1770010/30) POUR TOYOTA KDJ150 5 PORTES

Les kits pieds pour montage sur gouttière des galeries ARB BASE Rack sont basés sur les kits de montage des galeries de toit traditionnelles ARB, mais possèdent désormais une finition noire texturée et des plaques de soutien pour s'adapter à l'extrusion de la galerie ARB Base Rack. Des patins en acier avec des manchons en plastique sont inclus pour répartir le chargement sur la gouttière du toit des véhicules. Des pieds de fixation s'adaptant à la plupart des véhicules à toit...

Référence : 17921010
Prix : **377,00 € TTC/KIT**



PIEDS DE FIXATION SUR BARRES LONGITUDINALES D'ORIGINE POUR BARRES DE TOIT RHINO RACK VORTEX - 4 PIEDS -

Fixations Rhino Rack pour barres de toit longitudinales d'origine, pour véhicule sans fixation, ni gouttière. Ils sont facilement ajustables et sont équipés de deux tiges de serrage permettant un meilleur pincement de la barre de toit longitudinale. Livrés avec le nécessaire de sécurité et de montage. kit contenant 2 paires de pieds permettant l'installation de 2 barres de toit Rhino Rack VORTEX (vendu séparément) Attention se monte uniquement si le véhicule est équipé de barres...

Référence : SX100
Prix : **164,00 € TTC/KIT**

EQUIPEMENTS POUR TOYOTA KDJ/GDJ 150/155 2009+



PIEDS POUR GALERIE DE TOIT ARB POUR TOYOTA KDJ 150

Kit de 6 pieds pour galerie de toit ARB Références des galeries adaptées : 3813010 Adaptés pour les véhicules suivants : TOYOTA KDJ 150

Référence : 3721050
Prix : 240,00 € TTC/KIT



SYSTEME DE MONTAGE BACKBONE RHINO RACK A 3 APPUIS POUR TOYOTA KDJ150

BackBone est un système de fixation conçu par Rhino-Rack pour votre Toyota KDJ 150. Avec ses trois supports le reliant au toit de votre véhicule de chaque côté, il permet d'installer un système Pioneer de Rhino-Rack sur le toit.

Référence : RTPB1
Prix : 463,00 € TTC/KIT

PROTECTIONS DE COFFRE / DE SOL



BAC DE COFFRE SARR POUR TOYOTA KDJ150 A PARTIR DE 2009 (5 PLACES D'ORIGINE)

La protection de coffre adaptée à chaque véhicule et à chaque usage. Le bac Carbox : se pose en un instant se lave d'un coup de jet protège efficacement votre coffre Souple et solide : thermoformé dans un plastique mi-souple, le bac coffre est également renforcé par des nervures. Sa résistance aux frottements, contacts, chocs est remarquable. Ses formes épousent parfaitement les contours de votre coffre, occupant ainsi toute la place disponible, parfaitement...

Référence : TS10-8139
Prix : 414,00 € TTC/PIECE

EQUIPEMENTS POUR TOYOTA KDJ/GDJ 150/155 2009+



BAC DE COFFRE SARR POUR TOYOTA KDJ150 A PARTIR DE 2009 (7 PLACES D'ORIGINE)

La protection de coffre adaptée à chaque véhicule et à chaque usage. Le bac Carbox : se pose en un instant se lave d'un coup de jet protège efficacement votre coffre Souple et solide : thermoformé dans un plastique mi-souple, le bac coffre est également renforcé par des nervures. Sa résistance aux frottements, contacts, chocs est remarquable. Ses formes épousent parfaitement les contours de votre coffre, occupant ainsi toute la place disponible, parfaitement...

Référence : **TS10-8141**
Prix : **402,00 € TTC/PIECE**



photo non contractuelle

TAPIS DE COFFRE SARR POUR TOYOTA KDJ150 5 PLACES DE 2009 A 2018

La protection de coffre adaptée à chaque véhicule et à chaque usage. Le tapis de coffre Carbox : se pose en un instant se lave d'un coup de jet protège efficacement votre coffre Souple et solide : thermoformé dans un plastique mi-souple, le tapis de coffre est également renforcé par des nervures. Sa résistance aux frottements, contacts, chocs est remarquable. Ses formes épousent parfaitement les contours de votre coffre, occupant ainsi toute la place ...

Référence : **TS20-8139**
Prix : **138,00 € TTC/PIECE**



photo non contractuelle

TAPIS DE COFFRE SARR POUR TOYOTA KDJ150 7 PLACES DE 2009 A 2018

La protection de coffre adaptée à chaque véhicule et à chaque usage. Le tapis de coffre Carbox : se pose en un instant se lave d'un coup de jet protège efficacement votre coffre Souple et solide : thermoformé dans un plastique mi-souple, le tapis de coffre est également renforcé par des nervures. Sa résistance aux frottements, contacts, chocs est remarquable. Ses formes épousent parfaitement les contours de votre coffre, occupant ainsi toute la place ...

Référence : **TS20-8141**
Prix : **123,60 € TTC/PIECE**

EQUIPEMENTS POUR TOYOTA KDJ/GDJ 150/155 2009+



**TAPIS DE SOL ARRIERE GAUCHE ET DROITE
POUR TOYOTA KDJ150 LONG A PARTIR DE
07/2009**

Les tapis de sol Carbox permettent de protéger la moquette de votre véhicule Le tapis de sol Carbox : se pose en un instant se lave d'un coup de jet protège efficacement votre sol Souple et solide : thermoformé dans un plastique mi-souple, le tapis de sol est également renforcé par des nervures. Sa résistance aux frottements, contacts, chocs est remarquable. Ses formes épousent parfaitement les contours de votre sol, occupant ainsi toute la place ...

Référence : TS73-8139
Prix : **73,20 € TTC/PIECE**



**TAPIS DE SOL ARRIERE GAUCHE ET DROITE
POUR TOYOTA KDJ155 COURT A PARTIR DE
07/2009**

Les tapis de sol Carbox permettent de protéger la moquette de votre véhicule Le tapis de sol Carbox : se pose en un instant se lave d'un coup de jet protège efficacement votre sol Souple et solide : thermoformé dans un plastique mi-souple, le tapis de sol est également renforcé par des nervures. Sa résistance aux frottements, contacts, chocs est remarquable. Ses formes épousent parfaitement les contours de votre sol, occupant ainsi toute la place ...

Référence : TS73-8142
Prix : **73,20 € TTC/PIECE**



**TAPIS DE SOL AVANT GAUCHE ET DROIT POUR
TOYOTA KDJ155 / KDJ150 2009-2018**

Les tapis de sol Carbox permettent de protéger la moquette de votre véhicule Le tapis de sol Carbox : se pose en un instant se lave d'un coup de jet protège efficacement votre sol Souple et solide : thermoformé dans un plastique mi-souple, le tapis de sol est également renforcé par des nervures. Sa résistance aux frottements, contacts, chocs est remarquable. Ses formes épousent parfaitement les contours de votre sol, occupant ainsi toute la place ...

Référence : TS72-8139
Prix : **73,20 € TTC/PIECE**

EQUIPEMENTS POUR TOYOTA KDJ/GDJ 150/155 2009+



TAPIS DE SOL AVANT GAUCHE ET DROIT POUR TOYOTA KDJ155 / KDJ150 A PARTIR DE 2018

Les tapis de sol Carbox permettent de protéger la moquette de votre véhicule Le tapis de sol Carbox : se pose en un instant se lave d'un coup de jet protège efficacement votre sol Souple et solide : thermoformé dans un plastique mi-souple, le tapis de sol est également renforcé par des nervures. Sa résistance aux frottements, contacts, chocs est remarquable. Ses formes épousent parfaitement les contours de votre sol, occupant ainsi toute la place ...

Référence : TS72-8142
Prix : **73,20 € TTC/PIECE**

SIÈGES & VOLANTS

ACCESSOIRES MONTAGE SIÈGES



KIT DE MONTAGE N4 POUR SIEGE RECARO DROITE TOYOTA LAND CRUISER KDJ150/155

Afin de pouvoir installer facilement les sièges RECARO dans les Land Cruiser Série 150/155, Equip'Raid vous propose plusieurs embases de montage. Ces ferrures se fixent sur les ancrages d'origine. Une tôle alu latérale vient habiller les fixations. Ancrage ceinture intégré si nécessaire. Livraison complète : Ferrure, visserie, habillage latéral alu, notice Fabrication Française Glissière en option Pour les sièges suivants : Sportster CS Style / Style XL Sport Sportline / Topline...

Référence : REKIT015D
Prix : **211,00 € TTC/PIECE**



KIT DE MONTAGE N4 POUR SIEGE RECARO GAUCHE TOYOTA LAND CRUISER KDJ150/155

Afin de pouvoir installer facilement les sièges RECARO dans les Land Cruiser Série 150/155, Equip-raid vous propose plusieurs embases de montage. Ces ferrures se fixent sur les ancrages d'origine de votre véhicule. Embase de montage est prévue pour recevoir la boucle de ceinture de sécurité. Un déflecteur peut être démonté, modifié en fonction des besoins (rangement, contacteur électrique ...) les glissières sont en option. Livraison complète avec visserie, notice, déflecteur. Pour...

Référence : REKIT015G
Prix : **211,00 € TTC/PIECE**

TIROIRS & COFFRES DE RANGEMENT

EQUIPEMENTS POUR TOYOTA KDJ/GDJ 150/155 2009+



AMENAGEMENT INTERIEUR ARB DOUBLE TIROIR POUR TOYOTA J150 5 PORTES / 5 PLACES

Ce système est basé autour de plusieurs points clés donnant un produit de haute qualité avec une fonctionnalité et une facilité d'utilisation maximale : verrouillage à clé, fermeture par poignée, coup de poing pour un maximum de sécurité moquette traitée contre les UV et à haute résistance contre l'abrasion renforts de plancher pour un maintien maximal des charges placées dans chaque tiroir raccord d'angle en aluminium pour une finition impeccable glissières en forme de "u" pour une...

Référence : ARB945/J15
Prix : 2 115,00 € TTC/KIT



AMENAGEMENT INTERIEUR ARB DOUBLE TIROIR POUR TOYOTA J150 5 PORTES / 7 PLACES

Ce système est basé autour de plusieurs points clés donnant un produit de haute qualité avec une fonctionnalité et une facilité d'utilisation maximale : verrouillage à clé, fermeture par poignée, coup de poing pour un maximum de sécurité moquette traitée contre les UV et à haute résistance contre l'abrasion renforts de plancher pour un maintien maximal des charges placées dans chaque tiroir raccord d'angle en aluminium pour une finition impeccable glissières en forme de "u" pour une...

Référence : ARB945/J15/2
Prix : 2 115,00 € TTC/KIT



KIT DE FINITION POUR AMENAGEMENT TIROIR ARB POUR TOYOTA LANDCRUISER 150 5 PORTES / 5 PLACES

KIT DE FINITION POUR AMENAGEMENT TIROIR ARB POUR TOYOTA LANDCRUISER 150 5 PORTES

Référence : PR095SFK
Prix : 180,00 € TTC/KIT



KIT DE FINITION POUR AMENAGEMENT TIROIR ARB POUR TOYOTA LANDCRUISER 150 5 PORTES / 7 PLACES

KIT DE FINITION POUR AMENAGEMENT TIROIR ARB POUR TOYOTA LANDCRUISER 150 5 PORTES / 7 PLACES

Référence : PR097SFK
Prix : 180,00 € TTC/KIT

EQUIPEMENTS POUR TOYOTA KDJ/GDJ 150/155 2009+



TIROIR DE RANGEMENT SIMPLE ARB 945 X 500 X 190 MM AVEC PLATEAU COULISSANT

TIROIR DE RANGEMENT SIMPLE ARB 945 X 500 X 190 MM AVEC PLATEAU COULISSANT Il s'agit de tiroir mi-hauteur. Ce système est basé autour de plusieurs points clés donnant un produit de haute qualité avec une fonctionnalité et une facilité d'utilisation maximale : verrouillage à clé, fermeture par poignée, coup de poing pour un maximum de sécurité moquette traitée contre les UV et à haute résistance contre l'abrasion renforts de plancher pour un maintien maximal des charges placées dans...

Référence : RFH945

Prix : **975,00 € TTC/PIECE**



TIROIR DE RANGEMENT SIMPLE ARB 945 X 505 X 140 MM AVEC PLATEAU COULISSANT

TIROIR DE RANGEMENT SIMPLE ARB 945 X 505 X 140 MM AVEC PLATEAU COULISSANT Ce système est basé autour de plusieurs points clés donnant un produit de haute qualité avec une fonctionnalité et une facilité d'utilisation maximale : verrouillage à clé, fermeture par poignée, coup de poing pour un maximum de sécurité moquette traitée contre les UV et à haute résistance contre l'abrasion renforts de plancher pour un maintien maximal des charges placées dans chaque tiroir raccord d'angle en...

Référence : RF945

Prix : **789,00 € TTC/PIECE**



TIROIR DE RANGEMENT SIMPLE ARB 945 X 505 X 280 MM AVEC PLATEAU COULISSANT

TIROIR DE RANGEMENT SIMPLE ARB 945 X 505 X 280 MM AVEC PLATEAU COULISSANT Ce système est basé autour de plusieurs points clés donnant un produit de haute qualité avec une fonctionnalité et une facilité d'utilisation maximale : verrouillage à clé, fermeture par poignée, coup de poing pour un maximum de sécurité moquette traitée contre les UV et à haute résistance contre l'abrasion renforts de plancher pour un maintien maximal des charges placées dans chaque tiroir raccord d'angle en...

Référence : RDRF945

Prix : **1 052,00 € TTC/PIECE**

EQUIPEMENTS POUR TOYOTA KDJ/GDJ 150/155 2009+



TIROIR DE RANGEMENT SIMPLE ARB 945 X 505 X 280 MM AVEC PLATEAU FIXE

TIROIR DE RANGEMENT SIMPLE ARB 945 X 505 X 280 MM AVEC PLATEAU FIXE Ce système est basé autour de plusieurs points clés donnant un produit de haute qualité avec une fonctionnalité et une facilité d'utilisation maximale : verrouillage à clé, fermeture par poignée, coup de poing pour un maximum de sécurité moquette traitée contre les UV et à haute résistance contre l'abrasion renforts de plancher pour un maintien maximal des charges placées dans chaque tiroir raccord d'angle en...

Référence : RD945

Prix : 883,00 € TTC/PIECE

BIVOUAC & AUTONOMIE

ACCESSOIRES TENTES



KIT ISOLATION VITRES JAMES BAROUD

Dès l'origine conçus et testés dans des conditions extrêmes pour le 4x4 et le raid, les produits JAMES BAROUD bénéficient à ce jour d'une renommée d'envergure internationale. C'est en toute sérénité que vous pourrez vous appuyer sur les produits JAMES BAROUD. Les Kit isolation James Baroud sont fournis prêt à poser sur toutes les vitres de votre 4x4, il est sur mesure. Grâce à ses ventouses, les panneaux tiennent en place, même sur les pistes les plus dures. Cette couverture matelassée est...

Référence : 462490

Prix : 390,00 € TTC/PIECE



KIT ISOLATION VITRES JAMES BAROUD POUR TOYOTA KDJ150 GDJ150

Dès l'origine conçus et testés dans des conditions extrêmes pour le 4x4 et le raid, les produits JAMES BAROUD bénéficient à ce jour d'une renommée d'envergure internationale. C'est en toute sérénité que vous pourrez vous appuyer sur les produits JAMES BAROUD. Les Kit isolation James Baroud sont fournis prêt à poser sur toutes les vitres de votre 4x4, il est réalisé sur mesure. Grâce à ses ventouses, les panneaux tiennent en place, même sur les pistes les plus dures. Cette couverture matelassée...

Informations Techniques :

SUR MESURE POUR LE TOYOTA KDJ150 ET GDJ150

Référence : 462490:J150

Prix : 390,00 € TTC/PIECE

EQUIPEMENTS POUR TOYOTA KDJ/GDJ 150/155 2009+

RANGEMENT



SAC ROUE DE SECOURS IKAMPER

Double usage Remplissez le sac avec des articles tels que du bois lors de la première étape de votre voyage, puis avec des déchets et des matières recyclables sur le chemin du retour. Compact Comprimez l'espace non utilisé en enroulant le tissu et fermez-le à l'aide de la sangle adaptée. Résistant à l'eau Gardez vos déchets au sec, à l'abri de la pluie.

Informations Techniques :

Poches à fermeture éclair Rangez vos petits objets dans les poches zippées situées de chaque côté. Poches latérales Vos outils peuvent être rangés dans les grandes poches latérales et leur système de boucles. Haute visibilité Les bandes réfléchissantes argentées apportent plus de sécurité lorsqu'il fait nuit ou par mauvais temps. Entretien facile Le polyester durable et déperlant est adapté à toutes les conditions climatiques. Il se nettoie...

Référence : IKAMPER-SRDS

Prix : **179,00 € TTC/PIECE**

JANTES & PNEUS

ACCESSOIRES JANTES ET PNEUS

CACHES-ROUES



COUVRE ROUE VINYLE TERRAIN TAMER TAILLE XL

Cette protection pour roue de secours Terrain Tamer améliore l'esthétique et le style de votre 4x4 Vinyl résistant durablement aux intempéries Protège votre roue de secours et prévient son endommagement – Housse très serrée Disponible en 4 dimensions (Petit, Large, Extra Large, Extra Extra Large) Convient aux diamètres de pneus de 790 mm à 850 mm Convient aux 4x4 équipés avec des jantes en deux parties & des pneus 750 x 16". Notamment Pajero, Patrol, Landcruiser Dimensions de pneus...

Référence : TTWCXL

Prix : **37,00 € TTC/PIECE**

EQUIPEMENTS POUR TOYOTA KDJ/GDJ 150/155 2009+



SAC ROUE DE SECOURS IKAMPER

Double usage Remplissez le sac avec des articles tels que du bois lors de la première étape de votre voyage, puis avec des déchets et des matières recyclables sur le chemin du retour. Compact Comprimez l'espace non utilisé en enroulant le tissu et fermez-le à l'aide de la sangle adaptée. Résistant à l'eau Gardez vos déchets au sec, à l'abri de la pluie.

Informations Techniques :

Poches à fermeture éclair Rangez vos petits objets dans les poches zippées situées de chaque côté. Poches latérales Vos outils peuvent être rangés dans les grandes poches latérales et leur système de boucles. Haute visibilité Les bandes réfléchissantes argentées apportent plus de sécurité lorsqu'il fait nuit ou par mauvais temps. Entretien facile Le polyester durable et déperlant est adapté à toutes les conditions climatiques. Il se nettoie...

Référence : IKAMPER-SRDS

Prix : **179,00 € TTC/PIECE**

ECROUS



ECROU BLACK 12X1.50

Écrou 19mm cône 60°

Référence : E121.5BK

Prix : **3,00 € TTC/PIECE**



ECROU CHROME 12X1.50

Écrou chromé idéal pour améliorer le look de votre 4x4 ! Écrou 19mm cône 60°

Référence : E121.50

Prix : **3,00 € TTC/PIECE**

EQUIPEMENTS POUR TOYOTA KDJ/GDJ 150/155 2009+

**ECROU DE ROUE CHROME 12X1.50 CANON JANTE ALU **TOYOTA ORIGINE****

Ecou de roue d'origine pour jantes alu d'origine toyota

Référence : 90942-01058Prix : **13,08 € TTC/PIECE****ECROUS ANTIVOL 12 X 1.5 (jeu de 4 pièces + clé)**

Modèles coniques 60°, compatible avec tous nos modèles de jantes acier et aluminium. Ces écrous ne conviennent pas pour les jantes aluminium d'origine

Référence : A4121.5Prix : **22,80 € TTC/JEU****CHAINES À NEIGE****CHAINE A NEIGE CMD 470**

*Câble intérieur flexible. Système de tension auto-bloquant Double ressort latéral pour une parfaite adaptation. Grande sécurité *
Montage rapide et simple sans déplacement du véhicule * Maillon carré de 16mm en acier cimenté et galvanisé hautement résistant. voir les dimensions des chaînes à neige -- cliquer ici

Informations Techniques :

*Câble intérieur flexible. Système de tension auto-bloquant Double ressort latéral pour une parfaite adaptation. Grande sécurité *
Montage rapide et simple sans déplacement du véhicule * Maillon carré de 16mm en acier cimenté et galvanisé hautement résistant. voir les dimensions des chaînes à neige -- cliquer ici

Référence : CHAINE470Prix : **149,00 € TTC/PAIRE****ELARGISSEURS DE VOIES**

EQUIPEMENTS POUR TOYOTA KDJ/GDJ 150/155 2009+



KIT DE 4 ELARGISSEURS DE VOIE ALUMINIUM HOFMANN 30MM POUR TOYOTA LANDCRUISER 90,120,150 / FJ-CRUISER / HILUX VIGO/REVO

Caractéristiques : Fabrication allemande Alliage spécifique
Homologation TÜV Stabilité directionnelle accrue Axe de centrage
Largeur 30 mm Caractéristiques techniques : LARGEUR (mm): 30
Marque: TOYOTA Modele: LANDCRUISER 90,120,150 / FJ-CRUISER /HILUX VIGO/REVO PCD: 6 x 139.7 vendu en kit de 4

Référence : HSPVA06TJ9
Prix : 338,00 € TTC/KIT

JANTES ALUMINIUM



JANTE ALUMINIUM ATX AX202 MATTE BRONZE

Les jantes ATX sont issues du savoir faire du fabricant American Racing. Elles sont conçues pour répondre aux exigeantes demandes des passionnés de Tout-Terrain. Fabriquées selon un cahier des charges minutieux, elles sont à la fois légères et très durantes. Finition MATTE BRONZE Livrée avec cache-moyeu, sans visserie
Largeur Diamètre Nb de trous Entraxe Déport Center bore 9 18 6 139.7 0 106.25 se monte sur le véhicule avec de possibles...

Références :

AX20289068600 - JANTE ALUMINIUM ATX AX202 MATTE BRONZE
9 X 18 ENTRAXE 6 X 139.7 DEPORT 0
Prix : 366,00 € TTC/PIECE



JANTE ALUMINIUM BALLISTIC 814 GEN2 BLACK

Jante Ballistic 814 GEN2 Black Un modèle du fabricant américain Ballistic baptisé 814 GEN2. Finition Flat Black. Livrée avec cache-moyeu, sans visserie
Largeur Diamètre Nb de trous Entraxe Déport Center bore 9 17 6 139.7 12 106.10 se monte sur le véhicule avec de possibles modifications de carrosserie (nous consulter pour confirmer la compatibilité de votre véhicule)

Références :

BA814790655+12 - JANTE ALUMINIUM BALLISTIC 814 GEN2
BLACK 9 X 17 ENTRAXE 6 X 139.7 DEPORT 12
Prix : 304,00 € TTC/PIECE
BA814890655+12 - JANTE ALUMINIUM BALLISTIC 814 GEN2
BLACK 9 X 18 ENTRAXE 6 X 139.7 DEPORT 12
Prix : 333,00 € TTC/PIECE

EQUIPEMENTS POUR TOYOTA KDJ/GDJ 150/155 2009+



JANTE ALUMINIUM BALLISTIC 845 GEN2 BLACK 9 X 17 ENTRAXE 6x135/139.7 DEPORT 12

Jante Ballistic 956 BLACK Un modèle du fabricant américain Ballistic baptisé 956 black Finition black Livrée avec cache-moyeu, sans visserie Largeur Diamètre Nb de trous Entraxe Déport Center bore 9 17 6 135/139.7 12 106.1 se monte sur le véhicule avec de possibles modifications de carrosserie (nous consulter pour confirmer la compatibilité de votre véhicule)

Référence : BA845790655+12
Prix : **304,00 € TTC/PIECE**



JANTE ALUMINIUM BALLISTIC 845 GEN2 BLACK

Jante Ballistic 956 BLACK Un modèle du fabricant américain Ballistic baptisé 956 black Finition black Livrée avec cache-moyeu, sans visserie Largeur Diamètre Nb de trous Entraxe Déport Center bore 9 18 6 139.7 12 106.10 se monte sur le véhicule avec de possibles modifications de carrosserie (nous consulter pour confirmer la compatibilité de votre véhicule)

Références :

BA845890655+12 - JANTE ALUMINIUM BALLISTIC 845 GEN2 BLACK 9 X 18 ENTRAXE 6 X 139.7 DEPORT 12
Prix : 333,00 € TTC/PIECE



JANTE ALUMINIUM BALLISTIC 956 BLACK

Jante Ballistic 956 Black Un modèle du fabricant américain Ballistic baptisé 956. Finition Black. Livrée avec cache-moyeu, sans visserie Largeur Diamètre Nb de trous Entraxe Déport Center bore 9 17 6 139.7 12 106.1 se monte sur le véhicule avec de possibles modifications de carrosserie (nous consulter pour confirmer la compatibilité de votre véhicule)

Références :

BA956790655+12 - JANTE ALUMINIUM BALLISTIC 956 BLACK 9 X 17 ENTRAXE 6 X 139.7 DEPORT 12
Prix : 304,00 € TTC/PIECE

BA956890655+12 - JANTE ALUMINIUM BALLISTIC 956 BLACK 9 X 18 ENTRAXE 6 X 139.7 DEPORT 12
Prix : 333,00 € TTC/PIECE

EQUIPEMENTS POUR TOYOTA KDJ/GDJ 150/155 2009+



JANTE ALUMINIUM KMC XD135 GRENADE MATTE GRAY

KMC XD135 GRENADE MATTE GRAY Du célèbre fabricant US Wheels Pro, les jantes KMC offrent un design unique. Une qualité de fabrication inégalée depuis 1982. Ce modèle XD135 est en finition MATTE GRAY. Finition MATTE GRAY Livré avec cache moyeu et sans visserie Largeur Diamètre Nb de trous Entraxe Déport Center bore 8.5 18 6 139.7 0 106.25 se monte sur le véhicule avec de possibles modifications de carrosserie (nous consulter pour confirmer la compatibilité...

Références :

XD13588568400 - JANTE ALUMINIUM KMC XD135 GRENADE MATTE GRAY 8.5 X 18 ENTRAXE 6 X 139.7 DEPORT 0
Prix : 378,00 € TTC/PIECE



JANTE ALUMINIUM RENFORCEE MAYHEM 8304 GUN METAL 6X139.7 17'X9 ET10

JANTE ALUMINIUM RENFORCEE MAYHEM 8304 GUN METAL 6X139.7 17'X9 ET10 Jante aluminium Finition : GUN METAL GRIS FONCE Utilisation : Toute utilisation, toute conduite.

Informations Techniques :

Largeur : 9" Diamètre : 17" Nombre de trous : 6 Entraxe : 139.7
Déport : 10 Center Bore : 106.1

Référence : **MH8304-7983MGT**
Prix : **408,00 € TTC/PIECE**

JANTES ALUMINIUM RENFORCÉES / RAID



JANTE ALUMINIUM BRAID WINRACE BLANCHE 7,5 X 17 ENTRAXE 6 X 139,7 DEPORT 0 POUR TOYOTA HILUX ET KDJ 120/125 ET KDJ 150/155

Jante aluminium Braid. Modèle Winrace T Dimensions 7,5" x 17" Entraxe 6 x 139,7mm Alésage 106,10 mm Déport 0 mm (calculé pour être affleurant à la carrosserie) Coloris blanc Poids 14kg Flasque intérieur et extérieur renforcées Rebord de maintien de talon de pneumatique plus haut (pour une meilleure tenue au déjantage) Peinture époxy (pour une meilleure tenue dans le temps) Livrée sans boulonnerie Compatible Toyota KDJ/GRJ120/125 et KDJ/GDJ/GRJ150/155 Vigo Revo FJCruiser

Référence : **BRA-WIN75176T0B**
Prix : **384,00 € TTC/PIECE**

EQUIPEMENTS POUR TOYOTA KDJ/GDJ 150/155 2009+

**JANTE ALUMINIUM BRAID WINRACE GRISE ANTHRACITE 7,5 X 17 ENTRAXE 6 X 139,7 DEPORT 0 POUR TOYOTA KDJ 120/125 ET KDJ 150/155**

Jante aluminium Braid. Modèle Winrace T Dimensions 7,5" x 17"
Entraxe 6 x 139,7mm Alésage 106,10 mm Déport 0 mm (calculé pour être affleurant à la carrosserie) Coloris gris anthracite Poids 14kg
Flasque intérieur et extérieur renforcées Rebord de maintien de talon de pneumatique plus haut (pour une meilleure tenue au déjantage)
Peinture époxy (pour une meilleure tenue dans le temps) Livrée sans boulonnerie Compatible Toyota KDJ/GRJ120/125 et KDJ/GDJ/GRJ150/155 Vigo Revo FJCruiser

Référence : BRA-WIN75176T0GPrix : **384,00 € TTC/PIECE****JANTE ALUMINIUM BRAID WINRACE GRISE ANTHRACITE 7,5 X 17 ENTRAXE 6 X 139,7 DEPORT 25 POUR TOYOTA KDJ120/125 KDJ/GDJ150/155 HILUX VIGO ET REVO**

Jante aluminium Braid. Modèle Winrace T Dimensions 7,5" x 17"
Entraxe 6 x 139,7mm Alésage 106,10 mm Déport +25 mm (équivalent aux jantes d'origine Toyota) Coloris gris anthracite Poids 14kg
Flasque intérieur et extérieur renforcées Rebord de maintien de talon de pneumatique plus haut (pour une meilleure tenue au déjantage)
Peinture époxy (pour une meilleure tenue dans le temps) Livrée sans boulonnerie Compatible Toyota KDJ/GRJ120/125 et KDJ/GDJ/GRJ150/155 FJCruiser

Référence : BRA-WIN75176T25GPrix : **384,00 € TTC/PIECE****JANTE ALUMINIUM BRAID WINRACE GRISE ANTHRACITE 8 X 18 ENTRAXE 6 X 139.7 DEPORT 0 POUR TOYOTA HILUX****Référence : BRA-WIN8186T0G**Prix : **474,00 € TTC/PIECE**

EQUIPEMENTS POUR TOYOTA KDJ/GDJ 150/155 2009+



JANTE ALUMINIUM BRAID WINRACE NOIRE 7,5 X 17 ENTRAXE 6 X 139,7 DEPOT 0 POUR TOYOTA HILUX ET KDJ 120/125 ET KDJ 150/155

Jante aluminium Braid. Modèle Winrace T Dimensions 7,5" x 17" Entraxe 6 x 139,7mm Alésage 106,10 mm Déport 0 mm (calculé pour être affleurant à la carrosserie) Coloris noir Poids 14kg Flasque intérieur et extérieur renforcées Rebord de maintien de talon de pneumatique plus haut (pour une meilleure tenue au déjantage) Peinture époxy (pour une meilleure tenue dans le temps) Livrée sans boulonnerie Compatible Toyota KDJ/GRJ120/125 et KDJ/GDJ/GRJ150/155 Vigo Revo FJCruiser

Référence : BRA-WIN75176T0N

Prix : **444,00 € TTC/PIECE**



JANTE ALUMINIUM BRAID WINRACE S BRONZE SATINE 8 X 17 ENTRAXE 6 X 139.7 DEPOT 5 POUR TOYOTA HILUX ET KDJ 120/125 ET KDJ 150/155

Jante aluminium Braid. Modèle Winrace S Dimensions 8" x 17" Entraxe 6 x 139,7mm Alésage 106,10 mm Déport 5 mm (calculé pour être affleurant à la carrosserie) Coloris Bronze Poids 15kg Flasque intérieur et extérieur renforcées Rebord de maintien de talon de pneumatique plus haut (pour une meilleure tenue au déjantage) Peinture époxy (pour une meilleure tenue dans le temps) Livrée sans boulonnerie Compatible Toyota KDJ/GRJ120/125 et KDJ/GDJ/GRJ150/155 Vigo Revo FJCruiser

Référence : BRA-WINS8176T5BR

Prix : **504,00 € TTC/PIECE**



JANTE ALUMINIUM BRAID WINRACE S GRISE ANTHRACITE 8 X 17 ENTRAXE 6 X 139.7 DEPOT 5 POUR TOYOTA HILUX ET KDJ 120/125 ET KDJ 150/155

Jante aluminium Braid. Modèle Winrace S Dimensions 8" x 17" Entraxe 6 x 139,7mm Alésage 106,10 mm Déport 5 mm (calculé pour être affleurant à la carrosserie) Coloris gris anthracite Poids 15kg Flasque intérieur et extérieur renforcées Rebord de maintien de talon de pneumatique plus haut (pour une meilleure tenue au déjantage) Peinture époxy (pour une meilleure tenue dans le temps) Livrée sans boulonnerie Compatible Toyota KDJ/GRJ120/125 et KDJ/GDJ/GRJ150/155 Vigo Revo FJCruiser

Référence : BRA-WINS8176T5G

Prix : **444,00 € TTC/PIECE**

EQUIPEMENTS POUR TOYOTA KDJ/GDJ 150/155 2009+



JANTE ALUMINIUM BRAID WINRACE S NOIRE 8 X 17 ENTRAXE 6 X 139.7 DEPORT 5 POUR TOYOTA HILUX ET KDJ 120/125 ET KDJ 150/155

Jante aluminium Braid. Modèle Winrace S Dimensions 8" x 17" Entraxe 6 x 139,7mm Alésage 106,10 mm Déport 5 mm (calculé pour être affleurant à la carrosserie) Coloris Noir Poids 15kg Flasque intérieur et extérieur renforcées Rebord de maintien de talon de pneumatique plus haut (pour une meilleure tenue au déjantage) Peinture époxy (pour une meilleure tenue dans le temps) Livrée sans boulonnerie Compatible Toyota KDJ/GRJ120/125 et KDJ/GDJ/GRJ150/155 Vigo Revo FJCruiser

Référence : BRA-WINS8176T5N

Prix : **504,00 € TTC/PIECE**



JANTE ALUMINIUM MANANO BLACK

JANTE ALUMINIUM SPECIAL CHARGES LOURDES finition : black moulée sous pression spécialement conçue pour les raids avec indice de charge jusqu'à 1400kg alliage spécifique (Al Si 7% Mg Sr) traitement thermique Insert acier anti-desserrement Livrée sans visserie Largeur Diamètre Nb de trous Entraxe Déport Center bore 8 17 6 139.7 20 106.1 se monte sur le véhicule avec de possibles modifications de carrosserie (nous consulter pour confirmer la...

Références :

MAN57BK - JANTE ALUMINIUM MANANO BLACK 8 X 17 ENTRAXE 6 X 139.7 DEPORT 20

Prix : **362,00 € TTC/PIECE**



JANTE ALUMINIUM MANANO BLACK 8.5 X 18 ENTRAXE 6 X 139.7 DEPORT 20

JANTE ALUMINIUM SPECIAL CHARGES LOURDES finition : black moulée sous pression spécialement conçue pour les raids avec indice de charge jusqu'à 1400kg alliage spécifique (Al Si 7% Mg Sr) traitement thermique Insert acier anti-desserrement Livrée sans visserie Largeur Diamètre Nb de trous Entraxe Déport Center bore 8.5 18 6 139.7 20 106.1 se monte sur le véhicule avec de possibles modifications de carrosserie (nous consulter pour confirmer la...

Référence : MAN87BK

Prix : **444,00 € TTC/PIECE**

EQUIPEMENTS POUR TOYOTA KDJ/GDJ 150/155 2009+



JANTE ALUMINIUM MANANO SILVER

JANTE ALUMINIUM SPECIAL CHARGES LOURDES finition : silver moulée sous pression spécialement conçue pour les raids avec indice de charge jusqu'à 1400kg alliage spécifique (Al Si 7% Mg Sr) traitement thermique Insert acier anti-desserrement Livrée sans visserie Largeur Diamètre Nb de trous Entraxe Déport Center bore 8 17 6 139.7 20 106.1 se monte sur le véhicule avec de possibles modifications de carrosserie (nous consulter pour confirmer la...

Références :

MAN57SI - JANTE ALUMINIUM MANANO SILVER 8 X 17 ENTRAXE 6 X 139.7 DEPORT 20
Prix : 362,00 € TTC/PIECE



JANTE ALUMINIUM MANANO SILVER 8.5 X 18 ENTRAXE 6 X 139.7 DEPORT 20

JANTE ALUMINIUM SPECIAL CHARGES LOURDES finition : silver moulée sous pression spécialement conçue pour les raids avec indice de charge jusqu'à 1400kg alliage spécifique (Al Si 7% Mg Sr) traitement thermique Insert acier anti-desserrement Livrée sans visserie Largeur Diamètre Nb de trous Entraxe Déport Center bore 8.5 18 6 139.7 20 106.1 se monte sur le véhicule avec de possibles modifications de carrosserie (nous consulter pour confirmer la...

Référence : MAN87SI

Prix : 444,00 € TTC/PIECE



JANTE ALUMINIUM RACER GRISE

Le modèle RACER est une jante en aluminium coulé, spécialement conçue pour les raids avec indice de charge de 1300kg. finition : grise JANTE RENFORCÉE : moulée sous pression alliage spécifique (Al Si 7% Mg Sr) traitement thermique insert acier anti-desserrement Jante aluminium livrée sans visserie. Largeur Diamètre Nb de trous Entraxe Déport Center bore 8 17 6 139.7 20 106.1 se monte sur le véhicule avec de possibles modifications de...

Références :

RAC57SI - JANTE ALUMINIUM RACER GRISE 8 X 17 ENTRAXE 6 X 139.7 DEPORT 20
Prix : 349,00 € TTC/PIECE



JANTE ALUMINIUM RENFORCE RAID EVO CORSE DAKAR ZERO 8.5x18" ET 0 BLANC POUR TOYOTA HILUX VIGO/REVO ET J120/150

La jante Dakar Zéro, issue de la Dakar Corse, spécialement développée pour la compétition, est la version dédiée aux véhicules tout terrain. Les rayons internes du bord de la jante ont un profil qui rentre vers le centre, ce qui permet d'avoir un déport négatif protégeant les pièces mécaniques des gravillons et du sable et conçu pour laisser suffisamment d'espace pour les gros freins. Structure très résistante en alliage léger AS7, avec traitement thermique T6 conformément aux réglementations...

Informations Techniques :

Charge maximum : 1400kg Prévoir le kit de montage A3.000118.00 comprenant la visserie spécifique et cache moyeu (pour une jante)
Taille : 8.5x18" Déport : ET 0 Entraxe : 6x139.7 Alésage : 106.1mm
Couleur : Blanc

Référence : SE524001C011

Prix : 388,00 € TTC/PIECE



JANTE ALUMINIUM RENFORCE RAID EVO CORSE DAKAR ZERO 8.5x18" ET 0 BRONZE BRILLANT POUR TOYOTA HILUX VIGO/REVO ET J120/150

La jante Dakar Zéro, issue de la Dakar Corse, spécialement développée pour la compétition, est la version dédiée aux véhicules tout terrain. Les rayons internes du bord de la jante ont un profil qui rentre vers le centre, ce qui permet d'avoir un déport négatif protégeant les pièces mécaniques des gravillons et du sable et conçu pour laisser suffisamment d'espace pour les gros freins. Structure très résistante en alliage léger AS7, avec traitement thermique T6 conformément aux réglementations...

Informations Techniques :

Charge maximum : 1400kg Prévoir le kit de montage A3.000118.03 comprenant la visserie spécifique et cache moyeu (pour une jante)
Taille : 8.5x18" Déport : ET 0 Entraxe : 6x139.7 Alésage : 106.1mm
Couleur : bronze brillant

Référence : SE524001C221

Prix : 402,00 € TTC/PIECE

EQUIPEMENTS POUR TOYOTA KDJ/GDJ 150/155 2009+



JANTE ALUMINIUM RENFORCE RAID EVO CORSE DAKAR ZERO 8.5x18" ET 0 BRONZE MAT POUR TOYOTA HILUX VIGO/REVO ET J120/150

La jante Dakar Zéro, issue de la Dakar Corse, spécialement développée pour la compétition, est la version dédiée aux véhicules tout terrain. Les rayons internes du bord de la jante ont un profil qui rentre vers le centre, ce qui permet d'avoir un déport négatif protégeant les pièces mécaniques des gravillons et du sable et conçu pour laisser suffisamment d'espace pour les gros freins. Structure très résistante en alliage léger AS7, avec traitement thermique T6 conformément aux réglementations...

Informations Techniques :

Charge maximum : 1400kg Prévoir le kit de montage A3.000118.03 comprenant la visserie spécifique et cache moyeu (pour une jante)
Taille : 8.5x18" Déport : ET 0 Entraxe : 6x139.7 Alésage : 106.1mm
Couleur : bronze mat

Référence : **SE524001C111**

Prix : **402,00 € TTC/PIECE**



JANTE ALUMINIUM RENFORCE RAID EVO CORSE DAKAR ZERO 8.5x18" ET 0 GRIS ANTHRACITE POUR TOYOTA HILUX VIGO/REVO ET J120/150

La jante Dakar Zéro, issue de la Dakar Corse, spécialement développée pour la compétition, est la version dédiée aux véhicules tout terrain. Les rayons internes du bord de la jante ont un profil qui rentre vers le centre, ce qui permet d'avoir un déport négatif protégeant les pièces mécaniques des gravillons et du sable et conçu pour laisser suffisamment d'espace pour les gros freins. Structure très résistante en alliage léger AS7, avec traitement thermique T6 conformément aux réglementations...

Informations Techniques :

Charge maximum : 1400kg Prévoir le kit de montage A3.000118.03 comprenant la visserie spécifique et cache moyeu (pour une jante)
Taille : 8.5x18" Déport : ET 0 Entraxe : 6x139.7 Alésage : 106.1mm
Couleur : Gris anthracite

Référence : **SE524001C051**

Prix : **402,00 € TTC/PIECE**

**JANTE ALUMINIUM RENFORCE RAID EVO CORSE
DAKAR ZERO 8.5x18" ET 0 GRIS POUR TOYOTA
HILUX VIGO/REVO ET J120/150**

La jante Dakar Zéro, issue de la Dakar Corse, spécialement développée pour la compétition, est la version dédiée aux véhicules tout terrain. Les rayons internes du bord de la jante ont un profil qui rentre vers le centre, ce qui permet d'avoir un déport négatif protégeant les pièces mécaniques des gravillons et du sable et conçu pour laisser suffisamment d'espace pour les gros freins. Structure très résistante en alliage léger AS7, avec traitement thermique T6 conformément aux réglementations...

Informations Techniques :

Charge maximum : 1400kg Prévoir le kit de montage A3.000083.00 comprenant la visserie spécifique et cache moyeu (pour une jante)
Taille : 8.5x18" Déport : ET 0 Entraxe : 6x139.7 Alésage : 106.1mm
Couleur : Gris

Référence : SE5240010031**Prix : 402,00 € TTC/PIECE****JANTE ALUMINIUM RENFORCE RAID EVO CORSE
DAKAR ZERO 8.5x18" ET 0 NOIR MAT POUR
TOYOTA HILUX VIGO/REVO ET J120/150**

La jante Dakar Zéro, issue de la Dakar Corse, spécialement développée pour la compétition, est la version dédiée aux véhicules tout terrain. Les rayons internes du bord de la jante ont un profil qui rentre vers le centre, ce qui permet d'avoir un déport négatif protégeant les pièces mécaniques des gravillons et du sable et conçu pour laisser suffisamment d'espace pour les gros freins. Structure très résistante en alliage léger AS7, avec traitement thermique T6 conformément aux réglementations...

Informations Techniques :

Charge maximum : 1400kg Prévoir le kit de montage A3.000118.03 comprenant la visserie spécifique et cache moyeu (pour une jante)
Taille : 8.5x18" Déport : ET 0 Entraxe : 6x139.7 Alésage : 106.1mm
Couleur : noir mat

Référence : SE524001C041**Prix : 388,00 € TTC/PIECE**

**JANTE ALUMINIUM RENFORCE RAID EVO CORSE
DAKAR ZERO 8.5x18" ET 20 BLANC POUR TOYOTA
HILUX VIGO/REVO ET J120/150**

La jante Dakar Zéro, issue de la Dakar Corse, spécialement développée pour la compétition, est la version dédiée aux véhicules tout terrain. Les rayons internes du bord de la jante ont un profil qui rentre vers le centre, ce qui permet d'avoir un déport négatif protégeant les pièces mécaniques des gravillons et du sable et conçu pour laisser suffisamment d'espace pour les gros freins. Structure très résistante en alliage léger AS7, avec traitement thermique T6 conformément aux réglementations...

Informations Techniques :

Charge maximum : 1400kg Prévoir le kit de montage A3.000118.00 comprenant la visserie spécifique et cache moyeu (pour une jante)
Taille : 8.5x18" Déport : ET 20 Entraxe : 6x139.7 Alésage : 106.1mm
Couleur : Blanc

Référence : SE524005C011**Prix : 388,00 € TTC/PIECE****JANTE ALUMINIUM RENFORCE RAID EVO CORSE
DAKAR ZERO 8.5x18" ET 20 BRONZE MAT POUR
TOYOTA HILUX VIGO/REVO ET J120/150**

La jante Dakar Zéro, issue de la Dakar Corse, spécialement développée pour la compétition, est la version dédiée aux véhicules tout terrain. Les rayons internes du bord de la jante ont un profil qui rentre vers le centre, ce qui permet d'avoir un déport négatif protégeant les pièces mécaniques des gravillons et du sable et conçu pour laisser suffisamment d'espace pour les gros freins. Structure très résistante en alliage léger AS7, avec traitement thermique T6 conformément aux réglementations...

Informations Techniques :

Charge maximum : 1400kg Prévoir le kit de montage A3.000118.03 comprenant la visserie spécifique et cache moyeu (pour une jante)
Taille : 8.5x18" Déport : ET 20 Entraxe : 6x139.7 Alésage : 106.1mm
Couleur : bronze mat

Référence : SE524005C111**Prix : 402,00 € TTC/PIECE**



JANTE ALUMINIUM RENFORCE RAID EVO CORSE DAKAR ZERO 8.5x18" ET 20 GRIS ANTHRACITE POUR TOYOTA HILUX VIGO/REVO ET J120/150

La jante Dakar Zéro, issue de la Dakar Corse, spécialement développée pour la compétition, est la version dédiée aux véhicules tout terrain. Les rayons internes du bord de la jante ont un profil qui rentre vers le centre, ce qui permet d'avoir un déport négatif protégeant les pièces mécaniques des gravillons et du sable et conçu pour laisser suffisamment d'espace pour les gros freins. Structure très résistante en alliage léger AS7, avec traitement thermique T6 conformément aux réglementations...

Informations Techniques :

Charge maximum : 1400kg Prévoir le kit de montage A3.000118.03 comprenant la visserie spécifique et cache moyeu (pour une jante)
Taille : 8.5x18" Déport : ET 20 Entraxe : 6x139.7 Alésage : 106.1mm
Couleur : Gris anthracite

Référence : SE524005C051

Prix : **402,00 € TTC/PIECE**



JANTE ALUMINIUM RENFORCE RAID EVO CORSE DAKAR ZERO 8.5x18" ET 20 GRIS POUR TOYOTA HILUX VIGO/REVO ET J120/150

La jante Dakar Zéro, issue de la Dakar Corse, spécialement développée pour la compétition, est la version dédiée aux véhicules tout terrain. Les rayons internes du bord de la jante ont un profil qui rentre vers le centre, ce qui permet d'avoir un déport négatif protégeant les pièces mécaniques des gravillons et du sable et conçu pour laisser suffisamment d'espace pour les gros freins. Structure très résistante en alliage léger AS7, avec traitement thermique T6 conformément aux réglementations...

Informations Techniques :

Charge maximum : 1400kg Prévoir le kit de montage A3.000118.00 comprenant la visserie spécifique et cache moyeu (pour une jante)
Taille : 8.5x18" Déport : ET 20 Entraxe : 6x139.7 Alésage : 106.1mm
Couleur : Gris

Référence : SE524005C031

Prix : **402,00 € TTC/PIECE**

EQUIPEMENTS POUR TOYOTA KDJ/GDJ 150/155 2009+



JANTE ALUMINIUM RENFORCE RAID EVO CORSE DAKAR ZERO 8.5x18" ET 20 NOIR MAT POUR TOYOTA HILUX VIGO/REVO ET J120/150

La jante Dakar Zéro, issue de la Dakar Corse, spécialement développée pour la compétition, est la version dédiée aux véhicules tout terrain. Les rayons internes du bord de la jante ont un profil qui rentre vers le centre, ce qui permet d'avoir un déport négatif protégeant les pièces mécaniques des gravillons et du sable et conçu pour laisser suffisamment d'espace pour les gros freins. Structure très résistante en alliage léger AS7, avec traitement thermique T6 conformément aux réglementations...

Informations Techniques :

Charge maximum : 1400kg Prévoir le kit de montage A3.000118.03 comprenant la visserie spécifique et cache moyeu (pour une jante)
Taille : 8.5x18" Déport : ET 20 Entraxe : 6x139.7 Alésage : 106.1mm
Couleur : noir mat

Référence : **SE524005C041**

Prix : **388,00 € TTC/PIECE**



JANTE ALUMINIUM RENFORCE RAID EVO CORSE DAKAR ZERO 8x17" ET 0 BLANCHE POUR TOYOTA HILUX VIGO/REVO ET J120/150

La jante Dakar Zéro, issue de la Dakar Corse, spécialement développée pour la compétition, est la version dédiée aux véhicules tout terrain. Les rayons internes du bord de la jante ont un profil qui rentre vers le centre, ce qui permet d'avoir un déport négatif protégeant les pièces mécaniques des gravillons et du sable et conçu pour laisser suffisamment d'espace pour les gros freins. Structure très résistante en alliage léger AS7, avec traitement thermique T6 conformément aux réglementations...

Informations Techniques :

Charge maximum : 1400kg Prévoir le kit de montage A3.000118.00 comprenant la visserie spécifique et cache moyeu (pour une jante)
Taille : 8x17" Déport : ET 0 Entraxe : 6x139.7 Alésage : 106.1mm
Couleur : blanc

Référence : **SE416002C011**

Prix : **388,00 € TTC/PIECE**

EQUIPEMENTS POUR TOYOTA KDJ/GDJ 150/155 2009+



JANTE ALUMINIUM RENFORCE RAID EVO CORSE DAKAR ZERO 8x17" ET 0 BRONZE MAT POUR TOYOTA HILUX VIGO/REVO ET J120/150

La jante Dakar Zéro, issue de la Dakar Corse, spécialement développée pour la compétition, est la version dédiée aux véhicules tout terrain. Les rayons internes du bord de la jante ont un profil qui rentre vers le centre, ce qui permet d'avoir un déport négatif protégeant les pièces mécaniques des gravillons et du sable et conçu pour laisser suffisamment d'espace pour les gros freins. Structure très résistante en alliage léger AS7, avec traitement thermique T6 conformément aux réglementations...

Informations Techniques :

Charge maximum : 1400kg Prévoir le kit de montage A3.000118.03 comprenant la visserie spécifique et cache moyeu (pour une jante)
Taille : 8x17" Déport : ET 0 Entraxe : 6x139.7 Alésage : 106.1mm
Couleur : bronze mat

Référence : **SE416002C111**

Prix : **398,00 € TTC/PIECE**



JANTE ALUMINIUM RENFORCE RAID EVO CORSE DAKAR ZERO 8x17" ET 0 GRIS ANTHRACITE POUR TOYOTA HILUX VIGO/REVO ET J120/150

La jante Dakar Zéro, issue de la Dakar Corse, spécialement développée pour la compétition, est la version dédiée aux véhicules tout terrain. Les rayons internes du bord de la jante ont un profil qui rentre vers le centre, ce qui permet d'avoir un déport négatif protégeant les pièces mécaniques des gravillons et du sable et conçu pour laisser suffisamment d'espace pour les gros freins. Structure très résistante en alliage léger AS7, avec traitement thermique T6 conformément aux réglementations...

Informations Techniques :

Charge maximum : 1400kg Prévoir le kit de montage A3.000118.03 comprenant la visserie spécifique et cache moyeu (pour une jante)
Taille : 8x17" Déport : ET 0 Entraxe : 6x139.7 Alésage : 106.1mm
Couleur : Gris anthracite brillant

Référence : **SE416002C051**

Prix : **383,00 € TTC/PIECE**



JANTE ALUMINIUM RENFORCE RAID EVO CORSE DAKAR ZERO 8x17" ET 0 NOIR MAT POUR TOYOTA HILUX VIGO/REVO ET J120/150

La jante Dakar Zéro, issue de la Dakar Corse, spécialement développée pour la compétition, est la version dédiée aux véhicules tout terrain. Les rayons internes du bord de la jante ont un profil qui rentre vers le centre, ce qui permet d'avoir un déport négatif protégeant les pièces mécaniques des gravillons et du sable et conçu pour laisser suffisamment d'espace pour les gros freins. Structure très résistante en alliage léger AS7, avec traitement thermique T6 conformément aux réglementations...

Informations Techniques :

Charge maximum : 1400kg Prévoir le kit de montage A3.000118.03 comprenant la visserie spécifique et cache moyeu (pour une jante)
Taille : 8x17" Déport : ET 0 Entraxe : 6x139.7 Alésage : 106.1mm
Couleur : noir mat

Référence : SE416002C041

Prix : **383,00 € TTC/PIECE**



JANTE ALUMINIUM RENFORCE RAID EVO CORSE DAKAR ZERO 8x17" ET 0 NOIR MAT TALON HAUT POUR TOYOTA HILUX VIGO/REVO ET J120/150

La jante Dakar Zéro, issue de la Dakar Corse, spécialement développée pour la compétition, est la version dédiée aux véhicules tout terrain. Les rayons internes du bord de la jante ont un profil qui rentre vers le centre, ce qui permet d'avoir un déport négatif protégeant les pièces mécaniques des gravillons et du sable et conçu pour laisser suffisamment d'espace pour les gros freins. Structure très résistante en alliage léger AS7, avec traitement thermique T6 conformément aux réglementations...

Informations Techniques :

Charge maximum : 1400kg Prévoir le kit de montage A3.000118.03 comprenant la visserie spécifique et cache moyeu (pour une jante)
Taille : 8x17" Déport : ET 0 Entraxe : 6x139.7 Alésage : 106.1mm
Couleur : noir mat Talon haut

Référence : SE416002H041

Prix : **393,00 € TTC/PIECE**

**JANTE ALUMINIUM RENFORCE RAID EVO CORSE
DAKAR ZERO 8x17" ET 0 OR POUR TOYOTA HILUX
REVO ET J120/150**

La jante Dakar Zéro, issue de la Dakar Corse, spécialement développée pour la compétition, est la version dédiée aux véhicules tout terrain. Les rayons internes du bord de la jante ont un profil qui rentre vers le centre, ce qui permet d'avoir un déport négatif protégeant les pièces mécaniques des gravillons et du sable et conçu pour laisser suffisamment d'espace pour les gros freins. Structure très résistante en alliage léger AS7, avec traitement thermique T6 conformément aux réglementations...

Informations Techniques :

charge maximum : 1400kg prévoir le kit de montage A3.000118.00
comprenant la visserie spécifique et cache moyeu (pour une jante)
Taille : 8x17" Déport : ET0 Entraxe : 6x139.7 Alésage : 106.1mm
Couleur : or

Référence : SE416002C021**Prix : 398,00 € TTC/PIECE****JANTE ALUMINIUM RENFORCE RAID EVO CORSE
DAKAR ZERO 8x17" ET 20 BLANC POUR TOYOTA
HILUX VIGO/REVO ET J120/150**

La jante Dakar Zéro, issue de la Dakar Corse, spécialement développée pour la compétition, est la version dédiée aux véhicules tout terrain. Les rayons internes du bord de la jante ont un profil qui rentre vers le centre, ce qui permet d'avoir un déport négatif protégeant les pièces mécaniques des gravillons et du sable et conçu pour laisser suffisamment d'espace pour les gros freins. Structure très résistante en alliage léger AS7, avec traitement thermique T6 conformément aux réglementations...

Informations Techniques :

Charge maximum : 1400kg Prévoir le kit de montage A3.000118.00
comprenant la visserie spécifique et cache moyeu (pour une jante)
Taille : 8x17" Déport : ET 20 Entraxe : 6x139.7 Alésage : 106.1mm
Couleur : Blanc

Référence : SE416009C011**Prix : 365,00 € TTC/PIECE**

EQUIPEMENTS POUR TOYOTA KDJ/GDJ 150/155 2009+



JANTE ALUMINIUM RENFORCE RAID EVO CORSE DAKAR ZERO 8x17" ET 20 BRONZE MAT POUR TOYOTA HILUX VIGO/REVO ET J120/150

La jante Dakar Zéro, issue de la Dakar Corse, spécialement développée pour la compétition, est la version dédiée aux véhicules tout terrain. Les rayons internes du bord de la jante ont un profil qui rentre vers le centre, ce qui permet d'avoir un déport négatif protégeant les pièces mécaniques des gravillons et du sable et conçu pour laisser suffisamment d'espace pour les gros freins. Structure très résistante en alliage léger AS7, avec traitement thermique T6 conformément aux réglementations...

Informations Techniques :

Charge maximum : 1400kg Prévoir le kit de montage a3.000118.03 comprenant la visserie spécifique et cache moyeu (pour une jante)
Taille : 8x17" Déport : ET 20 Entraxe : 6x139.7 Alésage : 106.1mm
Couleur : BRONZE MAT

Référence : **SE416009C111**

Prix : **379,00 € TTC/PIECE**



JANTE ALUMINIUM RENFORCE RAID EVO CORSE DAKAR ZERO 8x17" ET 20 GRIS ANTHRACITE POUR TOYOTA HILUX VIGO/REVO ET J120/150

La jante Dakar Zéro, issue de la Dakar Corse, spécialement développée pour la compétition, est la version dédiée aux véhicules tout terrain. Les rayons internes du bord de la jante ont un profil qui rentre vers le centre, ce qui permet d'avoir un déport négatif protégeant les pièces mécaniques des gravillons et du sable et conçu pour laisser suffisamment d'espace pour les gros freins. Structure très résistante en alliage léger AS7, avec traitement thermique T6 conformément aux réglementations...

Informations Techniques :

Charge maximum : 1400kg Prévoir le kit de montage A3.000118.03 comprenant la visserie spécifique et cache moyeu (pour une jante)
Taille : 8x17" Déport : ET 20 Entraxe : 6x139.7 Alésage : 106.1mm
Couleur : gris anthracite

Référence : **SE416009C051**

Prix : **379,00 € TTC/PIECE**

EQUIPEMENTS POUR TOYOTA KDJ/GDJ 150/155 2009+



JANTE ALUMINIUM RENFORCE RAID EVO CORSE DAKAR ZERO 8x17" ET 20 GRIS TOYOTA HILUX VIGO/REVO ET J120/150

La jante Dakar Zéro, issue de la Dakar Corse, spécialement développée pour la compétition, est la version dédiée aux véhicules tout terrain. Les rayons internes du bord de la jante ont un profil qui rentre vers le centre, ce qui permet d'avoir un déport négatif protégeant les pièces mécaniques des gravillons et du sable et conçu pour laisser suffisamment d'espace pour les gros freins. Structure très résistante en alliage léger AS7, avec traitement thermique T6 conformément aux réglementations...

Informations Techniques :

Charge maximum : 1400kg Prévoir le kit de montage a3.000118.00 comprenant la visserie spécifique et cache moyeu (pour une jante)
Taille : 8x17" Déport : ET 20 Entraxe : 6x139.7 Alésage : 106.1mm
Couleur : Gris

Référence : SE416009C031

Prix : 379,00 € TTC/PIECE



JANTE ALUMINIUM RENFORCE RAID EVO CORSE DAKAR ZERO 8x17" ET 20 NOIR BRILLANT POUR TOYOTA HILUX VIGO/REVO ET J120/150

La jante Dakar Zéro, issue de la Dakar Corse, spécialement développée pour la compétition, est la version dédiée aux véhicules tout terrain. Les rayons internes du bord de la jante ont un profil qui rentre vers le centre, ce qui permet d'avoir un déport négatif protégeant les pièces mécaniques des gravillons et du sable et conçu pour laisser suffisamment d'espace pour les gros freins. Structure très résistante en alliage léger AS7, avec traitement thermique T6 conformément aux réglementations...

Informations Techniques :

Charge maximum : 1400kg Prévoir le kit de montage A3.000118.03 comprenant la visserie spécifique et cache moyeu (pour une jante)
Taille : 8x17" Déport : ET 20 Entraxe : 6x139.7 Alésage : 106.1mm
Couleur : Noir brillant

Référence : SE416009C141

Prix : 379,00 € TTC/PIECE

EQUIPEMENTS POUR TOYOTA KDJ/GDJ 150/155 2009+



JANTE ALUMINIUM RENFORCE RAID EVO CORSE DAKAR ZERO 8x17" ET 20 NOIR MAT TOYOTA HILUX VIGO/REVO ET J120/150

La jante Dakar Zéro, issue de la Dakar Corse, spécialement développée pour la compétition, est la version dédiée aux véhicules tout terrain. Les rayons internes du bord de la jante ont un profil qui rentre vers le centre, ce qui permet d'avoir un déport négatif protégeant les pièces mécaniques des gravillons et du sable et conçu pour laisser suffisamment d'espace pour les gros freins. Structure très résistante en alliage léger AS7, avec traitement thermique T6 conformément aux réglementations...

Informations Techniques :

Charge maximum : 1400kg Prévoir le kit de montage A3.000118.03 comprenant la visserie spécifique et cache moyeu (pour une jante)
Taille : 8x17" Déport : ET 20 Entraxe : 6x139.7 Alésage : 106.1mm
Couleur : Noir mat

Référence : SE416009C041

Prix : **365,00 € TTC/PIECE**



JANTE ALUMINIUM RENFORCE RAID EVO CORSE DAKAR ZERO 8x17" ET 20 OR POUR TOYOTA HILUX VIGO/REVO ET J120/150

La jante Dakar Zéro, issue de la Dakar Corse, spécialement développée pour la compétition, est la version dédiée aux véhicules tout terrain. Les rayons internes du bord de la jante ont un profil qui rentre vers le centre, ce qui permet d'avoir un déport négatif protégeant les pièces mécaniques des gravillons et du sable et conçu pour laisser suffisamment d'espace pour les gros freins. Structure très résistante en alliage léger AS7, avec traitement thermique T6 conformément aux réglementations...

Informations Techniques :

Charge maximum : 1400kg Prévoir le kit de montage a3.000118.03 comprenant la visserie spécifique et cache moyeu (pour une jante)
Taille : 8x17" Déport : ET 20 Entraxe : 6x139.7 Alésage : 106.1mm
Couleur : Or

Référence : SE416009C021

Prix : **379,00 € TTC/PIECE**

EQUIPEMENTS POUR TOYOTA KDJ/GDJ 150/155 2009+



JANTE ALUMINIUM RENFORCE RAID EVO CORSE DAKAR ZERO 8x17" ET 30 BLANC POUR TOYOTA HILUX VIGO/REVO ET J120/150

La jante Dakar Zéro, issue de la Dakar Corse, spécialement développée pour la compétition, est la version dédiée aux véhicules tout terrain. Les rayons internes du bord de la jante ont un profil qui rentre vers le centre, ce qui permet d'avoir un déport négatif protégeant les pièces mécaniques des gravillons et du sable et conçu pour laisser suffisamment d'espace pour les gros freins. Structure très résistante en alliage léger AS7, avec traitement thermique T6 conformément aux réglementations...

Informations Techniques :

Charge maximum : 1400kg Prévoir le kit de montage
CM0750460010-6 comprenant la visserie spécifique et cache moyeu
(pour une jante) Taille : 8x17" Déport : ET 30 Entraxe : 6x139.7
Alésage : 106.1mm Couleur : Blanc

Référence : SE4160052011

Prix : **365,00 € TTC/PIECE**



JANTE ALUMINIUM RENFORCE RAID EVO CORSE DAKAR ZERO 8x17" ET 30 BRONZE MAT POUR TOYOTA HILUX VIGO/REVO ET J120/150

La jante Dakar Zéro, issue de la Dakar Corse, spécialement développée pour la compétition, est la version dédiée aux véhicules tout terrain. Les rayons internes du bord de la jante ont un profil qui rentre vers le centre, ce qui permet d'avoir un déport négatif protégeant les pièces mécaniques des gravillons et du sable et conçu pour laisser suffisamment d'espace pour les gros freins. Structure très résistante en alliage léger AS7, avec traitement thermique T6 conformément aux réglementations...

Informations Techniques :

Charge maximum : 1400kg Prévoir le kit de montage
CM0750460040-6 comprenant la visserie spécifique et cache moyeu
(pour une jante) Taille : 8x17" Déport : ET 30 Entraxe : 6x139.7
Alésage : 106.1mm Couleur : bronze mat

Référence : SE4160052111

Prix : **379,00 € TTC/PIECE**

**JANTE ALUMINIUM RENFORCE RAID EVO CORSE
DAKAR ZERO 8x17" ET 30 GRIS ANTHRACITE
POUR TOYOTA HILUX VIGO/REVO ET J120/150**

La jante Dakar Zéro, issue de la Dakar Corse, spécialement développée pour la compétition, est la version dédiée aux véhicules tout terrain. Les rayons internes du bord de la jante ont un profil qui rentre vers le centre, ce qui permet d'avoir un déport négatif protégeant les pièces mécaniques des gravillons et du sable et conçu pour laisser suffisamment d'espace pour les gros freins. Structure très résistante en alliage léger AS7, avec traitement thermique T6 conformément aux réglementations...

Informations Techniques :

Charge maximum : 1400kg Prévoir le kit de montage CM0750460040-6 comprenant la visserie spécifique et cache moyeu (pour une jante) Taille : 8x17" Déport : ET 30 Entraxe : 6x139.7 Alésage : 106.1mm Couleur : gris anthracite

Référence : SE4160052051**Prix : 379,00 € TTC/PIECE****JANTE ALUMINIUM RENFORCE RAID EVO CORSE
DAKAR ZERO 8x17" ET 30 NOIR MAT POUR
TOYOTA HILUX VIGO/REVO ET J120/150**

La jante Dakar Zéro, issue de la Dakar Corse, spécialement développée pour la compétition, est la version dédiée aux véhicules tout terrain. Les rayons internes du bord de la jante ont un profil qui rentre vers le centre, ce qui permet d'avoir un déport négatif protégeant les pièces mécaniques des gravillons et du sable et conçu pour laisser suffisamment d'espace pour les gros freins. Structure très résistante en alliage léger AS7, avec traitement thermique T6 conformément aux réglementations...

Informations Techniques :

Charge maximum : 1400kg Prévoir le kit de montage CM0750460040-6 comprenant la visserie spécifique et cache moyeu (pour une jante) Taille : 8x17" Déport : ET 30 Entraxe : 6x139.7 Alésage : 106.1mm Couleur : Noir mat

Référence : SE4160052041**Prix : 365,00 € TTC/PIECE**



JANTE ATLAS NK ANTHRACITE 8x17"

ATLAS NK est la nouvelle roue de la gamme tout-terrain d'EvoCorse. Il s'agit d'une roue en alliage durable avec un profil en 12 rayons qui se trouve entièrement à l'intérieur de la jante du pneu pour protéger les rayons et les composants mécaniques du gravier et du sable. Le revêtement en poudre à trois couches donne à la roue une résistance à l'usure supérieure à la moyenne, ainsi qu'un aspect constamment bien entretenu même après les sorties les plus difficiles. La configuration "NaKed"...

Informations Techniques :

Indice de charge : 1400Kg poids : entre 14 et 17kg selon les spécificités choisies Entraxe et déport à confirmer selon le véhicule

Référence : ATLAS-NK-AN
Prix : **354,00 € TTC/PIECE**



JANTE ATLAS NK BLANCHE 8x17"

ATLAS NK est la nouvelle roue de la gamme tout-terrain d'EvoCorse. Il s'agit d'une roue en alliage durable avec un profil en 12 rayons qui se trouve entièrement à l'intérieur de la jante du pneu pour protéger les rayons et les composants mécaniques du gravier et du sable. Le revêtement en poudre à trois couches donne à la roue une résistance à l'usure supérieure à la moyenne, ainsi qu'un aspect constamment bien entretenu même après les sorties les plus difficiles. La configuration "NaKed"...

Informations Techniques :

Indice de charge : 1400Kg poids : entre 14 et 17kg selon les spécificités choisies Entraxe et déport à confirmer selon le véhicule

Référence : ATLAS-NK-WH
Prix : **354,00 € TTC/PIECE**



JANTE ATLAS NK BRONZE BRILLANT 8x17"

ATLAS NK est la nouvelle roue de la gamme tout-terrain d'EvoCorse. Il s'agit d'une roue en alliage durable avec un profil en 12 rayons qui se trouve entièrement à l'intérieur de la jante du pneu pour protéger les rayons et les composants mécaniques du gravier et du sable. Le revêtement en poudre à trois couches donne à la roue une résistance à l'usure supérieure à la moyenne, ainsi qu'un aspect constamment bien entretenu même après les sorties les plus difficiles. La configuration "NaKed"...

Informations Techniques :

Indice de charge : 1400Kg poids : entre 14 et 17kg selon les spécificités choisies Entraxe et déport à confirmer selon le véhicule

Référence : ATLAS-NK-BRZB
Prix : **354,00 € TTC/PIECE**

EQUIPEMENTS POUR TOYOTA KDJ/GDJ 150/155 2009+



JANTE ATLAS NK BRONZE MAT 8x17"

ATLAS NK est la nouvelle roue de la gamme tout-terrain d'EvoCorse. Il s'agit d'une roue en alliage durable avec un profil en 12 rayons qui se trouve entièrement à l'intérieur de la jante du pneu pour protéger les rayons et les composants mécaniques du gravier et du sable. Le revêtement en poudre à trois couches donne à la roue une résistance à l'usure supérieure à la moyenne, ainsi qu'un aspect constamment bien entretenu même après les sorties les plus difficiles. La configuration "NaKed"...

Informations Techniques :

Indice de charge : 1400Kg poids : entre 14 et 17kg selon les spécificités choisies Entraxe et déport à confirmer selon le véhicule

Référence : ATLAS-NK-BRZM

Prix : 354,00 € TTC/PIECE



JANTE ATLAS NK NOIR BRILLANT 8x17"

ATLAS NK est la nouvelle roue de la gamme tout-terrain d'EvoCorse. Il s'agit d'une roue en alliage durable avec un profil en 12 rayons qui se trouve entièrement à l'intérieur de la jante du pneu pour protéger les rayons et les composants mécaniques du gravier et du sable. Le revêtement en poudre à trois couches donne à la roue une résistance à l'usure supérieure à la moyenne, ainsi qu'un aspect constamment bien entretenu même après les sorties les plus difficiles. La configuration "NaKed"...

Informations Techniques :

Indice de charge : 1400Kg poids : entre 14 et 17kg selon les spécificités choisies Entraxe et déport à confirmer selon le véhicule

Référence : ATLAS-NK-BB

Prix : 354,00 € TTC/PIECE



JANTE ATLAS NK NOIR MAT 8x17"

ATLAS NK est la nouvelle roue de la gamme tout-terrain d'EvoCorse. Il s'agit d'une roue en alliage durable avec un profil en 12 rayons qui se trouve entièrement à l'intérieur de la jante du pneu pour protéger les rayons et les composants mécaniques du gravier et du sable. Le revêtement en poudre à trois couches donne à la roue une résistance à l'usure supérieure à la moyenne, ainsi qu'un aspect constamment bien entretenu même après les sorties les plus difficiles. La configuration "NaKed"...

Informations Techniques :

Indice de charge : 1400Kg poids : entre 14 et 17kg selon les spécificités choisies Entraxe et déport à confirmer selon le véhicule

Référence : ATLAS-NK-BM

Prix : 354,00 € TTC/PIECE

JANTES BEADLOCK



JANTE ALUMINIUM BEAD-LOCK FORGEE RAID EVO CORSE DAKAR 9x17" ET 0 BLANCHE POUR TOYOTA HILUX VIGO/REVO ET LAND CRUISER J120/150

Dernier né de la gamme Dakar, une roue forgée équipée de Beadlock et dédiée même aux usages les plus extrêmes. Dakar BI Forged bénéficie d'un indice de charge de 1250 kg et comporte des vis encastrées pour assurer une protection maximale. Les rayons internes du bord de la jante ont un profil qui rentre vers le centre, ce qui permet d'avoir un déport négatif protégeant les pièces mécaniques des gravillons et du sable et conçu pour laisser suffisamment d'espace pour les gros...

Informations Techniques :

Charge maximum : 1250kg Prévoir le kit de montage A3.000118.00 comprenant la visserie spécifique et cache moyeu (pour une jante)
Taille : 9x17" Déport : ET 0 Entraxe : 6x139.7 Alésage : 106.1mm
Couleur : blanc

Référence : **SE5430020011**

Prix : **903,20 € TTC/PIECE**



JANTE ALUMINIUM BEAD-LOCK FORGEE RAID EVO CORSE DAKAR 9x17" ET 0 GRISE ANTHRACITE POUR TOYOTA HILUX VIGO/REVO ET LAND CRUISER J120/150

Dernier né de la gamme Dakar, une roue forgée équipée de Beadlock et dédiée même aux usages les plus extrêmes. Dakar BI Forged bénéficie d'un indice de charge de 1250 kg et comporte des vis encastrées pour assurer une protection maximale. Les rayons internes du bord de la jante ont un profil qui rentre vers le centre, ce qui permet d'avoir un déport négatif protégeant les pièces mécaniques des gravillons et du sable et conçu pour laisser suffisamment d'espace pour les gros...

Informations Techniques :

Charge maximum : 1250kg Prévoir le kit de montage A3.000118.03 comprenant la visserie spécifique et cache moyeu (pour une jante)
Taille : 9x17" Déport : ET 0 Entraxe : 6x139.7 Alésage : 106.1mm
Couleur : GRIS ANTHRACITE

Référence : **SE5430030051**

Prix : **918,48 € TTC/PIECE**

EQUIPEMENTS POUR TOYOTA KDJ/GDJ 150/155 2009+



JANTE ALUMINIUM BEAD-LOCK FORGEE RAID EVO CORSE DAKAR 9x17" ET 0 NOIRE MAT POUR TOYOTA HILUX VIGO/REVO ET LAND CRUISER J120/150

Dernier né de la gamme Dakar, une roue forgée équipée de Beadlock et dédiée même aux usages les plus extrêmes. Dakar BI Forged bénéficie d'un indice de charge de 1250 kg et comporte des vis encastrees pour assurer une protection maximale. Les rayons internes du bord de la jante ont un profil qui rentre vers le centre, ce qui permet d'avoir un déport négatif protégeant les pièces mécaniques des gravillons et du sable et conçu pour laisser suffisamment d'espace pour les gros...

Informations Techniques :

Charge maximum : 1250kg Prévoir le kit de montage A3.000118.03 comprenant la visserie spécifique et cache moyeu (pour une jante)
Taille : 9x17" Déport : ET 0 Entraxe : 6x139.7 Alésage : 106.1mm
Couleur : noir mat

Référence : SE5430020041

Prix : 903,20 € TTC/PIECE

JANTES TÔLES / ACIER



JANTE ACIER GOSS DAYTONA STREET LOCK

Jante acier Goss Daytona Street Lock. Finition noire mat Ring gris anthracite avec visseries apparentes. Structure renforcée pour une utilisation Off-Road Look Beadlock (cette jante n'est pas une beadlock) livré sans visserie ni cache moyeuse monte sur le véhicule avec de possibles modifications de carrosserie (nous consulter pour confirmer la compatibilité de votre véhicule) modèle disponible en : Largeur Diamètre Nb de trous Entraxe Déport Center...

Références :

667BK - JANTE ACIER GOSS DAYTONA STREET LOCK 8 X 17
ENTRAXE 6 X 139.7 DEPORT 10
Prix : 222,00 € TTC/PIECE

**JANTE ACIER GOSS MODULAR GENERATION II
BLACK**

Jante acier Modular Génération II Finition BLACK Structure renforcée pour une utilisation Off-Road livré sans visserie ni cache moyeu se monte sur le véhicule avec de possibles modifications de carrosserie (nous consulter pour confirmer la compatibilité de votre véhicule) modèle disponible en : Largeur Diamètre Nb de trous Entraxe Déport Center bore 7 17 6 139.7 20 106.1

Références :

457106.1BK - JANTE ACIER GOSS MODULAR GENERATION II
BLACK 7 X 17 ENTRAXE 6 X 139.7 DEPORT 20

Prix : 141,00 € TTC/PIECE

467106.1BK - JANTE ACIER GOSS MODULAR GENERATION II
BLACK 8 X 17 ENTRAXE 6 X 139.7 DEPORT 20

Prix : 144,00 € TTC/PIECE

**JANTE ACIER GOSS SOFT8 BLACK MAT**

Jante acier Soft8 Finition black mat Structure renforcée pour une utilisation Off-Road livré sans visserie ni cache moyeu se monte sur le véhicule avec de possibles modifications de carrosserie (nous consulter pour confirmer la compatibilité de votre véhicule) modèle disponible en : Largeur Diamètre Nb de trous Entraxe Déport Center bore 8 17 6 139.7 10 106.1

Références :

567BK - JANTE ACIER GOSS SOFT8 BLACK MAT 8 X 17
ENTRAXE 6 X 139.7 DEPORT 10

Prix : 147,00 € TTC/PIECE

**JANTE ACIER GOSS TRIANGULAR GENERATION II
BLACK**

Jante acier Triangular Génération II Finition BLACK Structure renforcée pour une utilisation Off-Road livré sans visserie ni cache moyeu se monte sur le véhicule avec de possibles modifications de carrosserie (nous consulter pour confirmer la compatibilité de votre véhicule) modèle disponible en : Largeur Diamètre Nb de trous Entraxe Déport Center bore 7 17 6 139.7 20 106.1

Références :

357106.1BK - JANTE ACIER GOSS TRIANGULAR GENERATION II
BLACK 7 X 17 ENTRAXE 6 X 139.7 DEPORT 20

Prix : 139,00 € TTC/PIECE

367106.1BK - JANTE ACIER GOSS TRIANGULAR GENERATION II
BLACK 8 X 17 ENTRAXE 6 X 139.7 DEPORT 20

Prix : 141,00 € TTC/PIECE

EQUIPEMENTS POUR TOYOTA KDJ/GDJ 150/155 2009+



JANTE ACIER GOSS TRIANGULAR GENERATION II BLACK 7.5 X 18 ENTRAXE 6 X 139.7 DEPORT 20

Jante acier Triangular Génération II Finition BLACK Structure renforcée pour une utilisation Off-Road livré sans visserie ni cache moyeu se monte sur le véhicule avec de possibles modifications de carrosserie (nous consulter pour confirmer la compatibilité de votre véhicule) modèle disponible en : Largeur Diamètre Nb de trous Entraxe Déport Center bore 7.5 18 6 139.7 20 106.1

Référence : **387106.1BK**
Prix : **174,00 € TTC/PIECE**



JANTE ACIER GOSS TRIANGULAR GENERATION II SILVER

Jante acier Triangular Génération II Finition SILVER / GUN METAL GRAY Structure renforcée pour une utilisation Off-Road livré sans visserie ni cache moyeu se monte sur le véhicule avec de possibles modifications de carrosserie (nous consulter pour confirmer la compatibilité de votre véhicule) modèle disponible en : Largeur Diamètre Nb de trous Entraxe Déport Center bore 7 17 6 139.7 20 106.1

Références :

357106.1GM - JANTE ACIER GOSS TRIANGULAR GENERATION II SILVER 7 X 17 ENTRAXE 6 X 139.7 DEPORT 20
Prix : 139,00 € TTC/PIECE

ECLAIRAGE & ENERGIE

ACCESSOIRES ÉLECTRIQUES

EQUIPEMENTS POUR TOYOTA KDJ/GDJ 150/155 2009+



DOUBLE PORT USB POUR TOYOTA

PRINCIPALES CARACTÉRISTIQUES Rétroéclairage LED bleu La lumière supérieure est active lorsque l'alimentation est allumée La lumière inférieure est active lorsque les lumières du tableau de bord sont allumées L'impression gravée au laser garantit que notre impression ne s'effacera jamais avec l'utilisation. Évalué à 3A sur 12v Excellente conception de correspondance OEM MARQUES TOYOTA COMPATIBLES Toyota RAV4 | 2006 à 2011 Toyota Landcruiser série 200...

Référence : DUALUSB-TOY

Prix : **39,00 € TTC/PIECE**

EQUIPEMENTS POUR TOYOTA KDJ/GDJ 150/155 2009+



INTERRUPTEUR ACCESSOIRE ECLAIRAGE BARRE LED POUR TOYOTA

PRINCIPALES CARACTÉRISTIQUES Rétroéclairage LED bleu La lumière supérieure est active lorsque l'alimentation est allumée La lumière inférieure est active lorsque les lumières du tableau de bord sont allumées L'impression gravée au laser garantit que notre impression ne s'effacera jamais avec l'utilisation. Évalué à 3A sur 12v Excellente conception de correspondance OEM Voltmètre USB de type court - Courant de sortie: 2,5a+ Double USB de type court - Courant...

Référence : SHORT-TOY-BAR

Prix : **39,00 € TTC/PIECE**



INTERRUPTEUR ACCESSOIRE ECLAIRAGE POUR TOYOTA

PRINCIPALES CARACTÉRISTIQUES Rétroéclairage LED bleu La lumière supérieure est active lorsque l'alimentation est allumée La lumière inférieure est active lorsque les lumières du tableau de bord sont allumées L'impression gravée au laser garantit que notre impression ne s'effacera jamais avec l'utilisation. Évalué à 3A sur 12v Excellente conception de correspondance OEM Voltmètre USB de type court - Courant de sortie: 2,5a+ Double USB de type court - Courant...

Référence : SHORT-TOY-RGHT

Prix : **39,00 € TTC/PIECE**



INTERRUPTEUR ACCESSOIRE FEUX DE RECUL POUR TOYOTA

PRINCIPALES CARACTÉRISTIQUES Rétroéclairage LED bleu La lumière supérieure est active lorsque l'alimentation est allumée La lumière inférieure est active lorsque les lumières du tableau de bord sont allumées L'impression gravée au laser garantit que notre impression ne s'effacera jamais avec l'utilisation. Évalué à 3A sur 12v Excellente conception de correspondance OEM Voltmètre USB de type court - Courant de sortie: 2,5a+ Double USB de type court - Courant...

Référence : SHORT-TOY-REAR

Prix : **39,00 € TTC/PIECE**

EQUIPEMENTS POUR TOYOTA KDJ/GDJ 150/155 2009+



INTERRUPTEUR ACCESSOIRE TREUIL POUR TOYOTA

PRINCIPALES CARACTÉRISTIQUES Rétroéclairage LED bleu La lumière supérieure est active lorsque l'alimentation est allumée La lumière inférieure est active lorsque les lumières du tableau de bord sont allumées L'impression gravée au laser garantit que notre impression ne s'effacera jamais avec l'utilisation. Évalué à 3A sur 12v Excellente conception de correspondance OEM Voltmètre USB de type court - Courant de sortie: 2,5a+ Double USB de type court - Courant...

Référence : **SHORT-TOY-WNCH**

Prix : **39,00 € TTC/PIECE**

INTERFACE LINX ARB



KIT DE MONTAGE VEHICULE POUR INTERFACE ARB LINX - KIT 1

Kit de montage permettent de positionner l'écran mobile LINX de manière pratique et discrète à la portée du conducteur, offrant ainsi une vue dégagée sur la route. Kit spécifique aux véhicules suivants: Toyota Hilux Vigo et Revo à partir de 2005 Toyota Landcruiser J15 Toyota Landcruiser J12 Mitsubishi L200 Triton à partir de 2016 Isuzu D-max à partir de 2012

Référence : **7450106**

Prix : **34,00 € TTC/KIT**

KIT D'ÉCLAIRAGE SPÉCIFIQUE VÉHICULE

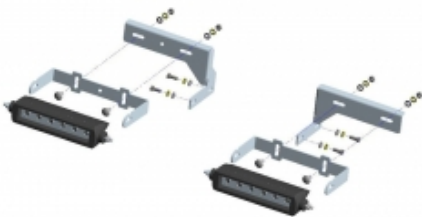

KIT 2 BARRES LED OSRAM AVEC KIT DE MONTAGE POUR TOYOTA KDJ150 / 155 A PARTIR DE 2015

KIT 2 BARRES LED OSRAM SX180-SP AVEC KIT DE MONTAGE POUR TOYOTA KDJ150 / 155 A PARTIR DE 2015 comprend : - 2 barres LED RIGID INDUSTRIES 6 LEDS, IP69, 1300 lumens - kit de montage spécifique au véhicule s'installe directement sur la structure du véhicule en acier mécano-soudé montage robuste et fiable afin d'éviter toute vibration des longues portées compatible avec le montage d'un treuil

Référence : **35-T7400020**

Prix : **587,00 € TTC/KIT**

EQUIPEMENTS POUR TOYOTA KDJ/GDJ 150/155 2009+



KIT BARRE LED VISION-X XPL-H15H (VEILLEUSE INTEGREE) POUR TOYOTA LANDCRUISER KDJ150 A PARTIR DE 2019

kit comprenant : la barre LED XPL-H15H (avec veilleuse intégrée) les supports de fixation spécifique au Toyota Landcruiser KDJ150 à partir de 2019 les câblages la notice de montage non compatible avec un treuil Tous les kits de montage sont développés et testés en Europe sur les voitures pour lesquelles ils ont été conçus. Vision-x prend la sécurité au sérieux, et aucun de leurs kits ne nécessitent de percer ou de découper des pièces essentielles à l'intégrité structurelle ou aux ...

Référence : TOY-XPLH15HLC19
Prix : **574,00 € TTC/KIT**

PHARES & LONGUES-PORTÉES

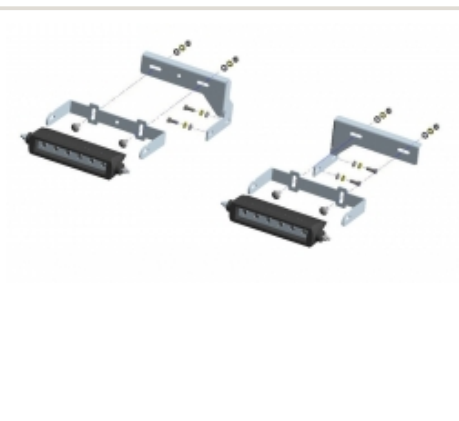

KIT 2 BARRES LED OSRAM AVEC KIT DE MONTAGE POUR TOYOTA KDJ150 / 155 A PARTIR DE 2015

KIT 2 BARRES LED OSRAM SX180-SP AVEC KIT DE MONTAGE POUR TOYOTA KDJ150 / 155 A PARTIR DE 2015 comprend : - 2 barres LED RIGID INDUSTRIES 6 LEDS, IP69, 1300 lumens - kit de montage spécifique au véhicule s'installe directement sur la structure du véhicule en acier mécano-soudé montage robuste et fiable afin d'éviter toute vibration des longues portées compatible avec le montage d'un treuil

Référence : 35-T7400020
Prix : **587,00 € TTC/KIT**

PHARES ET LONGUES-PORTÉES



KIT BARRE LED VISION-X XPL-H15H (VEILLEUSE INTEGREE) POUR TOYOTA LANDCRUISER KDJ150 A PARTIR DE 2019

kit comprenant : la barre LED XPL-H15H (avec veilleuse intégrée) les supports de fixation spécifique au Toyota Landcruiser KDJ150 à partir de 2019 les câblages la notice de montage non compatible avec un treuil Tous les kits de montage sont développés et testés en Europe sur les voitures pour lesquelles ils ont été conçus. Vision-x prend la sécurité au sérieux, et aucun de leurs kits ne nécessitent de percer ou de découper des pièces essentielles à l'intégrité structurelle ou aux ...

Référence : TOY-XPLH15HLC19
Prix : **574,00 € TTC/KIT**

PERFORMANCE & OPTIMISATION

COMPÉTITION

ACCESSOIRES COMPÉTITION



BAVETTES BLANCHE SEMI-RIGIDES 328x498

Vendu à la paire. Bavettes blanches. Dimensions : 345x495mm. Couleur blanche. Epaisseur : 2mm. Silencieuses aux impacts, ne flottent pas avec la vitesse, facile à retailler / adapter.

Référence : ACBA014

Prix : **20,00 € TTC/PAIRE**

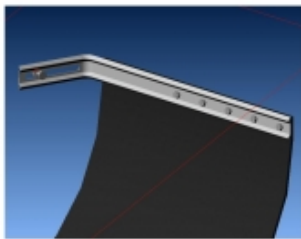

KIT DE MONTAGE BAVETTES

Vendu à la paire. Kit complet pour réaliser avec facilité la fixation sur le véhicule de 2 bavettes grâce à deux équerres zinguées. Kit livré complet avec visserie et notice.

Référence : ACBA113

Prix : **26,00 € TTC/PAIRE**



KIT SANGLES MONTAGE BAVETTES

Vendu à la paire. Kit de sangles grises permettant de relever à volonté les bavettes de votre véhicule. Kit complet pour une paire de bavette : Cames à griffe, sangle, équerres de renfort, visserie, notice.

Référence : ACBA112

Prix : **26,00 € TTC/PAIRE**

ECHAPPEMENTS

EQUIPEMENTS POUR TOYOTA KDJ/GDJ 150/155 2009+



ECHAPPEMENT INOX : DECATALYSEUR AVEC POT DE DETENTE POUR TOYOTA LAND CRUISER KDJ120/125 DE 2003-2009 ET KDJ150/155 DE 2009-2010 3.0L D4D 163-166-173HP**

Référence : TOYO174
Prix : 539,00 € TTC/PIECE



ECHAPPEMENT INOX : DECATALYSEUR POUR TOYOTA LAND CRUISER KDJ120/125 DE 2003-2009 ET KDJ150/155 DE 2009-2010 3.0L D4D 173HP**

Référence : TOYO141
Prix : 290,00 € TTC/PIECE



ECHAPPEMENT INOX : INTERMEDIAIRE AVEC SILENCIEUX POUR TOYOTA LAND CRUISER KDJ150 DE 2009-2015 3.0L D4D 173-190HP

Référence : TOYO148
Prix : 974,00 € TTC/PIECE



ECHAPPEMENT INOX : INTERMEDIAIRE AVEC SILENCIEUX SPORT POUR TOYOTA LAND CRUISER KDJ155 DE 2009-2015 3.0L D4D 173-190HP

Référence : TOYO150
Prix : 958,00 € TTC/PIECE

**ECHAPPEMENT INOX : INTERMEDIAIRE SANS SILENCIEUX (uniquement si FILTRE A PARTICULE conservé) POUR TOYOTA LAND CRUISER GDJ150 DE 2016-2019 2.8L D4D 177HP**

ube intermédiaire sans silencieux. Gain en garde au sol, flux des gaz libérés, améliore le rendement du moteur. Compatible uniquement avec le filtre à particule d'origine. Tube intermédiaire sans silencieux pensé pour libérer le flux des gaz de la contrainte du silencieux. Notre procédé de fabrication et de cintrage au mandrin sans écrasements dans les coudes grâce à notre cintrreuse semi numérique, permet au moteur de respirer plus librement et amène un surplus de couple/puissance. Afin...

Informations Techniques :

Garantie tous défauts de fabrication 5 ans
Modèle LAND CRUISER
Type GDJ150 Année 2016, 2017, 2018, 2019 Chassis Long INOX
304L recuit Diamètre du tube 63,5 mm X 1,5 mm Soudures 316L sous gaz neutre (azote)

Référence : TOYO191Prix : **482,00 € TTC/PIECE****ECHAPPEMENT INOX : INTERMEDIAIRE SANS SILENCIEUX (uniquement si FILTRE A PARTICULE conservé) POUR TOYOTA LAND CRUISER KDJ150 DE 2011-2015 3.0L D4D 173-190HP (avec fap)****Référence : TOYO156**Prix : **469,00 € TTC/PIECE****ECHAPPEMENT INOX : INTERMEDIAIRE SANS SILENCIEUX (uniquement si FILTRE A PARTICULE conservé) POUR TOYOTA LAND CRUISER KDJ155 DE 2011-2015 3.0L D4D 173-190HP (avec fap)****Référence : TOYO155**Prix : **476,00 € TTC/PIECE**

EQUIPEMENTS POUR TOYOTA KDJ/GDJ 150/155 2009+

**ECHAPPEMENT INOX : TUBE ARRIERE POUR
TOYOTA LAND CRUISER KDJ150 DE 2009-2015 ET
GDJ150 DE 2016- 3.0L D4D 173-190HP****Référence : TOYO149**
Prix : 469,00 € TTC/PIECE**ECHAPPEMENT INOX : TUBE ARRIERE POUR
TOYOTA LAND CRUISER KDJ155 DE 2009-2015
3.0L D4D 173-190HP****Référence : TOYO151**
Prix : 469,00 € TTC/PIECE**ECHAPPEMENT INOX : TUBE REMPLACEMENT
FILTRE A PARTICULE** POUR TOYOTA LAND
CRUISER KDJ150/155 DE 2011-2015 3.0L D4D
173-190HP (avec fap)****Référence : TOYO159**
Prix : 643,00 € TTC/PIECE**LIGNE ECHAPPEMENT COMPLETE INOX POUR
TOYOTA KDJ150 5 PORTES (MODELE SANS FAP)**

Spécialiste de l'échappement inox depuis plus de 10 ans, Tecinox étudie, conçoit et fabrique tous les systèmes d'échappement sur mesure et prêt à poser pour les 4x4. Les avantages de la ligne d'échappement Tecinox : Amélioration du rendement des flux de gaz de votre véhicule tout terrain : augmentation du couple moteur. Amélioration de la garde au sol, diminution du poids. Conception INOX : augmente la durée de vie de votre échappement. Ligne...

Référence : ECHAPKDJ150
Prix : 1 646,35 € TTC/KIT

EQUIPEMENTS POUR TOYOTA KDJ/GDJ 150/155 2009+



**LIGNE ECHAPPEMENT COMPLETE INOX POUR
TOYOTA KDJ155 3 PORTES (MODELE SANS FAP)**

Spécialiste de l'échappement inox depuis plus de 10 ans, Tecinox étudie, conçoit et fabrique tous les systèmes d'échappement sur mesure et prêt à poser pour les 4x4. Les avantages de la ligne d'échappement Tecinox : Amélioration du rendement des flux de gaz de votre véhicule tout terrain : augmentation du couple moteur. Amélioration de la garde au sol, diminution du poids. Conception INOX : augmente la durée de vie de votre échappement. Ligne...

Référence : ECHAPKDJ155

Prix : **1 631,15 € TTC/KIT**



**LIGNE ECHAPPEMENT INOX POUR TOYOTA
KDJ150 5 PORTES (MODELE AVEC FAP) AVANT
2016**

Spécialiste de l'échappement inox depuis plus de 10 ans, Tecinox étudie, conçoit et fabrique tous les systèmes d'échappement sur mesure et prêt à poser pour les 4x4. Les avantages de la ligne d'échappement Tecinox : Amélioration du rendement des flux de gaz de votre véhicule tout terrain : augmentation du couple moteur. Amélioration de la garde au sol, diminution du poids. Conception INOX : augmente la durée de vie de votre échappement. Ligne...

Référence : ECHAPKDJ150FAP

Prix : **891,10 € TTC/KIT**



**LIGNE ECHAPPEMENT INOX POUR TOYOTA
KDJ155 3 PORTES (MODELE AVEC FAP) AVANT
2016**

Spécialiste de l'échappement inox depuis plus de 10 ans, Tecinox étudie, conçoit et fabrique tous les systèmes d'échappement sur mesure et prêt à poser pour les 4x4. Les avantages de la ligne d'échappement Tecinox : Amélioration du rendement des flux de gaz de votre véhicule tout terrain : augmentation du couple moteur. Amélioration de la garde au sol, diminution du poids. Conception INOX : augmente la durée de vie de votre échappement. Ligne...

Référence : ECHAPKDJ155FAP

Prix : **897,75 € TTC/KIT**

EMBRAYAGE RENFORCÉ

EQUIPEMENTS POUR TOYOTA KDJ/GDJ 150/155 2009+



KIT D'EMBRAYAGE RENFORCE HD TERRAIN TAMER POUR TOYOTA LANDCRUISER PRADO

KIT D'EMBRAYAGE RENFORCE HD TERRAIN TAMER POUR TOYOTA LANDCRUISER PRADO TOYOTA LANDCRUISER PRADO KDJ150 DE 2009 A 2015 TOYOTA LANDCRUISER PRADO KDJ155 DE 2009 A 2015 Dimensions : 275 x 29 x 21 mm - Augmentation de 25% de la pression du mécanisme - Carter de mécanisme d'embrayage zingué - Ressorts de disque d'embrayage renforcés - Matériau du disque de friction de qualité premium - Moulage évitant l'effritement du disque

Référence : **TTCK8354HP**
Prix : **1 419,00 € TTC/PIECE**



KIT EMBRAYAGE RENFORCE XTREME OUTBACK POUR TOYOTA KDJ/GDJ150/155

Disque d'embrayage renforcée avec revêtement organique et mécanisme renforcé (avec une pression supérieure). La pédale d'embrayage peut éventuellement devenir sensiblement plus dure (augmentation de tenue 25 %) Utilisation Idéale pour tracter les remorques ou fonctionnement avec une charge spéciale, loisirs, dunes. kit complet : Disque d'embrayage mécanisme butée roulement kit adapté pour les véhicules suivants : TOYOTA KDJ150/GDJ155 augmentation de la...

Référence : **KTY28036-1A**
Prix : **796,00 € TTC/KIT**

FREINAGE RENFORCÉ



DISQUE DE FREIN ARRIERE PERCE / RAINURE TERRAIN TAMER

DISQUE DE FREIN : - Percé / rainuré - Modèle réversible (se monte à gauche ou à droite) - Finition améliorant l'évacuation des impuretés - Offre un meilleur refroidissement permettant une plus grande endurance lors des freinages intensifs Véhicules : TOYOTA FJ CRUISER GSJ15 2011-2014 TOYOTA LANDCRUISER PRADO GRJ150 A PARTIR DE 08/2009 TOYOTA LANDCRUISER PRADO KDJ150 A PARTIR DE 08/2009 TOYOTA LANDCRUISER PRADO TRJ150 A PARTIR DE 08/2009

Référence : **42431-60311HP**
Prix : **150,00 € TTC/PIECE**

DISQUE DE FREIN RENFORCÉ

EQUIPEMENTS POUR TOYOTA KDJ/GDJ 150/155 2009+



DISQUE de FREIN Arrière Rainuré/Pointé RDA

DISQUE de FREIN Arrière Rainuré/Pointé RDA Cet article se monte sur les modèles suivants : TOYOTAFJ Cruiser06- GSJ15(Ventilé - Ø 311,8mm - Epaisseur 18mm - Hauteur 68,3mm - Centreur Ø 105,9mm - 6 Trous) TOYOTAGRJ120 et GRJ12503-10 AU29J / BU29J(Ventilé - Ø 311,8mm - Epaisseur 18mm - Hauteur 68,3mm - Centreur Ø 105,9mm - 6 Trous) TOYOTAHZJ70, HZJ73 et HZJ7590-99(Ventilé - Ø 311,8mm - Epaisseur 18mm - Hauteur 68,3mm - Centreur Ø 105,9mm - 6 Trous) TOYOTAKDJ120 et KDJ12503-10...

Référence : MRD-2209RP
Prix : **281,47 € TTC/PAIRE**



DISQUE DE FREIN AVANT PERCE / RAINURE TERRAIN TAMER

DISQUE DE FREIN : - Percé / rainuré - Modèle réversible (se monte à gauche ou à droite) - Finition améliorant l'évacuation des impuretés - Offre un meilleur refroidissement permettant une plus grande endurance lors des freinages intenses Véhicules : TOYOTA LANDCRUISER PRADO GRJ150 A PARTIR DE 08/2009 TOYOTA LANDCRUISER PRADO KDJ150 A PARTIR DE 08/2009 TOYOTA LANDCRUISER PRADO TRJ150 A PARTIR DE 08/2009

Référence : 43512-60190HP
Prix : **150,00 € TTC/PIECE**



DISQUES ARRIERE DBA 4000 SERIES T3 312MM POUR TOYOTA KDJ150/155

DBA a breveté son système de ventilation des disques "kangaroo Paw" ou Patte de Kangourou. Ce système permet une ventilation beaucoup plus efficace pour maintenir les disques aux températures les plus basses lors d'une utilisation intensive. L'utilisation du Kangaroo Paw en lieu et place des systèmes conventionnels à colonnes ou parois permet d'augmenter l'efficacité du refroidissement en comparaison avec la plupart des autres disques ventilés. Ce système réduit grandement le risque de...

Informations Techniques :

Diamètre extérieur : 312mm Diamètre intérieur : 108 mm Epaisseur : 18 mm Référence compatible : TOYOTA (FAW) 4243160311

Référence : DBA42737S
Prix : **428,00 € TTC/PAIRE**

EQUIPEMENTS POUR TOYOTA KDJ/GDJ 150/155 2009+



DISQUES ARRIERE DBA STREET SERIES T2 POUR TOYOTA KDJ/GDJ 150/155

DBA a breveté son système de ventilation des disques "kangaroo Paw" ou Patte de Kangourou. Ce système permet une ventilation beaucoup plus efficace pour maintenir les disques aux températures les plus basses lors d'une utilisation intensive. L'utilisation du Kangaroo Paw en lieu et place des systèmes conventionnels à colonnes ou parois permet d'augmenter l'efficacité du refroidissement en comparaison avec la plupart des autres disques ventilés. Ce système réduit grandement le risque de...

Informations Techniques :

Diamètre extérieur : 312 mm Diamètre intérieur : 108 mm Epaisseur : 18 mm références compatibles : TOYOTA : 4243160311

Référence : DBA2737S
Prix : 288,00 € TTC/PAIRE



DISQUES AVANT DBA 4000 SERIES T3 338MM POUR TOYOTA KDJ150/155

DBA a breveté son système de ventilation des disques "kangaroo Paw" ou Patte de Kangourou. Ce système permet une ventilation beaucoup plus efficace pour maintenir les disques aux températures les plus basses lors d'une utilisation intensive. L'utilisation du Kangaroo Paw en lieu et place des systèmes conventionnels à colonnes ou parois permet d'augmenter l'efficacité du refroidissement en comparaison avec la plupart des autres disques ventilés. Ce système réduit grandement le risque de...

Informations Techniques :

Diamètre extérieur : 338mm Diamètre intérieur : 108 mm Epaisseur : 32 mm Reference compatible : TOYOTA 4351260191 TOYOTA 4351260190 APEC braking DSK2841 BLUE PRINT ADT343282 BOSCH 0986479A65 COMLINE ADC2505V Hella 8DD355116891 HELLA PAGID 355116891 HELLA PAGID 8DD355121901 HELLA PAGID 355121901 HERTH+BUSS...

Référence : DBA42736S
Prix : 412,00 € TTC/PAIRE

EQUIPEMENTS POUR TOYOTA KDJ/GDJ 150/155 2009+



DISQUES AVANT DBA STREET SERIES T2 338MM POUR TOYOTA KDJ 150/155 2009-2015

DBA a breveté son système de ventilation des disques "kangaroo Paw" ou Patte de Kangourou. Ce système permet une ventilation beaucoup plus efficace pour maintenir les disques aux températures les plus basses lors d'une utilisation intensive. L'utilisation du Kangaroo Paw en lieu et place des systèmes conventionnels à colonnes ou parois permet d'augmenter l'efficacité du refroidissement en comparaison avec la plupart des autres disques ventilés. Ce système réduit grandement le risque de...

Informations Techniques :

Diamètre extérieur : 338MM Diamètre intérieur : 108MM Epaisseur : 32MM Références compatibles: TOYOTA 4351260191 TOYOTA 4351260190 APEC braking DSK2841 BLUE PRINT ADT343282 BOSCH 0986479A65 COMLINE ADC2505V Hella 8DD355116891 HELLA PAGID 8DD355121901 HELLA PAGID 355121901 HELLA PAGID 355116891 HERTH+BUSS...

Référence : DBA2736S
Prix : **352,00 € TTC/PAIRE**



DISQUES DE FREIN AVANT RAINURE / POINTE EBC

Pour un freinage performant et endurant Disques rainurés et pointés
Pour usage sportif et compétition Qualité et précision de fabrication
Vendus par paire, pour l'essieu avant Ces disques de freins rainurés et pointés signés EBC offrent une qualité et une performance de très haut niveau. Il sont dotés de larges rainures en ellipse afin d'améliorer le refroidissement des surfaces de friction, tout en contribuant à éliminer les impuretés (poussière, débris, gaz) qui s'accumulent ...

Référence : MFD-22029RP
Prix : **387,15 € TTC/PAIRE**

FLEXIBLE DE FREIN



FLEXIBLES DE FREINS RENFORCEE QUALITE AVIATION POUR TOYOTA KDJ150 A PARTIR DE 2010

Leader mondial du flexible de frein, Goodridge a fait ses preuves en compétition depuis de nombreuses années. Issu de la compétition, le flexible est réalisé en Teflon avec une tresse de renfort en inox garantissant une très bonne résistance à la corrosion et à la température. Durite évitant la déformation du flexible lors du freinage et garantissant une distance de freinage plus courte.

Informations Techniques :

POUR TOYOTA KDJ150 A PARTIR DE 2010

Référence : STY0687-6
Prix : **164,00 € TTC/KIT**

EQUIPEMENTS POUR TOYOTA KDJ/GDJ 150/155 2009+

PLAQUETTES DE FREIN RENFORCÉES



The image shows a black and green box for 'dba STREET PERFORMANCE' brake pads. Below the box are two brake pads, one green and one grey. At the bottom, there are three bar charts labeled 'FRICTION LEVEL', 'INITIAL BITE', and 'TEMPERATURE'.

JEU PLAQUETTES DE FREIN ARRIERE DBA STREET PERFORMANCE POUR TOYOTA LANDCRUISER J7/8/9/12/15 ET PAJERO IV

Les plaquettes de frein Street Performance (SP) de DBA ont été conçues pour les conducteurs à la recherche de performances de freinage améliorées. Les plaquettes de frein DBA Street Performance sont développées pour fournir une réponse de friction efficace à l'application de la pédale et offrir une faible usure et une minimisation de la poussière. DBA recommande les plaquettes de frein Street Performance pour une conduite au quotidien et les véhicules de performance, les 4x4 et les...

Informations Techniques :

HAUTEUR 44.1MM LONGUEUR 116.3MM EPAISSEUR 15.5MM

Référence : DB1200SP
Prix : 103,00 € TTC/JEU



The image shows a black and orange box for 'dba XTREME PERFORMANCE' brake pads. Below the box are two brake pads, one orange and one grey. At the bottom, there are three bar charts labeled 'FRICTION LEVEL', 'INITIAL BITE', and 'TEMPERATURE'.

JEU PLAQUETTES DE FREIN ARRIERE DBA XTREME PERFORMANCE POUR TOYOTA LANDCRUISER J7/8/9/12/15 ET PAJERO IV

Les plaquettes de frein Xtreme Performance de DBA ont été conçues pour les conducteurs qui recherchent un mordant initial élevé et une consistance de friction de basses à hautes températures. La gamme XP est destinée aux applications lourdes, où des niveaux de friction plus élevés sont requis, afin de freiner en toute sécurité dans des conditions extrêmes. DBA recommande les plaquettes de frein Xtreme Performance pour les véhicules puissants, ainsi que le remorquage lourd et les 4 roues motrices...

Informations Techniques :

HAUTEUR 44.1 MM LONGUEUR 116.3 MM EPAISSEUR 15.5 MM

Référence : DB1200XP
Prix : 113,00 € TTC/JEU

EQUIPEMENTS POUR TOYOTA KDJ/GDJ 150/155 2009+



JEU PLAQUETTES DE FREIN AVANT 134.6MM DBA STREET PERFORMANCE POUR TOYOTA ET MITSUBISHI PAJERO IV LONG

Les plaquettes de frein Street Performance (SP) de DBA ont été conçues pour les conducteurs à la recherche de performances de freinage améliorées. Les plaquettes de frein DBA Street Performance sont développées pour fournir une réponse de friction efficace à l'application de la pédale et offrir une faible usure et une minimisation de la poussière. DBA recommande les plaquettes de frein Street Performance pour une conduite au quotidien et les véhicules de performance, les 4x4 et les SUV. Ils sont...

Informations Techniques :

HAUTEUR : 77.1MM LONGUEUR: 134.6 MM EPAISSEUR : 16.9MM
OEM 04465-35250, 0446535290

Référence : **DB1482SP**
Prix : **97,00 € TTC/JEU**



JEU PLAQUETTES DE FREIN AVANT 134.6MM DBA XTREME PERFORMANCE POUR TOYOTA ET MITSUBISHI

Les plaquettes de frein Xtreme Performance de DBA ont été conçues pour les conducteurs qui recherchent un mordant initial élevé et une consistance de friction de basses à hautes températures. La gamme XP est destinée aux applications lourdes, où des niveaux de friction plus élevés sont requis, afin de freiner en toute sécurité dans des conditions extrêmes. DBA recommande les plaquettes de frein Xtreme Performance pour les véhicules puissants, ainsi que le remorquage lourd et les 4 roues motrices...

Informations Techniques :

HAUTEUR : 77.1 MM LONGUEUR: 134.6 MM EPAISSEUR 16.9 MM

Référence : **DB1482XP**
Prix : **107,00 € TTC/JEU**



JEU PLAQUETTES DE FREIN AVANT EBC ULTIMAX

Modèle 5 portes

Référence : **MFP-2205EBC**
Prix : **80,70 € TTC/JEU**

EQUIPEMENTS POUR TOYOTA KDJ/GDJ 150/155 2009+



PLAQUETTES DE FREIN ARRIERE CERAMIQUE HD TERRAIN TAMER POUR TOYOTA LANDCRUISER J7/8/9/12/15 ET PAJERO IV

PLAQUETTES DE FREIN ARRIERE CERAMIQUE HD TERRAIN TAMER - fabriqué par l'équipementier d'origine - réduction du bruit et des impuretés - haute résistance - technologie brevetée - céramique
Véhicules : TOYOTA PAJERO NS 2006-2009 TOYOTA PAJERO NT 2009-2011 TOYOTA PAJERO NW A PARTIR DE 2011 TOYOTA FJ CRUISER GJS15 A PARTIR DE 11/2010 TOYOTA LANDCRUISER FJ80 A PARTIR DE 01/1990 TOYOTA LANDCRUISER FZJ105 A PARTIR DE 01/1998 TOYOTA LANDCRUISER FZJ70 A PARTIR DE...

Référence : **DB1200TTC**

Prix : **94,00 € TTC/KIT**

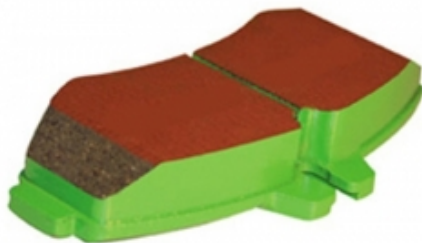

PLAQUETTES DE FREIN ARRIERE EBC GREENSTUFF POUR MITSUBISHI ET TOYOTA

Tous

Informations Techniques :

Cet article se monte sur les modèles suivants : - MITSUBISHI Pajero 3,2DiD et 3,8 V6 06- V8#/V9# (Modèle 5 portes - Hautes Performances) - TOYOTA HDJ80 12s, HZJ80 et FZJ80 90-95 11#J80 (Tous) - TOYOTA HDJ80 24s 95-98 11TJ82 - TOYOTA HZJ73 et HZJ75 4,2D 90-99 - TOYOTA HZJ78 et HZJ79 4,2D 99- - TOYOTA KDJ12# et GRJ12# 03-10 J12#/Z29J - TOYOTA KDJ150 et KDJ155 08/09- - TOYOTA KDJ90 et KDJ95 D4D 00-04 KDJ9#/Z99J - TOYOTA KZJ70 et KZJ73 3,0TD 93-96 - TOYOTA KZJ90, KZJ95 ET VZJ9# 96-00 11#J9#/Y99J -...

Référence : **MRP-2210GS**

Prix : **79,43 € TTC/JEU**



PLAQUETTES DE FREIN ARRIERE EBC ULTIMAX POUR MITSUBISHI ET TOYOTA

Tous

Informations Techniques :

Cet article se monte sur les modèles suivants : - MITSUBISHI Pajero 3,2DiD et 3,8 V6 06- V8#/V9# (Modèle 5 portes) - TOYOTA HDJ80 12s, HZJ80 et FZJ80 90-95 11#J80 (Tous) - TOYOTA HDJ80 24s 95-98 11TJ82 - TOYOTA HZJ73 et HZJ75 4,2D 90-99 - TOYOTA HZJ78 et HZJ79 4,2D 99- - TOYOTA KDJ12# et GRJ12# 03-10 J12#/Z29J - TOYOTA KDJ150 et KDJ155 08/09- - TOYOTA KDJ90 et KDJ95 D4D 00-04 KDJ9#/Z99J - TOYOTA KZJ70 et KZJ73 3,0TD 93-96 - TOYOTA KZJ90, KZJ95 ET VZJ9# 96-00 11#J9#/Y99J - TOYOTA LJ70 et LJ73 2°...

Référence : **MRP-2210EBC**

Prix : **57,27 € TTC/JEU**

EQUIPEMENTS POUR TOYOTA KDJ/GDJ 150/155 2009+



PLAQUETTES DE FREIN AVANT CERAMIQUE HD TERRAIN TAMER (COMPATIBLE DISQUE 318MM)

PLAQUETTES DE FREIN AVANT CERAMIQUE HD TERRAIN TAMER (compatible avec disques de frein de 318 mm de diamètre) - fabriqué par l'équipementier d'origine - réduction du bruit et des impuretés - haute résistance - technologie brevetée - céramique
Véhicules : MITSUBISHI PAJERO NS 2006-2009 MITSUBISHI PAJERO NT 2009-2011 MITSUBISHI PAJERO NW A PARTIR DE 2001 TOYOTA FJ CRUISER GSJ15 A PARTIR DE 11/2010 TOYOTA HILUX GGN25 10/2008-07/2011 TOYOTA...

Référence : **DB1482TTC**

Prix : **94,00 € TTC/KIT**



PLAQUETTES DE FREIN AVANT EBC GREENSTUFF POUR MITSUBISHI ET TOYOTA

Hautes Performances

Informations Techniques :

Pour les véhicules suivants : -MITSUBISHI PAJERO 3,2DiD et 3,8 V6 06- V8#/V9# (Modèle 5 portes - Hautes Performances) -TOYOTA KDJ120 et KDJ125 03-10 KDJ12#/Z29J (Hautes Performances)

Référence : **MFP-2205GS**

Prix : **127,71 € TTC/JEU**

PERFORMANCES TRANSMISSION

BLOCAGE DE DIFFÉRENTIEL



BLOCAGE DE DIFFERENTIEL ARRIERE AIR LOCKER POUR TOYOTA KDJ150 (vendu sans compresseur)

Blocage ARB arrière pour TOYOTA KDJ150 LE BLOCAGE ARB COMPREND : (livré sans compresseur) le différentiel, la tuyauterie, les raccords, la notice de montage, les instructions d'utilisation et la liste des pièces détachées. Quand un véhicule prend un virage, la roue extérieure parcourt une plus grande distance que la roue intérieure, elle doit donc tourner plus vite. Sur tous les véhicules, c'est le différentiel placé entre les demi-arbres de roues qui permet cette...

Référence : **RD193**

Prix : **1 231,00 € TTC/PIECE**

EQUIPEMENTS POUR TOYOTA KDJ/GDJ 150/155 2009+



BLOCAGE DE DIFFERENTIEL AVANT AIR LOCKER POUR TOYOTA (vendu sans compresseur)

Blocage ARB avant pour TOYOTA FJ Cruiser HILUX 05 -> Landcruiser J120 PRADO Landcruiser J150 PRADO LE BLOCAGE ARB COMPREND : (livré sans compresseur) le différentiel, la tuyauterie, les raccords, la notice de montage, les instructions d'utilisation et la liste des pièces détachées. Quand un véhicule prend un virage, la roue extérieure parcourt une plus grande distance que la roue intérieure, elle doit donc tourner plus vite. Sur tous les...

Référence : RD111

Prix : 1 222,00 € TTC/PIECE



BLOCAGE DE DIFFERENTIEL AVANT AIR LOCKER POUR TOYOTA (vendu sans compresseur)

Blocage ARB avant pour TOYOTA FJ Cruiser HILUX 05 -> Landcruiser J120 PRADO Landcruiser J150 PRADO LE BLOCAGE ARB COMPREND : (livré sans compresseur) le différentiel, la tuyauterie, les raccords, la notice de montage, les instructions d'utilisation et la liste des pièces détachées. Quand un véhicule prend un virage, la roue extérieure parcourt une plus grande distance que la roue intérieure, elle doit donc tourner plus vite. Sur tous les...

Référence : RD121

Prix : 1 222,00 € TTC/PIECE



BLOCAGE DE DIFFERENTIEL ELOCKER ARRIERE 100% ELECTRIQUE

BLOCAGE DE DIFFERENTIEL ELOCKER 100% ELECTRIQUE ARRIERE Véhicules : TOYOTA LANDCRUISER PRADO GDJ150 A PARTIR DE 06/2015 TOYOTA LANDCRUISER PRADO GRJ150 A PARTIR DE 2009 TOYOTA LANDCRUISER PRADO KDJ150 A PARTIR DE 2009 Nombre de Cannelures : 30 Proposés depuis peu par les fabricants Harrop et Eaton, les blocages de différentiels électromagnétiques ELockers sont désormais disponibles en France. Terrain Tamer va distribuer le blocage de différentiel « Elocker », à la fois très...

Référence : A11114

Prix : 2 100,00 € TTC/PIECE

EQUIPEMENTS POUR TOYOTA KDJ/GDJ 150/155 2009+



ELocker

BLOCAGE DE DIFFERENTIEL ELOCKER AVANT 100% ELECTRIQUE

BLOCAGE DE DIFFERENTIEL ELOCKER 100% ELECTRIQUE AVANT POUR FJ CRUISER BLOCAGE POUR RATIO 3.91 ET PLUSPOUR 120 SERIES BLOCAGE POUR RATIO 3.93 ET PLUSPEUT NÉCESSITER UN MEULAGE DU CARTER POUR LA POSE DE L'ÉLECTROAIMANT SUR LES DIFFÉRENTS MODÈLES (pour Toyota 150 series uniquement modèle Diesel) Véhicules : TOYOTA FJ CRUISER GSJ15 A PARTIR DE 11/2010- TOYOTA HILUX KUN26 A PARTIR DE 2005- TOYOTA LANDCRUISER...

Référence : A11110

Prix : 2 314,00 € TTC/PIECE



ELocker

KIT BLOCAGE DE DIFFERENTIEL ELOCKER ARRIERE 100% ELECTRIQUE AVEC ROUEMENTS

BLOCAGE DE DIFFERENTIEL ELOCKER 100% ELECTRIQUE ARRIEREKIT AVEC ROUEMENTS Véhicules : TOYOTA LANDCRUISER PRADO GDJ150 A PARTIR DE 06/2015 TOYOTA LANDCRUISER PRADO GRJ150 A PARTIR DE 2009 TOYOTA LANDCRUISER PRADO KDJ150 A PARTIR DE 2009 Nombre de Cannelures : 30 Proposés depuis peu par les fabricants Harrop et Eaton, les blocages de différentiels électromagnétiques ELockers sont désormais disponibles en France. Terrain Tamer va distribuer le blocage de différentiel « Elocker », à...

Référence : A11114-17TT

Prix : 2 220,00 € TTC/KIT



ELocker

KIT BLOCAGE DE DIFFERENTIEL ELOCKER AVANT 100% ELECTRIQUE AVEC ROUEMENTS

BLOCAGE DE DIFFERENTIEL ELOCKER 100% ELECTRIQUE AVANTKIT AVEC ROUEMENTS POUR FJ CRUISER BLOCAGE POUR RATIO 3.91 ET PLUSPOUR 120 SERIES BLOCAGE POUR RATIO 3.93 ET PLUSPEUT NÉCESSITER UN MEULAGE DU CARTER POUR LA POSE DE L'ÉLECTROAIMANT SUR LES DIFFÉRENTS MODÈLES (pour Toyota 150 series uniquement modèle Diesel) Véhicules : TOYOTA FJ CRUISER GSJ15 A PARTIR DE 11/2010- TOYOTA HILUX KUN26 A PARTIR DE 2005- TOYOTA LANDCRUISER...

Référence : A11110-9TT

Prix : 2 464,00 € TTC/KIT

PRÉFILTRES & ACCESSOIRES

KIT DE MONTAGE

EQUIP RAID

145 RUE DE L'ÎLE NAPOLÉON
68100 MULHOUSE
TÉL: +33 (0)3 89 61 90 88 / FAX: +33 (0)3 89 61 70 67
E-MAIL : vpc@equip-RAID.FR

Magasin ouvert le lundi de 14h à 18h,
du mardi au vendredi de 9h à 12h et de 14h à 18h
et le samedi de 9h à 12h

Prix valables du 01/11/2024 au 30/11/2024

TVA 20% incluse

Document non contractuel (ref : cat_KDJ/GDJ150/1552009+_11_2024)

Photos non contractuelles

EQUIPEMENTS POUR TOYOTA KDJ/GDJ 150/155 2009+



KIT DE MONTAGE N4 POUR PRE-FILTRE RACOR POUR TOYOTA GDJ 150/155 AVEC AD BLUE

Le kit pré-filtre à gazole Racor est utile pour filtrer les particules en suspension dans les gazoles de mauvaises qualité (que l'on peut rencontrer lors d'un raid dans certains pays par exemple ou issus de vieilles cuves) mais aussi pour décanter l'eau qui peut être présente dans le carburant et qui risque d'endommager voire même de détruire les systèmes d'injection haute pression des moteurs modernes. Kit N4 complet montage Pré-Filtre RACOR SERIE 500FG sur TOYOTA GDJ 150/155 ...

Informations Techniques :

Photo non contractuelle

Référence : SCMO151
Prix : **120,00 € TTC/KIT**



KIT DE MONTAGE N4 POUR PRE-FILTRE RACOR POUR TOYOTA KDJ 150/155 SANS AD BLUE

Le kit pré-filtre à gazole Racor est utile pour filtrer les particules en suspension dans les gazoles de mauvaises qualité (que l'on peut rencontrer lors d'un raid dans certains pays par exemple ou issus de vieilles cuves) mais aussi pour décanter l'eau qui peut être présente dans le carburant et qui risque d'endommager voire même de détruire les systèmes d'injection haute pression des moteurs modernes. Kit N4 complet montage Pré-Filtre RACOR SERIE 500FG sur TOYOTA KDJ 150/155 équipé...

Informations Techniques :

Photo non contractuelle

Référence : SCMO133
Prix : **120,00 € TTC/KIT**

RÉSERVOIRS CARBURANT

RÉSERVOIRS DE REMPLACEMENT

EQUIPEMENTS POUR TOYOTA KDJ/GDJ 150/155 2009+



RESERVOIR A CARBURANT SECONDAIRE DE REMPLACEMENT LRA 136L POUR TOYOTA KDJ150 / GRJ150

non compatible KDSS REMPLACE LE RESERVOIR SECONDAIRE OEM LONGE RANGE AUTOMOTIVE fabrique et fournit des réservoirs auxiliaires et de remplacement de puis 1989. LRA utilise les dernières technologies pour mettre au point et dessiner le réservoir avec la forme la plus adaptée à chaque véhicule. LRA utilise un découpeur plasma contrôlé par ordinateur et la soudure MIG pour faire des cordons pleins et non poreux. Les réservoirs sont cloisonnés, une chambre d'expansion est incorporée dans la...

Informations Techniques :

réservoir de remplacement / REMPLACE LE RESERVOIR SECONDAIRE OEM capacité du réservoir : 136 litres véhicule : TOYOTA KDJ150 / GRJ150 non compatible KDSS La capacité des réservoirs de remplacement LRA est donnée à titre indicatif (à plus ou moins 5 litres près). les caractéristiques de certains véhicules peuvent varier selon le pays d'origine, quelques adaptations peuvent être nécessaires pour monter certains réservoirs LRA. Dans tous les cas, le montage du réservoir de remplacement...

Référence : LRATLCP150RR
Prix : **2 110,00 € TTC/PIECE**

RÉSEROIRS SUPPLÉMENTAIRES



RESERVOIR A CARBURANT ADDITIONNEL N4 130L POUR TOYOTA KDJ120/GDJ/ KDJ150 R.S. SOUS VL

POUR TOYOTA KDJ120/GDJ/KDJ150 AVEC ROUE DE SECOURS SOUS LE VEHICULE Réservoir supplémentaire de 130L qui vient se positionner sous le plancher AR à la place de la roue de secours. Compatible avec suspension active KDSS. Réservoir en acier avec cloisonnement et peinture époxy. Le remplissage se fait par l'orifice d'origine avec ajout d'un Y entre la goulotte et le réservoir d'origine. Une pompe gros débit assure le transfert de carburant du réservoir additionnel au réservoir d'origine....

Référence : RER150
Prix : **1 984,00 € TTC/PIECE**

SNORKELS & ACCESSOIRES

EQUIPEMENTS POUR TOYOTA KDJ/GDJ 150/155 2009+



SNORKEL BRAVO POUR TOYOTA LAND CRUISER KDJ150 (2009-)

POUR TOYOTA LAND CRUISER KDJ150 A PARTIR DE 2009
Montage à DROITE Fabriqué en polyéthylène et en une seule pièce par moulage par rotation, d'une grande épaisseur offrant une haute résistance et durabilité. Matériau LLDPE 8446.21 ExxonMobil™, d'une densité de 0,936 g/cm³, selon le test ISO 1183.
CARACTERISTIQUES DE LA TETE : Conception à haut débit pour un rendement optimal avec rainures pour l'évacuation d'eau. Fait d'une seule pièce en LLDPE ExxonMobil™ et doté d'une grille amovible....

Référence : ST50
Prix : **478,00 € TTC/KIT**



SNORKEL SAFARI POUR TOYOTA GDJ150/155 A PARTIR DE 2018

Pionniers au début des années 80, les snorkels Safari répondaient à un besoin de la part des offroaders de protéger leur moteur de la poussière et des très nombreux passages à gué rencontrés lors de raids. Sans doute les meilleurs dans les conditions les plus difficiles, les snorkels Safari sont minutieusement conçus, testés et fabriqués pour chaque modèle de 4x4. Les snorkels Safari sont choisis dans le monde entier. Les snorkels Safari sont fabriqués dans les matières les plus robustes: un...

Informations Techniques :

POSITIONNEMENT DU SNORKEL : DROITE.

Référence : SS190HF
Prix : **612,00 € TTC/PIECE**



SNORKEL SAFARI POUR TOYOTA KDJ 150/155

Pionniers au début des années 80, les snorkels Safari répondaient à un besoin de la part des offroaders de protéger leur moteur de la poussière et des très nombreux passages à gué rencontrés lors de raids. Sans doute les meilleurs dans les conditions les plus difficiles, les snorkels Safari sont minutieusement conçus, testés et fabriqués pour chaque modèle de 4x4. Les snorkels Safari sont choisis dans le monde entier. Les snorkels Safari sont fabriqués dans les matières les plus robustes: un...

Informations Techniques :

POSITIONNEMENT DU SNORKEL A DROITE

Référence : SS188HF
Prix : **499,00 € TTC/PIECE**

EQUIPEMENTS POUR TOYOTA KDJ/GDJ 150/155 2009+



SNORKEL SAFARI POUR TOYOTA KDJ150 2.8L TDI

Pionniers au début des années 80, les snorkels Safari répondaient à un besoin de la part des offroaders de protéger leur moteur de la poussière et des très nombreux passages à gué rencontrés lors de raids. Sans doute les meilleurs dans les conditions les plus difficiles, les snorkels Safari sont minutieusement conçus, testés et fabriqués pour chaque modèle de 4x4. Les snorkels Safari sont choisis dans le monde entier. Les snorkels Safari sont fabriqués dans les matières les plus robustes: un...

Informations Techniques :

POSITIONNEMENT DU SNORKEL : DROITE

Référence : **SS188HFG**
Prix : **551,00 € TTC/PIECE**

PIÈCES RECHANGE & ENTRETIEN

BALAI D'ESSUIE-GLACE



BALAI D'ESSUIE GLACE 550mm DENSO

Avant - 550mm

Informations Techniques :

Cet article se monte sur les modèles suivants : - CHEVROLET Europe Captiva 11/06- L07 (Côté conducteur) - HYUNDAI Santa-Fé 00-06 SM81 / SC81 (Avant - 550mm) - HYUNDAI Santa-Fé II 06- SH81 / SW81 (Avant - 550mm) - HYUNDAI Terracan 01- NM81 (Avant - 550mm) - HYUNDAI Tucson 04- JN81 (Avant Gauche - 560mm) - KIA Sportage II 04- JE55# (Avant Gauche - 550mm) - LAND ROVER Discovery III 04-09 (Avant - 550mm) - LAND ROVER Discovery IV 09- (Avant - 550mm) - LAND ROVER Freelander I 96-06 (Côté Conducteur -...

Référence : **JSS-X55C**
Prix : **20,64 € TTC/PIECE**

BOUGIE DE PRÉCHAUFFAGE

L:	770 mm
L1:	117,5 mm
L2:	37 mm
Diamètre:	5 mm
Voltage:	11 Volts
Marque:	HKT

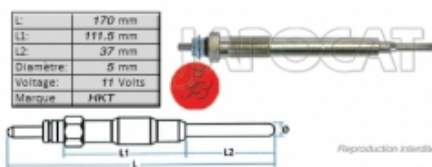

BOUGIE de PRECHAUFFAGE 11 volts HKT

3,0 D4D

Référence : **MGP-6260H**
Prix : **44,72 € TTC/PIECE**

EQUIPEMENTS POUR TOYOTA KDJ/GDJ 150/155 2009+

DIRECTION / ROTULE



**BIELLETTE de CREMAILLERE Equipementier
Origine**

Référence : MRD-82120E
Prix : 38,88 € TTC/PIECE



BIELLETTE de CREMAILLERE Générique

Informations Techniques :
PHOTO NON CONTRACTUELLE

Référence : MRD-8212
Prix : 21,96 € TTC/PIECE



**GRAISSEUR POUR FUSEE POUR TOYOTA LAND
CRUISER ET HILUX**

Permet de graisser le roulement intérieur sans démonter la fusée
Augmente la durée de vie des roulements Compatible avec toutes les
broches filetées Toyota

Informations Techniques :

Poids : 0.240Kg Longueur : 15cm Largeur : 5.5cm Hauteur : 24cm

Référence : TTSGT
Prix : 88,60 € TTC/PIECE



**KIT SILENT-BLOCS De crémaillère de direction
Polyuréthane**

Référence : SPF3144K
Prix : 110,95 € TTC/PIECE

EQUIPEMENTS POUR TOYOTA KDJ/GDJ 150/155 2009+



ROTULE de DIRECTION Equipementier Origin

Informations Techniques :

PHOTO NON CONTRACTUELLE

Référence : MTR-8214OE

Prix : 34,06 € TTC/PIECE



ROTULE de DIRECTION Générique

Informations Techniques :

PHOTO NON CONTRACTUELLE

Référence : MTR-8214

Prix : 29,55 € TTC/PIECE

ECLAIRAGE



FEU d'AILE ARD TOYOTA KDJ 150/155

FEU ARRIERE DROIT

Informations Techniques :

Cet article se monte sur les modèles suivants : 4x4 TOYOTAKDJ150 et KDJ15508/09-(CEE: Oui)

Référence : TLC15-70002

Prix : 218,17 € TTC/PIECE



FEU d'AILE ARG TOYOTA KDJ 150/155

FEU ARRIERE DROIT CEE: Oui

Informations Techniques :

Cet article se monte sur les modèles suivants : 4x4 TOYOTAKDJ150 et KDJ15508/09-(CEE: Oui)

Référence : TLC15-70001

Prix : 278,25 € TTC/PIECE

ELECTRICITÉ

EQUIPEMENTS POUR TOYOTA KDJ/GDJ 150/155 2009+

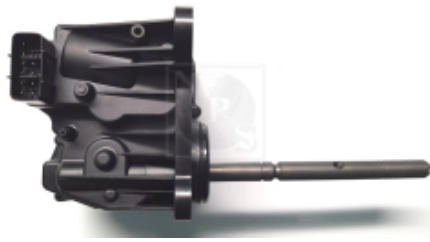

MOTEUR DE BLOCAGE DE DIFFERENTIEL CENTRAL POUR TOYOTA KDJ1150/155 EQUIPEMENTIER ORIGINE

Cet article se monte sur les modèles suivants : TOYOTA KDJ150 et KDJ155 08/09- (Sur la boîte de transfert - Pièce de la marque d'origine constructeur) correspondance référence toyota: 36410-60090 36410-60091 36410-60092 36410-60093 *nécessite l'ouverture de la boîte de transfert pour être remplacé*

Référence : TLC15-36410OE
Prix : **1 130,00 € TTC/PIECE**

EMBRAYAGE



KIT EMBRAYAGE D'ORIGINE POUR TOYOTA KDJ120/125 6 VITESSES

D4D - Pour Boite 6 vitesses

Référence : MCK-1T26A
Prix : **551,32 € TTC/KIT**



KIT EMBRAYAGE RENFORCE XTREME OUTBACK POUR TOYOTA KDJ/GDJ150/155

Disque d'embrayage renforcée avec revêtement organique et mécanisme renforcé (avec une pression supérieure). La pédale d'embrayage peut éventuellement devenir sensiblement plus dure (augmentation de tenue 25 %) Utilisation Idéale pour tracter les remorques ou fonctionnement avec une charge spéciale, loisirs, dunes. kit complet : Disque d'embrayage mécanisme butée roulement kit adapté pour les véhicules suivants : TOYOTA KDJ150/GDJ155 augmentation de la...

Référence : KTY28036-1A
Prix : **796,00 € TTC/KIT**

EQUIPEMENTS POUR TOYOTA KDJ/GDJ 150/155 2009+



ROULEMENT PILOTE de Volant Moteur

Référence : TLC72-90363
Prix : 7,20 € TTC/PIECE

FILTRATION

FILTRES À AIR / CARBURANT / HUILE



FILTRE A AIR POUR TOYOTA KDJ 120/150 ET UZJ100

4,7l V8

Référence : MAF-3272
Prix : 15,77 € TTC/PIECE



FILTRE A AIR TERRAIN TAMER POUR TOYOTA

Informations Techniques :

filtre à air pour : * TOYOTA BJ40 et BJ43 3,0D 02/74-10/84 * TOYOTA BJ42, BJ45 et BJ46 3,4D 02/80-10/84 * TOYOTA BJ70, BJ73 et BJ75 3,4D 11/84-05/90 * TOYOTA BJ71 et BJ74 3,4TD 10/85 à 05/90 * TOYOTA HDJ80 12s 01/90-01/95 11TJ80 (4,2TD et 4,5 Essence) * TOYOTA HDJ80 24s 01/95-01/98 11TJ82 * TOYOTA HJ60 4,0D 05/81-01/86 * TOYOTA HJ61 4,0TD 10/85-09/89 * TOYOTA HZJ73 et HZJ75 4,2D 01/90-08/99 * TOYOTA HZJ78 et HZJ79 4,2D 08/99- * TOYOTA KZJ70 et KZJ73 3,0TD 05/93-03/96 *...

Référence : TTA-424
Prix : 36,00 € TTC/PIECE



FILTRE A CARBURANT POUR TOYOTA

Cet article se monte sur les modèles suivants : - TOYOTA HDJ100 TD 98-08 11TJA0 et HC0#J (4,2TD) - TOYOTA Hilux D4D 01-04 KDN165/KDN170 - TOYOTA HZJ105 4,2D 98- - TOYOTA KDJ12# et GRJ12# 03-10 J12#/Z29J (D4D) - TOYOTA KDJ150 et KDJ155 08/09- (D4D) - TOYOTA KDJ90 et KDJ95 D4D 00-04 KDJ9#/Z99J - TOYOTA KZJ90, KZJ95 ET VZJ9# 96-00 11#J9/#Y99J (3,0TD - A partir de 1999 - 129mm x 90mm) - TOYOTA Hiace D4D 01-

Informations Techniques :

Cet article se monte sur les modèles suivants : - TOYOTA HDJ100 4,2TD et V8 4,7l 32s 98-08 11TJA0 et HC0#J (4,2TD) - TOYOTA Hilux D4D 01-04 KDN165/KDN170 - TOYOTA HZJ105 4,2D 98- - TOYOTA KDJ12# et GRJ12# 03-10 J12#/Z29J (D4D) - TOYOTA KDJ150 et KDJ155 08/09- (D4D) - TOYOTA KDJ90 et KDJ95 D4D 00-04 KDJ9#/Z99J - TOYOTA KZJ90, KZJ95 ET VZJ9# 96-00 11#J9/#Y99J (3,0TD - A partir de 1999 - 129mm x 90mm) - TOYOTA Hiace D4D 01-

Référence : MFF-3240

Prix : **16,11 € TTC/PIECE**



FILTRE A HUILE

3,0 D4D

Référence : MOF-3T16

Prix : **7,60 € TTC/PIECE**

FILTRE à HUILE

Vissé - Ø Ext: 76,5mm - Ø de montage 71,4mm - L: 87mm - Filetage 3/4x16

Informations Techniques :

Wrangler 1996 à 2007 2,4i 143ch De 11/2002 à 04/2007 ED1 TJ
Wrangler 2007 à 2017 3,8i 199ch A partir de 04/2007 EGT JK Vitara
1988 à 2005 2,0 i 16V 132ch De 12/1996 à 12/2005 J20A TA51 4
Runner 1989 à 1996 3,0i V6 143ch 90-95 De 07/1990 à 11/1995
3VZE VZN130 Hilux 4WD 2,4 D4-D 15- GUN125 A partir de 06/2015
2GDFTV GUN125 2,8 D4-D 15- GUN126 1GDFTV GUN126 2,5 D4-D
05-15 KUN25 102ch De 03/2005 à...

Référence : MOF-3T16G

Prix : **12,29 € TTC/PIECE**

EQUIPEMENTS POUR TOYOTA KDJ/GDJ 150/155 2009+



FILTRE D'HABITACLE POUR TOYOTA

4x4 LAND ROVER Range Sport II13-(Rectangulaire - 215mm x 193mm x 29mm) 4x4 LEXUS RX350 II03-08 U35(Rectangulaire - 215mm x 193mm x 29mm) 4x4 SUBARU Legacy V09-(Rectangulaire - 215mm x 193mm x 29mm) 4x4 SUBARU Outback 09-(Rectangulaire - 215mm x 193mm x 29mm) 4x4 TOYOTA Hilux D4D Vigo 04-KUN25/KUN26(Rectangulaire - 215mm x 193mm x 29mm) 4x4 TOYOTA KDJ150 et KDJ155 08/09-(Rectangulaire - 215mm x 193mm x 29mm) 4x4 TOYOTA Rav4 III06-13 ALA3/ACA3(Rectangulaire...

Référence : MCF-2T02
Prix : 7,18 € TTC/PIECE



KIT 4 FILTRES TERRAIN TAMER POUR TOYOTA LAND CRUISER GDJ150 2.8D4D A PARTIR DE 2015

Le kit comprend : filtre à air filtre à carburant filtre à huile filtre habitacle Inclus avec le kit : le joint de bouchon, une dose d'additif Flashlube ainsi qu'un stickers pour le rappel d'entretien

Référence : TFK150
Prix : 129,00 € TTC/KIT



KIT 4 FILTRES TERRAIN TAMER POUR TOYOTA LAND CRUISER KDJ150/155 JUSQU'EN 2015 3,0D4D

Le kit comprend : filtre à air filtre à carburant filtre à huile filtre d'habitacle Inclus avec le kit : le joint de bouchon & une dose d'additif Flashlube

Référence : TFK19A
Prix : 139,00 € TTC/KIT

FREINAGE

FREINAGE HAUTE PERFORMANCE

EQUIPEMENTS POUR TOYOTA KDJ/GDJ 150/155 2009+

**DISQUE DE FREIN ARRIERE PERCE / RAINURE
TERRAIN TAMER**

DISQUE DE FREIN : - Percé / rainuré - Modèle réversible (se monte à gauche ou à droite) - Finition améliorant l'évacuation des impuretés - Offre un meilleur refroidissement permettant une plus grande endurance lors des freinages intenses Véhicules : TOYOTA FJ CRUISER GSJ15 2011-2014 TOYOTA LANDCRUISER PRADO GRJ150 A PARTIR DE 08/2009 TOYOTA LANDCRUISER PRADO KDJ150 A PARTIR DE 08/2009 TOYOTA LANDCRUISER PRADO TRJ150 A PARTIR DE 08/2009

Référence : 42431-60311HPPrix : **150,00 € TTC/PIECE****DISQUE de FREIN Arrière Rainuré/Pointé RDA**

DISQUE de FREIN Arrière Rainuré/Pointé RDA Cet article se monte sur les modèles suivants : TOYOTAFJ Cruiser06- GSJ15(Ventilé - Ø 311,8mm - Epaisseur 18mm - Hauteur 68,3mm - Centreur Ø 105,9mm - 6 Trous) TOYOTAGRJ120 et GRJ12503-10 AU29J / BU29J(Ventilé - Ø 311,8mm - Epaisseur 18mm - Hauteur 68,3mm - Centreur Ø 105,9mm - 6 Trous) TOYOTAHZJ70, HZJ73 et HZJ7590-99(Ventilé - Ø 311,8mm - Epaisseur 18mm - Hauteur 68,3mm - Centreur Ø 105,9mm - 6 Trous) TOYOTAKDJ120 et KDJ12503-10...

Référence : MRD-2209RPPrix : **281,47 € TTC/PAIRE****DISQUE DE FREIN AVANT PERCE / RAINURE
TERRAIN TAMER**

DISQUE DE FREIN : - Percé / rainuré - Modèle réversible (se monte à gauche ou à droite) - Finition améliorant l'évacuation des impuretés - Offre un meilleur refroidissement permettant une plus grande endurance lors des freinages intenses Véhicules : TOYOTA LANDCRUISER PRADO GRJ150 A PARTIR DE 08/2009 TOYOTA LANDCRUISER PRADO KDJ150 A PARTIR DE 08/2009 TOYOTA LANDCRUISER PRADO TRJ150 A PARTIR DE 08/2009

Référence : 43512-60190HPPrix : **150,00 € TTC/PIECE**

EQUIPEMENTS POUR TOYOTA KDJ/GDJ 150/155 2009+



DISQUES ARRIERE DBA 4000 SERIES T3 312MM POUR TOYOTA KDJ150/155

DBA a breveté son système de ventilation des disques "kangaroo Paw" ou Patte de Kangourou. Ce système permet une ventilation beaucoup plus efficace pour maintenir les disques aux températures les plus basses lors d'une utilisation intensive. L'utilisation du Kangaroo Paw en lieu et place des systèmes conventionnels à colonnes ou parois permet d'augmenter l'efficacité du refroidissement en comparaison avec la plupart des autres disques ventilés. Ce système réduit grandement le risque de...

Informations Techniques :

Diamètre extérieur : 312mm Diamètre intérieur : 108 mm Epaisseur : 18 mm Reference compatible : TOYOTA (FAW) 4243160311

Référence : **DBA42737S**
Prix : **428,00 € TTC/PAIRE**



DISQUES ARRIERE DBA STREET SERIES T2 POUR TOYOTA KDJ/GDJ 150/155

DBA a breveté son système de ventilation des disques "kangaroo Paw" ou Patte de Kangourou. Ce système permet une ventilation beaucoup plus efficace pour maintenir les disques aux températures les plus basses lors d'une utilisation intensive. L'utilisation du Kangaroo Paw en lieu et place des systèmes conventionnels à colonnes ou parois permet d'augmenter l'efficacité du refroidissement en comparaison avec la plupart des autres disques ventilés. Ce système réduit grandement le risque de...

Informations Techniques :

Diamètre extérieur : 312 mm Diamètre intérieur : 108 mm Epaisseur : 18 mm référnces compatibles : TOYOTA : 4243160311

Référence : **DBA2737S**
Prix : **288,00 € TTC/PAIRE**

EQUIPEMENTS POUR TOYOTA KDJ/GDJ 150/155 2009+



DISQUES AVANT DBA 4000 SERIES T3 338MM POUR TOYOTA KDJ150/155

DBA a breveté son système de ventilation des disques "kangaroo Paw" ou Patte de Kangourou. Ce système permet une ventilation beaucoup plus efficace pour maintenir les disques aux températures les plus basses lors d'une utilisation intensive. L'utilisation du Kangaroo Paw en lieu et place des systèmes conventionnels à colonnes ou parois permet d'augmenter l'efficacité du refroidissement en comparaison avec la plupart des autres disques ventilés. Ce système réduit grandement le risque de...

Informations Techniques :

Diamètre extérieur : 338mm Diamètre intérieur : 108 mm Epaisseur : 32 mm Reference compatible : TOYOTA 4351260191 TOYOTA 4351260190 APEC braking DSK2841 BLUE PRINT ADT343282 BOSCH 0986479A65 COMLINE ADC2505V Hella 8DD355116891 HELLA PAGID 355116891 HELLA PAGID 8DD355121901 HELLA PAGID 355121901 HERTH+BUSS...

Référence : DBA42736S
Prix : **412,00 € TTC/PAIRE**



DISQUES AVANT DBA STREET SERIES T2 338MM POUR TOYOTA KDJ 150/155 2009-2015

DBA a breveté son système de ventilation des disques "kangaroo Paw" ou Patte de Kangourou. Ce système permet une ventilation beaucoup plus efficace pour maintenir les disques aux températures les plus basses lors d'une utilisation intensive. L'utilisation du Kangaroo Paw en lieu et place des systèmes conventionnels à colonnes ou parois permet d'augmenter l'efficacité du refroidissement en comparaison avec la plupart des autres disques ventilés. Ce système réduit grandement le risque de...

Informations Techniques :

Diamètre extérieur : 338MM Diamètre intérieur : 108MM Epaisseur : 32MM Références compatibles: TOYOTA 4351260191 TOYOTA 4351260190 APEC braking DSK2841 BLUE PRINT ADT343282 BOSCH 0986479A65 COMLINE ADC2505V Hella 8DD355116891 HELLA PAGID 8DD355121901 HELLA PAGID 355121901 HELLA PAGID 355116891 HERTH+BUSS...

Référence : DBA2736S
Prix : **352,00 € TTC/PAIRE**

EQUIPEMENTS POUR TOYOTA KDJ/GDJ 150/155 2009+



DISQUES DE FREIN AVANT RAINURE / POINTE EBC

Pour un freinage performant et endurant Disques rainurés et pointés
Pour usage sportif et compétition Qualité et précision de fabrication
Vendus par paire, pour l'essieu avant Ces disques de freins rainurés et pointés signés EBC offrent une qualité et une performance de très haut niveau. Il sont dotés de larges rainures en ellipse afin d'améliorer le refroidissement des surfaces de friction, tout en contribuant à éliminer les impuretés (poussière, débris, gaz) qui s'accumulent ...

Référence : MFD-22029RP
Prix : **387,15 € TTC/PAIRE**



FLEXIBLES DE FREINS RENFORCEE QUALITE AVIATION POUR TOYOTA KDJ150 A PARTIR DE 2010

Leader mondial du flexible de frein, Goodridge a fait ses preuves en compétition depuis de nombreuses années. Issu de la compétition, le flexible est réalisé en Teflon avec une tresse de renfort en inox garantissant une très bonne résistance à la corrosion et à la température. Durite évitant la déformation du flexible lors du freinage et garantissant une distance de freinage plus courte.

Informations Techniques :

POUR TOYOTA KDJ150 A PARTIR DE 2010

Référence : STY0687-6
Prix : **164,00 € TTC/KIT**



JEU PLAQUETTES DE FREIN ARRIERE DBA STREET PERFORMANCE POUR TOYOTA LANDCRUISER J7/8/9/12/15 ET PAJERO IV

Les plaquettes de frein Street Performance (SP) de DBA ont été conçues pour les conducteurs à la recherche de performances de freinage améliorées. Les plaquettes de frein DBA Street Performance sont développée pour fournir une réponse de friction efficace à l'application de la pédale et offrir une faible usure et une minimisation de la poussière. DBA recommande les plaquettes de frein Street Performance pour une conduite au quotidien et les véhicules de performance, les 4x4 et les...

Informations Techniques :

HAUTEUR 44.1MM LONGUEUR 116.3MM EPAISSEUR 15.5MM

Référence : DB1200SP
Prix : **103,00 € TTC/JEU**

EQUIPEMENTS POUR TOYOTA KDJ/GDJ 150/155 2009+



JEU PLAQUETTES DE FREIN ARRIERE DBA XTREM PERFORMANCE POUR TOYOTA LANDCRUISER J7/8/9/12/15 ET PAJERO IV

Les plaquettes de frein Xtreme Performance de DBA ont été conçues pour les conducteurs qui recherchent un mordant initial élevé et une consistance de friction de basses à hautes températures. La gamme XP est destinée aux applications lourdes, où des niveaux de friction plus élevés sont requis, afin de freiner en toute sécurité dans des conditions extrêmes. DBA recommande les plaquettes de frein Xtreme Performance pour les véhicules puissants, ainsi que le remorquage lourd et les 4 roues motrices...

Informations Techniques :

HAUTEUR 44.1 MM LONGUEUR 116.3 MM EPAISSEUR 15.5 MM

Référence : **DB1200XP**
Prix : **113,00 € TTC/JEU**



JEU PLAQUETTES DE FREIN AVANT 134.6MM DBA STREET PERFORMANCE POUR TOYOTA ET MITSUBISHI PAJERO IV LONG

Les plaquettes de frein Street Performance (SP) de DBA ont été conçues pour les conducteurs à la recherche de performances de freinage améliorées. Les plaquettes de frein DBA Street Performance sont développées pour fournir une réponse de friction efficace à l'application de la pédale et offrir une faible usure et une minimisation de la poussière. DBA recommande les plaquettes de frein Street Performance pour une conduite au quotidien et les véhicules de performance, les 4x4 et les SUV. Ils sont...

Informations Techniques :

HAUTEUR : 77.1MM LONGUEUR: 134.6 MM EPAISSEUR : 16.9MM
OEM 04465-35250, 0446535290

Référence : **DB1482SP**
Prix : **97,00 € TTC/JEU**

EQUIPEMENTS POUR TOYOTA KDJ/GDJ 150/155 2009+



JEU PLAQUETTES DE FREIN AVANT 134.6MM DBA XTREM PERFORMANCE POUR TOYOTA ET MITSUBISHI

Les plaquettes de frein Xtreme Performance de DBA ont été conçues pour les conducteurs qui recherchent un mordant initial élevé et une consistance de friction de basses à hautes températures. La gamme XP est destinée aux applications lourdes, où des niveaux de friction plus élevés sont requis, afin de freiner en toute sécurité dans des conditions extrêmes. DBA recommande les plaquettes de frein Xtreme Performance pour les véhicules puissants, ainsi que le remorquage lourd et les 4 roues motrices...

Informations Techniques :

HAUTEUR : 77.1 MM LONGUEUR: 134.6 MM EPAISSEUR 16.9 MM

Référence : **DB1482XP**
Prix : **107,00 € TTC/JEU**



JEU PLAQUETTES DE FREIN AVANT EBC ULTIMAX

Modèle 5 portes

Référence : **MFP-2205EBC**
Prix : **80,70 € TTC/JEU**



PLAQUETTES DE FREIN ARRIERE CERAMIQUE HD TERRAIN TAMER POUR TOYOTA LANDCRUISER J7/8/9/12/15 ET PAJERO IV

PLAQUETTES DE FREIN ARRIERE CERAMIQUE HD TERRAIN TAMER - fabriqué par l'équipementier d'origine - réduction du bruit et des impuretés - haute résistance - technologie brevetée - céramique
Véhicules : TOYOTA PAJERO NS 2006-2009 TOYOTA PAJERO NT 2009-2011 TOYOTA PAJERO NW A PARTIR DE 2011 TOYOTA FJ CRUISER GSJ15 A PARTIR DE 11/2010 TOYOTA LANDCRUISER FJ80 A PARTIR DE 01/1990 TOYOTA LANDCRUISER FZJ105 A PARTIR DE 01/1998 TOYOTA LANDCRUISER FZJ70 A PARTIR DE...

Référence : **DB1200TTC**
Prix : **94,00 € TTC/KIT**

EQUIPEMENTS POUR TOYOTA KDJ/GDJ 150/155 2009+



PLAQUETTES DE FREIN ARRIERE EBC GREENSTUFF POUR MITSUBISHI ET TOYOTA

Tous

Informations Techniques :

Cet article se monte sur les modèles suivants : - MITSUBISHI Pajero 3,2DiD et 3,8 V6 06- V8#/V9# (Modèle 5 portes - Hautes Performances) - TOYOTA HDJ80 12s, HZJ80 et FZJ80 90-95 11#J80 (Tous) - TOYOTA HDJ80 24s 95-98 11TJ82 - TOYOTA HZJ73 et HZJ75 4,2D 90-99 - TOYOTA HZJ78 et HZJ79 4,2D 99- - TOYOTA KDJ12# et GRJ12# 03-10 J12#/Z29J - TOYOTA KDJ150 et KDJ155 08/09- - TOYOTA KDJ90 et KDJ95 D4D 00-04 KDJ9#/Z99J - TOYOTA KZJ70 et KZJ73 3,0TD 93-96 - TOYOTA KZJ90, KZJ95 ET VZJ9# 96-00 11#J9#/Y99J - ...

Référence : MRP-2210GS

Prix : **79,43 € TTC/JEU**



PLAQUETTES DE FREIN ARRIERE EBC ULTIMAX POUR MITSUBISHI ET TOYOTA

Tous

Informations Techniques :

Cet article se monte sur les modèles suivants : - MITSUBISHI Pajero 3,2DiD et 3,8 V6 06- V8#/V9# (Modèle 5 portes) - TOYOTA HDJ80 12s, HZJ80 et FZJ80 90-95 11#J80 (Tous) - TOYOTA HDJ80 24s 95-98 11TJ82 - TOYOTA HZJ73 et HZJ75 4,2D 90-99 - TOYOTA HZJ78 et HZJ79 4,2D 99- - TOYOTA KDJ12# et GRJ12# 03-10 J12#/Z29J - TOYOTA KDJ150 et KDJ155 08/09- - TOYOTA KDJ90 et KDJ95 D4D 00-04 KDJ9#/Z99J - TOYOTA KZJ70 et KZJ73 3,0TD 93-96 - TOYOTA KZJ90, KZJ95 ET VZJ9# 96-00 11#J9#/Y99J - TOYOTA LJ70 et LJ73 2°...

Référence : MRP-2210EBC

Prix : **57,27 € TTC/JEU**



PLAQUETTES DE FREIN AVANT CERAMIQUE HD TERRAIN TAMER (COMPATIBLE DISQUE 318MM)

PLAQUETTES DE FREIN AVANT CERAMIQUE HD TERRAIN TAMER (compatible avec disques de frein de 318 mm de diamètre) - fabriqué par l'équipementier d'origine - réduction du bruit et des impuretés - haute résistance - technologie brevetée - céramique
Véhicules : MITSUBISHI PAJERO NS 2006-2009 MITSUBISHI PAJERO NT 2009-2011 MITSUBISHI PAJERO NW A PARTIR DE 2001 TOYOTA FJ CRUISER GSJ15 A PARTIR DE 11/2010 TOYOTA HILUX GGN25 10/2008-07/2011 TOYOTA...

Référence : DB1482TTC

Prix : **94,00 € TTC/KIT**

EQUIPEMENTS POUR TOYOTA KDJ/GDJ 150/155 2009+



PLAQUETTES DE FREIN AVANT EBC GREENSTUFF POUR MITSUBISHI ET TOYOTA

Hautes Performances

Informations Techniques :

Pour les véhicules suivants : -MITSUBISHI PAJERO 3,2DiD et 3,8 V6 06- V8#/V9# (Modèle 5 portes - Hautes Performances) -TOYOTA KDJ120 et KDJ125 03-10 KDJ12#/Z29J (Hautes Performances)

Référence : MFP-2205GS

Prix : 127,71 € TTC/JEU

FREINAGE STANDARD



DISQUE DE FREIN ARRIERE POUR TOYOTA

312mm - 18mm

Informations Techniques :

Pour les véhicules suivants : *TOYOTA HZJ73 et HZJ75 4,2D 90-99
*TOYOTA KDJ120 et KDJ125 03-10 KDJ12#/Z29J *TOYOTA KDJ150 et KDJ155 08/09- *TOYOTA KDJ90 et KDJ95 D4D 00-04 KDJ9#/Z99J (312mm - 18mm) *TOYOTA KZJ70 et KZJ73 3,0TD 93-96 *TOYOTA KZJ90, KZJ95 ET VZJ9# 96-00 11#J9#/Y99J *TOYOTA LJ70 et LJ73 2° série 90-93 (312mm - 18mm)

Référence : MRD-2209

Prix : 91,73 € TTC/PIECE



DISQUE DE FREIN AVANT POUR TOYOTA KDJ 120/150

Informations Techniques :

Cet article se monte sur les modèles suivants : - TOYOTA KDJ12# et GRJ12# 03-10 J12#/Z29J - TOYOTA KDJ150 et KDJ155 08/09-

Référence : MFD-2T01

Prix : 128,28 € TTC/PIECE

EQUIPEMENTS POUR TOYOTA KDJ/GDJ 150/155 2009+



KIT COULISSEAUX pour 1 étrier

KIT COULISSEAUX pour 1 étrier Cet article se monte sur les modèles suivants : TOYOTAFJ Cruiser06- GSJ15(Coulisseaux inclus) TOYOTAFZJ8090-95 11UJ80(Coulisseaux inclus) TOYOTAGRJ120 et GRJ12503-10 AU29J / BU29J(Coulisseaux inclus) TOYOTAHDJ80 12s90-95 11TJ80(Coulisseaux inclus) TOYOTAHDJ80 24s95-98 11TJ82(Coulisseaux inclus) TOYOTAHZJ70, HZJ73 et HZJ7590-99(Coulisseaux inclus) TOYOTAHZJ8090-95 11PJ80(Coulisseaux inclus) TOYOTAKDJ120 et KDJ12503-10 AZ29J /...

Référence : TLC91-KCERO

Prix : **13,25 € TTC/PIECE**



PLAQUETTES DE FREIN ARRIERE POUR MITSUBISHI ET TOYOTA

Tous

Informations Techniques :

Cet article se monte sur les modèles suivants : - MITSUBISHI Pajero 3,2DiD et 3,8 V6 06- V8#/V9# (Modèle 5 portes) - TOYOTA HDJ80 12s, HZJ80 et FZJ80 90-95 11#J80 (Tous) - TOYOTA HDJ80 24s 95-98 11TJ82 - TOYOTA HZJ73 et HZJ75 4,2D 90-99 - TOYOTA HZJ78 et HZJ79 4,2D 99- - TOYOTA KDJ12# et GRJ12# 03-10 J12#/Z29J - TOYOTA KDJ150 et KDJ155 08/09- - TOYOTA KDJ90 et KDJ95 D4D 00-04 KDJ9#/Z99J - TOYOTA KZJ70 et KZJ73 3,0TD 93-96 - TOYOTA KZJ90, KZJ95 ET VZJ9# 96-00 11#J9/#Y99J - TOYOTA LJ70 et LJ73 2°...

Référence : MRP-2210

Prix : **39,14 € TTC/JEU**



PLAQUETTES DE FREIN AVANT POUR MITSUBISHI ET TOYOTA

L: 134,6mm - Hauteur 77mm - Ep: 17mm

Informations Techniques :

Pajero IV 2007 à 2018 3,8GDi 5 portes V97 A partir de 01/2007 6G75 V97 3,2Di-D 5 portes V98 4M41T V98 TOYOTA Modèle Version Années Moteur Type Utilisation FJ Cruiser 4,0i V6 GSJ15 A partir de 01/2006 1GR-FE GSJ15W Hilux 2WD 2,5 D4-D 11- KUN35 11- 2KD-FTV KUN35 Hilux 4WD 2,4 D4-D 15- GUN125 A partir de 06/2015 2GDFTV GUN125 2,8 D4-D 15- GUN126 1GDFTV GUN126 2,5 D4-D 05-15 KUN25 102ch De 03/2005 à...

Référence : MFP-2205

Prix : **52,54 € TTC/JEU**

INJECTION

EQUIPEMENTS POUR TOYOTA KDJ/GDJ 150/155 2009+



KIT DE 2 ELECTROVANNES DE POMPE D'INJECTION POUR NISSAN ET TOYOTA (MODELE GENERIQUE)

Kit 2 électrovannes Cet article se monte sur les modèles suivants:
NISSANX-Trail T30 00-072,2DCi 136ch(Pour pompe Avec 2
électrovannes) NISSANX-Trail T30 00-072,2VDi 114ch(Pour pompe
Avec 2 électrovannes) TOYOTAHilux 4x4 2,5 D4-D 01-05
KDN165(Pour pompe Avec 2 électrovannes) TOYOTAHilux 4x4 2,5
D4-D 01-05 KDN170(Pour pompe Avec 2 électrovannes)
TOYOTAHilux 4x4 2,5 D4-D 05- KUN25(Pour pompe Avec 2
électrovannes) TOYOTAHilux 4x4 3,0 D4-D 05- KUN26(Pour pompe
Avec 2...

Référence : TLC12-27011N

Prix : **205,87 € TTC/KIT**



KIT DE 2 ELECTROVANNES DENZO DE POMPE D'INJECTION POUR NISSAN ET TOYOTA (ORIGINE)

Kit 2 électrovannes moteurs D4D. Pour les véhicules suivants : -
NISSANX-Trail 2,2 Vdi/ dCi00-07 TENT30(Pièce d'équipementier
d'origine) - TOYOTAHilux D4D01-04 KDN165/KDN170(Pièces
d'origine constructeur) - TOYOTAHilux D4D Vigo04-
KUN15/KUN2#(Tous - Pièces d'origine constructeur) -
TOYOTAKDJ12# et GRJ12#03-10 J12#/Z29J(Pièces d'origine
constructeur) - TOYOTAKDJ150 et KDJ15508/09-(Pièces d'origine
constructeur) - TOYOTAKDJ90 et KDJ95 D4D00-04
KDJ9#/Z99J(Pièces...

Informations Techniques :

*PIECES D'ORIGINE DENZO CORRESPOND AU CODE DEFAUT
P1228*

Référence : TLC12-27011

Prix : **265,00 € TTC/KIT**

KIT DE ROULEMENT / MOYEURS



KIT DE ROULEMENTS DE ROUES ARRIERE DROIT TERRAIN TAMER (AVEC ABS)

Les kits de roulement de roues Terrain Tamercontiennent despièces
de qualité origine, avec des roulements Koyo et joint spi origine

Référence : WBK20R

Prix : **342,00 € TTC/KIT**

EQUIPEMENTS POUR TOYOTA KDJ/GDJ 150/155 2009+



KIT DE ROULEMENTS DE ROUES ARRIERE GAUCHE TERRAIN TAMER (AVEC ABS)

Les kits de roulement de roues Terrain Tamer contiennent des pièces de qualité origine, avec des roulements Koyo et joint spi origine

Référence : **WBK20L**
Prix : **342,00 € TTC/KIT**



KIT DE ROULEMENTS DE ROUES AVANT TERRAIN TAMER (AVEC ABS)

Les kits de roulement de roues Terrain Tamer contiennent des pièces de qualité origine, avec des roulements Koyo et joint spi origine.

Référence : **WBK17**
Prix : **281,00 € TTC/KIT**



KIT DE ROULEMENTS DE ROUES AVANT TERRAIN TAMER (SANS ABS)

Les kits de roulement de roues Terrain Tamer contiennent des pièces de qualité origine, avec des roulements Koyo et joint spi origine.

Référence : **WBK17A**
Prix : **215,00 € TTC/KIT**

PIÈCES MOTEUR

COURROIE ACCESSOIRE

EQUIPEMENTS POUR TOYOTA KDJ/GDJ 150/155 2009+

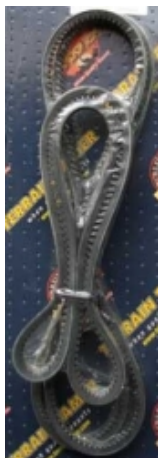

COURROIE Poly-V

L: 1930mm - D'alternateur - Pour véhicule avec Climatisation & Avec chauffage Arrière

Référence : MPB-5137

Prix : 54,51 € TTC/PIECE

CULASSE



CULASSE Nue AMC Fabrication Européenne

3,0 D4D

Référence : T1KDF-CNN00

Prix : 1 086,83 € TTC/PIECE

JOINTS



JOINT de CULASSE 1 Trou

3,0 D4D - Ajusa

Référence : MGH-59700

Prix : 99,46 € TTC/PIECE

EQUIPEMENTS POUR TOYOTA KDJ/GDJ 150/155 2009+

JOINT de CULASSE 2 Trous

3,0 D4D - Ajusa

Référence : MGH-59710
Prix : 110,00 € TTC/PIECE



JOINT de CULASSE 3 Trous

3,0 D4D - Ajusa

Référence : MGH-59720
Prix : 103,88 € TTC/PIECE



JOINT de CULASSE 4 Trous

3,0 D4D - Ajusa

Référence : MGH-59730
Prix : 114,65 € TTC/PIECE



EQUIPEMENTS POUR TOYOTA KDJ/GDJ 150/155 2009+**JOINT de CULASSE 5 Trous**

3,0 D4D - Ajusa

Référence : MGH-59740
Prix : **116,40 € TTC/PIECE****KIT DISTRIBUTION****KIT DE DISTRIBUTION COMPLET EQUIPEMENTIER
ORIGINE POUR TOYOTA KDJ90/95 KDJ120/125
KDJ150/155 ET HILUX VIGO**

Kit pour le remplacement de la courroie de distribution Le constructeur préconise un remplacement tous les 5 ans ou 100 000kms Kit complet comprend: Courroie de distribution Galet tendeur Tendeur hydraulique

Informations Techniques :

TOYOTA : Land Cruiser série 90 KDJ95 3.0 DTI D4-D (2000 -> 2002) 1KD-FTV / 163cv KDJ90 3.0 DTI D4-D (2000 -> 2002) 1KD-FTV / 163cv Land Cruiser série 150 phase 2 KDJ155 3.0 D4-D (2013 -> 2015) 1KD-FTV / 190cv KDJ150 3.0 D4-D (2013 -> 2015) 1KD-FTV / 190cv Land Cruiser série 150 KDJ155 3.0 D4-D (2010 -> 2013) 1KD-FTV / 190cv KDJ155 3.0 D4-D (2009 -> 2010) 1KD-FTV / 173cv KDJ150 3.0 D4-D (2010 -> 2013) 1KD-FTV / 190cv KDJ150 3.0 D4-D (2009 -> 2010) 1KD-FTV /...

Référence : KD-T1KD
Prix : **184,80 € TTC/KIT****POCHETTE DE RODAGE**

EQUIPEMENTS POUR TOYOTA KDJ/GDJ 150/155 2009+

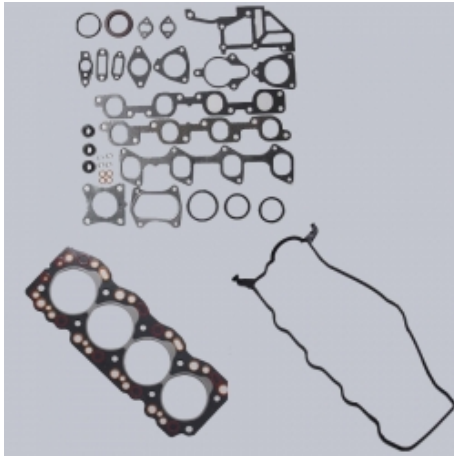

POCHETTE de RODAGE Sans JOINT de culasse

3,0 D4D - Ajusa

Informations Techniques :

PHOTO NON CONTRACTUELLE

Référence : **MRGS-17000**

Prix : **197,59 € TTC/PIECE**

POCHETTE MOTEUR



POCHETTE MOTEUR Sans JOINT de culasse

3,0 D4D - Ajusa

Informations Techniques :

PHOTO NON CONTRACTUELLE

Référence : **MEGS-21300**

Prix : **248,74 € TTC/PIECE**

TURBO



TURBO POUR TOYOTA KDJ120/150 (Origine constructeur)

Cet article se monte sur les modèles suivants : 4x4 TOYOTAKDJ120 et KDJ12503-10 AZ29J / BZ29J (A partir de 08/2004) 4x4 TOYOTAKDJ150 et KDJ15508/09-

Référence : **T1KDF-17202**

Prix : **3 623,15 € TTC/PIECE**

REFROIDISSEMENT

EQUIPEMENTS POUR TOYOTA KDJ/GDJ 150/155 2009+



POMPE à EAU Equipementier Origine

Pompe à eau équipementier origine, sans corps pour toyota :
TOYOTA : Land Cruiser série 90 KZJ95 3.0 TD (1996 -> 2002) 1KZ-TE / 125cv KZJ90 3.0 TD (1996 -> 2002) 1KZ-TE / 125cv KDJ95 3.0 DTI D4-D (2000 -> 2002) 1KD-FTV / 163cv KDJ90 3.0 DTI D4-D (2000 -> 2002) 1KD-FTV / 163cv Land Cruiser série 70 1984->1999 KZJ77 3.0 TD (1995 -> 1996) 1KZ-T / 125cv KZJ77 3.0 TD (1993 -> 1995) 1KZ-T / 125cv KZJ73 3.0 TD (1993 -> 1997) 1KZ-T / 125cv KZJ70 3.0 TD (1993 -> 1997) 1KZ-T /...

Informations Techniques :

Modèle démontable - Pour moteur équipé d'une pompe à eau en 2 parties (pompe et support séparable) - Livré avec joint entre pompe et support - Il n'y a pas besoin de démonter la distribution pour monter cette pompe - Référence : : 16110-69045 - Version avec entretoise démontable

Référence : MWP-4T010E

Prix : **72,91 € TTC/PIECE**



POMPE A EAU TERRAIN TAMER POUR TOYOTA LANDCRUISER

Nouvelle gamme de pompes à eau de Terrain Tamer. Fabriqués et testés selon les normes ISO / TS16949: 2009, ces nouvelles pompes sont usinées avec précision dans la masse, des roulements renforcés, des joints toriques en nitrile et des joints spi en céramique. POMPE A EAU TERRAIN TAMER POUR TOYOTA LANDCRUISER TOYOTA LANDCRUISER KDJ120 A PARTIR DE 9/2002 TOYOTA LANDCRUISER KDJ150 A PARTIR DE 8/2009 TOYOTA LANDCRUISER KZJ90 DE 4/1996 A 8/2000 TOYOTA LANDCRUISER KZJ95 ...

Référence : 16110-69045TT

Prix : **129,00 € TTC/PIECE**



POMPE A EAU TERRAIN TAMER POUR TOYOTA LANDCRUISER COMPLETE AVEC CORPS

Nouvelle gamme de pompes à eau de Terrain Tamer. Fabriqués et testés selon les normes ISO / TS16949: 2009, ces nouvelles pompes sont usinées avec précision dans la masse, des roulements renforcés, des joints toriques en nitrile et des joints spi en céramique. POMPE A EAU TERRAIN TAMER POUR TOYOTA LANDCRUISER TOYOTA LANDCRUISER KDJ120 A PARTIR DE 9/2002 TOYOTA LANDCRUISER KDJ150 A PARTIR DE 8/2009 TOYOTA LANDCRUISER KZJ90 DE 4/1996 A 8/2000 TOYOTA LANDCRUISER KZJ95 ...

Référence : 16100-69356

Prix : **319,00 € TTC/PIECE**

SILENT-BLOCS

EQUIP RAID

145 RUE DE L'ÎLE NAPOLÉON
68100 MULHOUSE

TÉL: +33 (0)3 89 61 90 88 / FAX: +33 (0)3 89 61 70 67

E-MAIL : vpc@equip-RAID.FR

Magasin ouvert le lundi de 14h à 18h,
du mardi au vendredi de 9h à 12h et de 14h à 18h
et le samedi de 9h à 12h

Prix valables du 01/11/2024 au 30/11/2024

TVA 20% incluse

Document non contractuel (ref : cat_KDJ/GDJ150/1552009+_11_2024)

Photos non contractuelles

EQUIPEMENTS POUR TOYOTA KDJ/GDJ 150/155 2009+



KIT SILENT-BLOCS De crémaillère de direction Polyuréthane

Référence : SPF3144K
Prix : 110,95 € TTC/PIECE



KIT SILENT-BLOCS Polyuréthane

Complet de train avant

Informations Techniques :

PHOTO NON CONTRACTUELLE

Référence : KIT5236FK
Prix : 645,35 € TTC/PIECE



KIT SILENT-BLOCS Polyuréthane

Complet de train arrière Pour les tirants de pont Arrière & la barre Panhard - SPF2836K x1. SPF2461K x2, SPF1760K x2

Informations Techniques :

PHOTO NON CONTRACTUELLE

Référence : KIT5236RK
Prix : 464,55 € TTC/PIECE



KIT SILENT-BLOCS Polyuréthane Complet

Complet de train avant et arrière

Informations Techniques :

PHOTO NON CONTRACTUELLE

Référence : KIT5236K
Prix : 970,34 € TTC/PIECE

SUSPENSION

EQUIP RAID

145 RUE DE L'ÎLE NAPOLÉON
68100 MULHOUSE
TÉL: +33 (0)3 89 61 90 88 / FAX: +33 (0)3 89 61 70 67
E-MAIL : vpc@equip-RAID.FR

Magasin ouvert le lundi de 14h à 18h,
du mardi au vendredi de 9h à 12h et de 14h à 18h
et le samedi de 9h à 12h

Prix valables du 01/11/2024 au 30/11/2024
TVA 20% incluse
Document non contractuel (ref : cat_KDJ/GDJ150/1552009+_11_2024)
Photos non contractuelles

EQUIPEMENTS POUR TOYOTA KDJ/GDJ 150/155 2009+



COUPELLE SUPERIEUR D'AMORTISSEUR OME POUR TOYOTA

Référence : OMEMH002
Prix : 116,00 € TTC/PIECE



GRAISSEUR POUR FUSEE POUR TOYOTA LAND CRUISER ET HILUX

Permet de graisser le roulement intérieur sans démonter la fusée
Augmente la durée de vie des roulements Compatible avec toutes les
broches filetées Toyota

Informations Techniques :

Poids : 0.240Kg Longueur : 15cm Largeur : 5.5cm Hauteur : 24cm

Référence : TTSGT
Prix : 88,60 € TTC/PIECE

TRANSMISSION

CARDAN

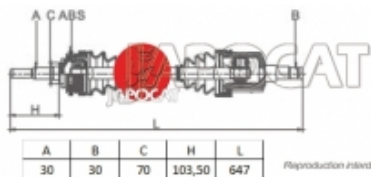

CARDAN COMPLET GENERIQUE POUR TOYOTA

Cet article se monte sur les modèles suivants : TOYOTAFJ Cruiser06-GSJ15(Extérieur 30 cannelures / Intérieur 30 cannelures - Sans Bague ABS) TOYOTAGRJ120 et GRJ12503-10 AU29J / BU29J(Extérieur 30 cannelures / Intérieur 30 cannelures - Sans Bague ABS) TOYOTAKDJ120 et KDJ12503-10 AZ29J / BZ29J(Extérieur 30 cannelures / Intérieur 30 cannelures - Sans Bague ABS) TOYOTAKDJ150 et KDJ15508/09-(Extérieur 30 cannelures / Intérieur 30 cannelures - Sans Bague ABS)

Référence : MDS-5T08
Prix : 234,78 € TTC/PIECE

EQUIPEMENTS POUR TOYOTA KDJ/GDJ 150/155 2009+



**CARDAN COMPLET TERRAIN TAMER QUALITE
ORIGINE POUR TOYOTA LANDCRUISER
GRJ120-125 KDJ120-125 KDJ150-155 GDJ150-155 /
TOYOTA FJ CRUISER GSJ15**

Référence : 43430-60060TT

Prix : 437,00 € TTC/PIECE