

## EQUIPEMENTS POUR TOYOTA HDJ100-UZJ100 1998/2008



Institution du catalogue 4x4 de Toyota, le Land SW est un mammoth qui &eacute;volue &agrave; son propre rythme, loin des modes. Cet &eacute;norme engin reste une r&eacute;f&eacute;rence quand il s'agit d'aller loin, partout, par tous les temps, de tracter un van ou une lourde remorque, dans un confort de pacha. Son titanesque 6-cylindres turbo-diesel 4.2 a le souffle d'un halt&eacute;rophile, tout en offrant un bel agr&eacute;ment.

*Les r&eacute;f&eacute;rences pr&eacute;sent&eacute;es sur ce document ne constituent pas une liste exhaustive des &eacute;quipements disponibles pour le TOYOTA HDJ100-UZJ100 1998/2008. Il peut y avoir d'autres produits adapt&eacute;s &agrave; ce v&eacute;hicule. Voir les conditions de vente sur <https://www.equip-raid.fr/>*

## SUSPENSION & REHAUSSE

### ACCESSOIRES SUSPENSION



#### BARRE PANHARD ARRIERE REGLABLE POUR TOYOTA HDJ100

Arrière

*Informations Techniques :*

*PHOTO NON CONTRACTUELLE*

**Référence : 464612**

**Prix : 358,00 € TTC/PIECE**



#### KIT DE MONTAGE OME RENFORT TRIANGLE POUR MONTAGE POUR BARRE DE TORSION RENFORCEE POUR TOYOTA HDJ100

KIT DE MONTAGE OME RENFORT TRIANGLE POUR MONTAGE POUR BARRE DE TORSION RENFORCEE POUR TOYOTA HDJ100 Permet d'éviter le déchirement du triangle.

**Référence : FK27**

**Prix : 30,00 € TTC/KIT**

### AMORTISSEURS



#### AMORTISSEUR ARRIERE KONI RAID POUR TOYOTA HDJ100 1998-2008

Fort d'une grande expérience en matière de conception et de production d'amortisseurs, KONI, leader de l'amortissement heavy duty (autocars, camions, remorques, applications militaires et ferroviaires, etc ...) a décidé de combiner son expertise en matière de suspension avec sa parfaite connaissance du marché 4x4 afin de créer une gamme d'amortisseurs spécifiquement dédiée aux raiders. Amortisseur Koni Grand Raid spécial disposant d'un grand alésage pour surélévation de 0 à 50 mm destiné aux 4x4....

**Référence : 90-5398**

**Prix : 351,00 € TTC/PIECE**



## AMORTISSEUR ARRIERE OME N101 POUR TOYOTA HDJ100 A PARTIR DE 1998

DANS LA LIMITE DES STOCKS DISPONIBLE, PAS DE RETOUR  
Dès que les conditions deviennent difficiles, les amortisseurs d'origine se révèlent insuffisants et ils s'affaiblissent rapidement. Pour le véhicule, cela se traduit par des rebonds et une mauvaise tenue de route. Les amortisseurs OME sont d'une conception d'ensemble plus robuste, avec une plus grande quantité d'huile, un piston renforcé et quantité de détails destinés à améliorer leurs performances et à augmenter leur durée de vie. Ils sont...

### Informations Techniques :

Amortisseur arrière OME pour : - TOYOTA HDJ 100 A PARTIR DE 1998.

Référence : N101

Prix : 143,00 € TTC/PIECE



## AMORTISSEUR ARRIERE OME SPORT HD POUR TOYOTA HDJ100

Peu de produits peuvent transformer les performances et les capacités d'un 4x4 comme le fait un jeu d'amortisseurs spécifiques, dimensionné judicieusement à votre véhicule. Les amortisseurs OME SPORT permettent un contrôle parfait et une tenue de route hors du commun chaque fois que vous conduisez votre véhicule.

### Informations Techniques :

Caractéristiques: Tige de 18 mm trempée et chromée: la rigidité de la tige est primordiale pour encaisser les efforts exercés dans une application 4x4. Le chromage dur offre une surface extrêmement lisse pour garantir la durée de vie des joints et réduire la friction. Piston haut débit: un piston de 35 mm traité au PTFE a été mis au point pour une circulation uniforme de l'huile, réduire l'échauffement et l'aération de l'huile (émulsion). Bague de guidage en bronze traitée au PTFE: ce...

Référence : 60003

Prix : 160,00 € TTC/PIECE



## AMORTISSEUR ARRIÈRE OME SPORT POUR TOYOTA HDJ100

Peu de produits peuvent transformer les performances et les capacités d'un 4x4 comme le fait un jeu d'amortisseurs spécifiques, dimensionné judicieusement à votre véhicule. Les amortisseurs OME SPORT permettent un contrôle parfait et une tenue de route hors du commun chaque fois que vous conduisez votre véhicule.

### Informations Techniques :

*Caractéristiques: Tige de 18 mm trempée et chromée: la rigidité de la tige est primordiale pour encaisser les efforts exercés dans une application 4x4. Le chromage dur offre une surface extrêmement lisse pour garantir la durée de vie des joints et réduire la friction. Piston haut débit: un piston de 35 mm traité au PTFE a été mis au point pour une circulation uniforme de l'huile, réduire l'échauffement et l'aération de l'huile (émulsion). Bague de guidage en bronze traitée au PTFE: ce...*

**Référence : 60002**

Prix : **160,00 € TTC/PIECE**



## AMORTISSEUR AVANT KONI RAID POUR TOYOTA HDJ100 1998-2008

Fort d'une grande expérience en matière de conception et de production d'amortisseurs, KONI, leader de l'amortissement heavy duty (autocars, camions, remorques, applications militaires et ferroviaires, etc ...) a décidé de combiner son expertise en matière de suspension avec sa parfaite connaissance du marché 4x4 afin de créer une gamme d'amortisseurs spécifiquement dédiée aux raiders. Amortisseur Koni Grand Raid spécial disposant d'un grand alésage pour surélévement de 0 à 50 mm destiné aux 4x4....

**Référence : 90-5397**

Prix : **351,00 € TTC/PIECE**



### AMORTISSEUR AVANT OME N100 POUR TOYOTA HDJ100

DANS LA LIMITE DES STOCKS DISPONIBLE, PAS DE RETOUR  
Dès que les conditions deviennent difficiles, les amortisseurs d'origine se révèlent insuffisants et ils s'affaiblissent rapidement. Pour le véhicule, cela se traduit par des rebonds et une mauvaise tenue de route. Les amortisseurs OME sont d'une conception d'ensemble plus robuste, avec une plus grande quantité d'huile, un piston renforcé et quantité de détails destinés à améliorer leurs performances et à augmenter leur durée de vie. Ils sont...

#### Informations Techniques :

*AMORTISSEUR AVANT OME N84 POUR TOYOTA HDJ00  
L'amortisseur à gaz à deux tubes a été spécialement développé pour les véhicules 4x4 ! - comprend une protection contre les chutes de métal - oeillets ou boulons soudés - tige de piston de 18 mm et piston de 35 mm*

**Référence : N100**  
Prix : **133,00 € TTC/PIECE**



### AMORTISSEUR AVANT OME N133 POUR TOYOTA HDJ100 DE 1998 A 2008

DANS LA LIMITE DES STOCKS DISPONIBLE, PAS DE RETOUR  
Dès que les conditions deviennent difficiles, les amortisseurs d'origine se révèlent insuffisants et ils s'affaiblissent rapidement. Pour le véhicule, cela se traduit par des rebonds et une mauvaise tenue de route. Les amortisseurs OME sont d'une conception d'ensemble plus robuste, avec une plus grande quantité d'huile, un piston renforcé et quantité de détails destinés à améliorer leurs performances et à augmenter leur durée de vie. Ils sont...

#### Informations Techniques :

*AMORTISSEUR AVANT OME N133 POUR TOYOTA HDJ100 DE 1998 A 2008 L'amortisseur à gaz à deux tubes a été spécialement développé pour les véhicules 4x4 ! - Comprend une protection contre les chutes de métal - oeillets ou boulons soudés - tige de piston de 18 mm et piston de 35 mm*

**Référence : N133**  
Prix : **143,00 € TTC/PIECE**



### AMORTISSEUR AVANT OME SPORT HD POUR TOYOTA HDJ100

AMORTISSEUR AVANT OME SPORT HD (Heavy Duty) Peu de produits peuvent transformer les performances et les capacités d'un 4x4 comme le fait un jeu d'amortisseurs spécifiques, dimensionné judicieusement à votre véhicule. Les amortisseurs OME SPORT permettent un contrôle parfait et une tenue de route hors du commun chaque fois que vous conduisez votre véhicule.

#### Informations Techniques :

*Caractéristiques: Tige de 18 mm trempée et chromée: la rigidité de la tige est primordiale pour encaisser les efforts exercés dans une application 4x4. Le chromage dur offre une surface extrêmement lisse pour garantir la durée de vie des joints et réduire la friction. Piston haut débit: un piston de 35 mm traité au PTFE a été mis au point pour une circulation uniforme de l'huile, réduire l'échauffement et l'aération de l'huile (émulsion). Bague de guidage en bronze traitée au PTFE: ce...*

**Référence : 60001**

Prix : **160,00 € TTC/PIECE**



### AMORTISSEUR AVANT OME SPORT POUR TOYOTA HDJ100

Peu de produits peuvent transformer les performances et les capacités d'un 4x4 comme le fait un jeu d'amortisseurs spécifiques, dimensionné judicieusement à votre véhicule. Les amortisseurs OME SPORT permettent un contrôle parfait et une tenue de route hors du commun chaque fois que vous conduisez votre véhicule.

#### Informations Techniques :

*Caractéristiques: Tige de 18 mm trempée et chromée: la rigidité de la tige est primordiale pour encaisser les efforts exercés dans une application 4x4. Le chromage dur offre une surface extrêmement lisse pour garantir la durée de vie des joints et réduire la friction. Piston haut débit: un piston de 35 mm traité au PTFE a été mis au point pour une circulation uniforme de l'huile, réduire l'échauffement et l'aération de l'huile (émulsion). Bague de guidage en bronze traitée au PTFE: ce...*

**Référence : 60000**

Prix : **160,00 € TTC/PIECE**



### AMORTISSEUR GAZ RENFORCE GRANDE CAPACITE TERRAIN TAMER ARRIERE POUR TOYOTA LANDCRUISER HDJ100 UZJ100

Amortisseur Terrain Tamer série TGS à gaz renforcé grande capacité  
Caractéristiques : Piston de 40 mm Tige de 20mm Corps de 60 mm  
Système bi-tube Double Soudure ultra résistante Système de clapet  
multi-niveaux Joint SPI haute résistance fabriqué en Allemagne  
Compatibles pour les surélévations de +30 à +70mm (selon modèle)  
Garantie 3 ans / 100 000 km (usage privé) Adapté à un usage intensif

**Référence : TGS12230**  
Prix : **197,00 € TTC/PIECE**



### AMORTISSEUR GAZ RENFORCE GRANDE CAPACITE TERRAIN TAMER AVANT POUR TOYOTA LANDCRUISER HDJ100 UZJ100

Amortisseur Terrain Tamer série TGS à gaz renforcé grande capacité  
Caractéristiques : Piston de 40 mm Tige de 20mm Corps de 60 mm  
Système bi-tube Double Soudure ultra résistante Système de clapet  
multi-niveaux Joint SPI haute résistance fabriqué en Allemagne  
Compatibles pour les surélévations de +30 à +70mm (selon modèle)  
Garantie 3 ans / 100 000 km (usage privé) Adapté à un usage intensif

**Référence : TGS12231**  
Prix : **197,00 € TTC/PIECE**



### AMORTISSEUR MONTAGE COMBINE P2S PREMIUM 50 HR 3 VOIES REGLABLE EN COMPRESSION BASSE ET HAUTE VITESSE + DETENTE

La gamme P2S est entièrement conçue par les bureaux d'études de performance suspension. Les composants sont usinés avec une extrême rigueur puis assemblés et contrôlés dans les ateliers performance suspension en France. Les suspension P2S intègrent les toutes dernières technologies développées pour la compétition, les prototypes, les conditions extrêmes ou les loisirs de sport mécaniques. La gamme P2S vous garanti la performance et la fiabilité tout en intégrant les ...

**Référence : P2S002**  
Prix : **1 265,00 € TTC/PIECE**

**AMORTISSEUR P2S PREMIUM 50 HR 3 VOIES  
REGLABLE EN COMPRESSION BASSE ET HAUTE  
VITESSE+DETENTE**

La gamme P2S est entièrement conçue par les bureaux d'études de performance suspension. Les composants sont usinés avec une extrême rigueur puis assemblés et contrôlés dans les ateliers performance suspension en France. Les suspension P2S intègrent les toutes dernières technologies développées pour la compétition, les prototypes, les conditions extrêmes ou les loisirs de sport mécaniques. La gamme P2S vous garanti la performance et la fiabilité tout en intégrant les technologies de...

**Référence : P2S001****Prix : 1 165,00 € TTC/PIECE****AMORTISSEURS TERRAIN TAMER A BONBONNE  
PRO SHOCK ARRIERE POUR TOYOTA HDJ100 (LA  
PAIRE)**

Le fabricant australien d'amortisseurs spéciaux Terrain Tamer lance une nouvelle gamme d'amortisseurs pour un usage tout-terrain sous la dénomination "Pro". Ceux-ci s'adaptent en lieu et place des amortisseurs d'origine en apportant des performances supérieures, notamment sur la capacité de réglage manuel. Comme les autres amortisseurs de la marque, la tige est renforcée, l'alésage est majoré et la contenance d'huile accrue. Un réservoir extérieur permet le réglage de fermeté sur 8 positions...

**Informations Techniques :**

*caractéristiques : 8 positions de réglage en compression Bonbonne séparée d'azote Piston en téflon de 46mm Tige de 20mm Corps et bonbonne de 53 mm Système mono-tubulaire Volume d'huile maximale Joint SPI haute résistance fabriqué en Allemagne Compatibles pour les surélévations de +30 à +70mm (selon modèle) Garantie 3 ans / 100000km Adapté à tous types d'utilisation Reconditionnables pour les véhicules suivants : 4x4 TOYOTAHDJ100 4,2TD98-08...*

**Référence : TPS0033****Prix : 1 478,00 € TTC/PAIRE**





## AMORTISSEURS TERRAIN TAMER A BONBONNE PRO SHOCK AVANT POUR TOYOTA HDJ100 (LA PAIRE)

Le fabricant australien d'amortisseurs spéciaux Terrain Tamer lance une nouvelle gamme d'amortisseurs pour un usage tout-terrain sous la dénomination "Pro". Ceux-ci s'adaptent en lieu et place des amortisseurs d'origine en apportant des performances supérieures, notamment sur la capacité de réglage manuel. Comme les autres amortisseurs de la marque, la tige est renforcée, l'alésage est majoré et la contenance d'huile accrue. Un réservoir extérieur permet le réglage de fermeté sur 8 positions...

### Informations Techniques :

*caractéristiques : 8 positions de réglage en compression Bonbonne séparée d'azote Piston en téflon de 46mm Tige de 20mm Corps et bonbonne de 53 mm Système mono-tubulaire Volume d'huile maximale Joint SPI haute résistance fabriqué en Allemagne Compatibles pour les surélévations de +30 à +70mm (selon modèle) Garantie 3 ans / 100000km Adapté à tous types d'utilisation Reconditionnables pour les véhicules suivants : 4x4 TOYOTAHDJ100 4,2TD98-08...*

**Référence : TPS0034**

Prix : **1 478,00 € TTC/PAIRE**

## BARRES DE TORSION



## BARRES DE TORSION AVANT RENFORCEES OME POUR TOYOTA HDJ 100 A PARTIR DE 1998

Les barres de torsion OLD MAN EMU vont complètement changer la tenue de route de votre véhicule aussi bien sur asphalte qu'en off-road. Elles sont mises au point et réglées pour les meilleures performances, tout en garantissant le débattement maximal, crucial pour la traction en tout terrain. Ces barres de torsion sont encore plus performantes quand des ressorts, hélicoïdaux ou à lames OME, sont montés à l'arrière du véhicule en utilisant les amortisseurs Nitrocharger. Ensemble, ils...

**Référence : 303002**

Prix : **601,00 € TTC/PAIRE**

## ENTRETOISE

EQUIPEMENTS POUR TOYOTA HDJ100-UZJ100 1998/2008



### ENTRETOISE DE RESSORT POLYURETHANE POUR TOYOTA REHAUSSE DE 10MM

Arrière - Réhausse de 10mm

Référence : **SPF1724-10K**

Prix : **45,26 € TTC/PIECE**



### ENTRETOISE DE RESSORT POLYURETHANE POUR TOYOTA REHAUSSE DE 15MM

Arrière - Réhausse de 15mm

#### Informations Techniques :

Pour les véhicules suivants : TOYOTA HDJ100 4,2TD et V8 4,7l 32s 98-08 11TJA0 et HC0#J (Arrière - Réhausse de 15mm) TOYOTA HDJ80 12s, HZJ80 et FZJ80 90-95 11#J80 (Arrière - Réhausse de 15mm) TOYOTA HDJ80 24s 95-98 11TJ82 (Arrière - Réhausse de 15mm) TOYOTA HZJ105 4,2D 98- (Arrière - Réhausse de 15mm)

Référence : **SPF1724-15K**

Prix : **51,23 € TTC/PIECE**



### ENTRETOISE DE RESSORT POLYURETHANE POUR TOYOTA REHAUSSE DE 30MM

Arrière - Réhausse de 30mm

#### Informations Techniques :

Pour les véhicules suivants : TOYOTA HDJ100 4,2TD et V8 4,7l 32s 98-08 11TJA0 et HC0#J (Arrière - Réhausse de 30mm) TOYOTA HDJ80 12s, HZJ80 et FZJ80 90-95 11#J80 (Arrière - Réhausse de 30mm) TOYOTA HDJ80 24s 95-98 11TJ82 (Arrière - Réhausse de 30mm) TOYOTA HZJ105 4,2D 98- (Arrière - Réhausse de 30mm)

Référence : **SPF1724-30K**

Prix : **110,42 € TTC/PIECE**

## KIT COMPLET SUSPENSION

**EQUIP RAID**

145 RUE DE L'ÎLE NAPOLÉON  
68100 MULHOUSE

TÉL: +33 (0)3 89 61 90 88 / FAX: +33 (0)3 89 61 70 67

E-MAIL : [vpc@equip-RAID.FR](mailto:vpc@equip-RAID.FR)

Magasin ouvert le lundi de 14h à 18h,  
du mardi au vendredi de 9h à 12h et de 14h à 18h  
et le samedi de 9h à 12h

Prix valables du 01/11/2024 au 30/11/2024

TVA 20% incluse

Document non contractuel (ref : cat\_HDJ100-UZJ1001998/2008\_11\_2024)

Photos non contractuelles



**KIT DE SUSPENSION OME SPORT REHAUSSE  
+40/50MM TARAGE +400KG POUR TOYOTA LAND  
CRUISER HDJ100**

kit comprenant : Barres de torsion AV (DIESEL) Ressorts AR +400kg Amortisseurs ome sport HD AV et AR Tarage AV 0-75 kg / AR 400kg IFS (Suspension avant indépendante) Renfort de triangle REHAUSSE +4/5CM Peut etre monté en remplacement de la suspension d'origine Hydractive (AHC)

**Référence : KITOME143**  
Prix : **1 624,00 € TTC/KIT**



**KIT DE SUSPENSION OME SPORT REHAUSSE  
+40/50MM TARAGE MEDIUM/+200KG POUR  
TOYOTA LAND CRUISER HDJ100**

kit comprenant : Barres de torsion AV (DIESEL) Ressorts AR medium ou +200kg Amortisseurs ome sport HD AV et AR Tarage AV 0-75 kg / AR medium ou +200kg IFS (Suspension avant indépendante) Renfort de triangle REHAUSSE +4/5CM Peut etre monté en remplacement de la suspension d'origine Hydractive (AHC)

**Référence : KITOME142**  
Prix : **1 563,00 € TTC/KIT**



**KIT DE SUSPENSION PEDDERS REHAUSSE  
+40MM TARAGE MEDIUM POUR TOYOTA  
LANDCRUISER HDJ100**

Kit suspensions Pedders TOYOTA LANDCRUISER HDJ100 1998-2007 Le leader australien de la suspension 4x4 arrive en France. Pedders créée en 1950 conçoit et fabrique une gamme très complète de suspensions renforcées pour une grande majorité de véhicules 4x4 baptisée TrakRyder. Performance et robustesse sont les mots d'ordres de ce géant Australien afin de proposer LES meilleurs produits du marché. 60 ans de recherche et développement ont été nécessaires, une écoute particulière des demandes faites par...

**Référence : KITPED58**  
Prix : **1 258,00 € TTC/KIT**

## EQUIPEMENTS POUR TOYOTA HDJ100-UZJ100 1998/2008



### **KIT DE SUSPENSION TERRAIN TAMER AVEC AMORTISSEUR PRO SHOCK REHAUSSE +40/50MM POUR TOYOTA LANDCRUISER 100**

Depuis 1969 TERRAIN TAMER développe et fabrique des pièces avec une seule idée en tête : celle de vous garantir la plus extrême fiabilité. Pendant plus de 50 ans, nous avons conçu, fabriqué, et testé des pièces qui permettent aux conducteurs de circuler dans des environnements extrêmement difficiles en toute sérénité. Qu'il s'agisse d'une utilisation: Loisirs : Chasse, Pêche, charges lourdes, tractions de remorques... Professionnels : Artisans, Agriculteurs, Apiculteurs, Dépanneuses,...

**Référence : SK003P**  
**Prix : 4 238,00 € TTC/KIT**



### **KIT DE SUSPENSION TERRAIN TAMER REHAUSSE +40/50MM POUR TOYOTA LANDCRUISER 100**

Depuis 1969 TERRAIN TAMER développe et fabrique des pièces avec une seule idée en tête : celle de vous garantir la plus extrême fiabilité. Pendant plus de 50 ans, nous avons conçu, fabriqué, et testé des pièces qui permettent aux conducteurs de circuler dans des environnements extrêmement difficiles en toute sérénité. Qu'il s'agisse d'une utilisation: Loisirs : Chasse, Pêche, charges lourdes, tractions de remorques... Professionnels : Artisans, Agriculteurs, Apiculteurs, Dépanneuses,...

**Référence : SK003**  
**Prix : 1 500,00 € TTC/KIT**

## REHAUSSE EXTRÊME



### **TRIANGLE DE SUSPENSION AVANT SUPERIEUR RENFORCE TERRAIN TAMER POUR TOYOTA LANDCRUISER HDJ100**

TRIANGLE DE SUSPENSION AVANT SUPERIEUR RENFORCE TERRAIN TAMER POUR TOYOTA LANDCRUISER HDJ100 Le triangle de suspension assume les forces latérales qui se produisent lors des virages, le freinage et les changements de direction. Il est le composant qui relie le moyeu de roue au châssis d'un véhicule; c'est un élément déterminant pour sa tenue de route. Le nouveau triangle de suspension de Terrain Tamer est sensiblement plus fort, ce qui permet un plus grand niveau de durabilité. Idéal pour les...

**Référence : TTUCAS100**  
**Prix : 757,00 € TTC/PAIRE**

## RESSORTS HÉLICOÏDAUX



**RESSORTS ARRIERE OME REHAUSSE +10/50mm  
TARAGE +200kg pour Toyota HZJ105 / HDJ80 /  
HDJ100**

RESSORTS ARRIERE OME REHAUSSE +50mm TARAGE +200kg pour Toyota HZJ105 / HDJ80 RESSORTS ARRIERE OME REHAUSSE +10mm TARAGE +200kg pour Toyota HDJ100 Quand vous entreprenez un voyage dans des zones isolées, il vous faudra transporter suffisamment de carburant, d'eau, de pièces détachées et d'équipements de sécurité. Votre véhicule sera chargé au maximum, ce qui sollicitera fortement vos suspensions. Vous roulez probablement sur les terrains les plus impitoyables et vous atteindrez ainsi les...

**Référence : 2863**  
Prix : **292,00 € TTC/PAIRE**



**RESSORTS ARRIERE OME REHAUSSE +20/-30mm  
TARAGE +00/100kg pour Toyota HZJ105 / HDJ80 /  
HDJ100**

RESSORTS ARRIERE OME REHAUSSE +20mm TARAGE +00kg pour Toyota HZJ105 / HDJ80 RESSORTS ARRIERE OME REHAUSSE -30mm TARAGE +100kg pour Toyota HDJ100 Quand vous entreprenez un voyage dans des zones isolées, il vous faudra transporter suffisamment de carburant, d'eau, de pièces détachées et d'équipements de sécurité. Votre véhicule sera chargé au maximum, ce qui sollicitera fortement vos suspensions. Vous roulez probablement sur les terrains les plus impitoyables et vous atteindrez ainsi les...

**Référence : 2862**  
Prix : **292,00 € TTC/PAIRE**



**RESSORTS ARRIERE OME REHAUSSE +40mm pour  
Toyota HDJ100 MEDIUM**

Quand vous entreprenez un voyage dans des zones isolées, il vous faudra transporter suffisamment de carburant, d'eau, de pièces détachées et d'équipements de sécurité. Votre véhicule sera chargé au maximum, ce qui sollicitera fortement vos suspensions. Vous roulez probablement sur les terrains les plus impitoyables et vous atteindrez ainsi les limites de votre suspension d'origine. OLD MAN EMU a mis au point une large gamme de ressorts hélicoïdaux pour chaque véhicule, la plus grande partie...

**Référence : 2865**  
Prix : **292,00 € TTC/PAIRE**

## EQUIPEMENTS POUR TOYOTA HDJ100-UZJ100 1998/2008



### RESSORTS ARRIERE OME REHAUSSE +50/10mm pour Toyota HZJ105 / HDJ80 / HDJ100

RESSORTS ARRIERE OME REHAUSSE +50mm pour Toyota HZJ105 / HDJ80 RESSORTS ARRIERE OME REHAUSSE +10mm pour Toyota HDJ100 Quand vous entreprenez un voyage dans des zones isolées, il vous faudra transporter suffisamment de carburant, d'eau, de pièces détachées et d'équipements de sécurité. Votre véhicule sera chargé au maximum, ce qui sollicitera fortement vos suspensions. Vous roulez probablement sur les terrains les plus impitoyables et vous atteindrez ainsi les limites de votre suspension...

**Référence : 2860**

Prix : **292,00 € TTC/PAIRE**



### RESSORTS ARRIERE OME REHAUSSE +50mm TARAGE +400kg pour Toyota HZJ105 / HDJ80 / HDJ100

Quand vous entreprenez un voyage dans des zones isolées, il vous faudra transporter suffisamment de carburant, d'eau, de pièces détachées et d'équipements de sécurité. Votre véhicule sera chargé au maximum, ce qui sollicitera fortement vos suspensions. Vous roulez probablement sur les terrains les plus impitoyables et vous atteindrez ainsi les limites de votre suspension d'origine. OLD MAN EMU a mis au point une large gamme de ressorts hélicoïdaux pour chaque véhicule, la plus grande partie...

**Référence : 2864**

Prix : **353,00 € TTC/PAIRE**



### RESSORTS ARRIERE OME REHAUSSE -10mm TARAGE +100kg pour Toyota HDJ100

Quand vous entreprenez un voyage dans des zones isolées, il vous faudra transporter suffisamment de carburant, d'eau, de pièces détachées et d'équipements de sécurité. Votre véhicule sera chargé au maximum, ce qui sollicitera fortement vos suspensions. Vous roulez probablement sur les terrains les plus impitoyables et vous atteindrez ainsi les limites de votre suspension d'origine. OLD MAN EMU a mis au point une large gamme de ressorts hélicoïdaux pour chaque véhicule, la plus grande partie...

**Référence : 2866**

Prix : **292,00 € TTC/PAIRE**

EQUIPEMENTS POUR TOYOTA HDJ100-UZJ100 1998/2008



**RESSORTS HELICOIDaux ARRIERE TERRAIN  
TAMER REHAUSSE +40MM TARAGE  
+50KG/+300KG POUR TOYOTA LANDCRUISER  
HDJ80/FZJ80/HZJ80 HZJ105 HDJ100 UZJ100**

Fabriqués en Australie, les ressorts Terrain Tamer renforcée sont fabriqués à partir d'acier X5K, subissent un traitement thermique, et bénéficient d'une finition époxy. LES RESSORTS TERRAIN TAMER SONT GARANTIS A VIE.

**Référence : TTCS-1459**  
Prix : **296,00 € TTC/PAIRE**



**RESSORTS HELICOIDaux ARRIERE TERRAIN  
TAMER REHAUSSE +50MM TARAGE  
+500KG/+750KG POUR TOYOTA LANDCRUISER  
HDJ80/FZJ80/HZJ80 HZJ105 HDJ100 UZJ100**

Fabriqués en Australie, les ressorts Terrain Tamer renforcée sont fabriqués à partir d'acier X5K, subissent un traitement thermique, et bénéficient d'une finition époxy. LES RESSORTS TERRAIN TAMER SONT GARANTIS A VIE.

**Référence : TTCS-1514**  
Prix : **441,00 € TTC/PAIRE**



**RESSORTS HELICOIDaux ARRIERE TERRAIN  
TAMER REHAUSSE STANDARD ACTIVE RIDE  
POUR TOYOTA LANDCRUISER HDJ100 UZJ100**

Fabriqués en Australie, les ressorts Terrain Tamer renforcée sont fabriqués à partir d'acier X5K, subissent un traitement thermique, et bénéficient d'une finition époxy. LES RESSORTS TERRAIN TAMER SONT GARANTIS A VIE.

**Référence : TTCS-2168**  
Prix : **296,00 € TTC/PAIRE**

EQUIPEMENTS POUR TOYOTA HDJ100-UZJ100 1998/2008

**RESSORTS HELICOIDAUX PROGRESSIF ARRIERE  
TERRAIN TAMER REHAUSSE +20MM TARAGE  
+50KG/+100KG POUR TOYOTA LANDCRUISER  
HDJ80/FZJ80/HZJ80 HZJ105 HDJ100 UZJ100**

Fabriqués en Australie, les ressorts Terrain Tamer progressif ont des spires resserrées sur une partie du ressort ce qui permet d'avoir plus de confort et souplesse à vide et des spires plus qui rendent plus ferme la seconde partie qui travaille en charge. Le confort de conduite est également nettement supérieur à un ressort classique. La force est alors partagée entre le ressort et l'amortisseur, et réduit ainsi l'usure de ce dernier. Ils sont fabriqués à partir d'acier X5K, subissent un...

**Référence : TTCS-1460**  
Prix : **296,00 € TTC/PAIRE**

**TRIANGLES****TRIANGLE DE SUSPENSION AVANT SUPERIEUR  
RENFORCE TERRAIN TAMER POUR TOYOTA  
LANDCRUISER HDJ100**

TRIANGLE DE SUSPENSION AVANT SUPERIEUR RENFORCE TERRAIN TAMER POUR TOYOTA LANDCRUISER HDJ100 Le triangle de suspension assume les forces latérales qui se produisent lors des virages, le freinage et les changements de direction. Il est le composant qui relie le moyeu de roue au châssis d'un véhicule; c'est un élément déterminant pour sa tenue de route. Le nouveau triangle de suspension de Terrain Tamer est sensiblement plus fort, ce qui permet un plus grand niveau de durabilité. Idéal pour les...

**Référence : TTUCAS100**  
Prix : **757,00 € TTC/PAIRE**

**PARE-CHOCS & PROTECTIONS****BLINDAGES / SKIS DE PROTECTION**





### BLINDAGE AVANT N4 8MM POUR TOYOTA HDJ 100

Skis avant: Ils facilitent l'abordage d'obstacle et en facilitent le franchissement par l'effet de glisse et par leurs inclinaisons progressives. Pour les véhicules à pont rigide, ils protègent les organes situés entre le pare-chocs et le corps de pont. Pour les véhicules à pont suspendu, ils protègent tous les organes entre le pare-chocs avant et l'arrière du berceau moteur et crémaillère de direction. En général, ils permettent la vidange moteur et le remplacement...

Référence : **BLAV33A**  
Prix : **472,00 € TTC/PIECE**



### BLINDAGE AVANT N4 8MM POUR TOYOTA HDJ 100 EQUIPE DE PARE-CHOC TJM

Skis avant: Ils facilitent l'abordage d'obstacle et en facilitent le franchissement par l'effet de glisse et par leurs inclinaisons progressives. Pour les véhicules à pont rigide, ils protègent les organes situés entre le pare-chocs et le corps de pont. Pour les véhicules à pont suspendu, ils protègent tous les organes entre le pare-chocs avant et l'arrière du berceau moteur et crémaillère de direction. En général, ils permettent la vidange moteur et le remplacement...

Référence : **BLAV37A**  
Prix : **560,00 € TTC/PIECE**



### BLINDAGE BOITE DE TRANSFERT N4 8MM POUR TOYOTA HDJ100

Skis de boites de transfert: Lors de franchissement d'obstacles et notamment de bosse ou dune, le véhicule peut être amené à se poser plus ou moins délicatement sur «le ventre» et comme c'est souvent la boîte de transfert qui se trouve à cette position, il est fortement utile de la protéger. Ces tôles de protection présentent le minimum d'orifice et d'arrête possible afin de faciliter l'effet de glisse pour le franchissement. Nos protections les protègent des projections mais surtout assurent...

Référence : **BLBT31A**  
Prix : **283,00 € TTC/PIECE**



### BLINDAGE BOITE DE VITESSE N4 8MM POUR TOYOTA HDJ100

Skis de boites de vitesse : Lors de franchissement d'obstacles et notamment de bosse ou dune, le véhicule peut être amené à se poser plus ou moins délicatement sur «le ventre» et comme c'est souvent la boite de transfert qui se trouve à cette position, il est fortement utile de la protéger. Ces tôles de protection présentent le minimum d'orifice et d'arrête possible afin de faciliter l'effet de glisse pour le franchissement. Les boites de vitesses sont moins exposées aux chocs. Nos protections...

**Référence : BLBT32A**  
Prix : **202,00 € TTC/PIECE**



### BLINDAGE DE RESERVOIR N4 6MM POUR TOYOTA HDJ100

Skis de réservoir: Bien souvent, de par leur position les réservoirs de carburant ne sont pas trop exposés aux chocs sur la piste mais dans les zones de franchissement, ils peuvent être également emboutis voir perforés d'autant que la protection d'origine est souvent dérisoire. Nos protections de réservoir sont réalisées en aluminium 5 ou 6 mm suivant les applications. Caractéristiques : blindage aluminium découpé au plasma ferrures sont en acier, finition peinture époxy noire...

**Référence : BLRE10B**  
Prix : **337,00 € TTC/PIECE**



### BLINDAGE DE RESERVOIR SUPPLEMENTAIRE LRA 160L N4 5MM POUR TOYOTA HZJ105 / HDJ100

Skis de réservoir: Bien souvent, de par leur position les réservoirs de carburant ne sont pas trop exposés aux chocs sur la piste mais dans les zones de franchissement, ils peuvent être également emboutis voir perforés d'autant que la protection d'origine est souvent dérisoire. Nos protections de réservoir sont réalisées en aluminium 5 ou 6 mm suivant les applications. Caractéristiques : blindage aluminium découpé au plasma ferrures sont en acier, finition peinture époxy noire...

**Référence : BLRE18D**  
Prix : **472,00 € TTC/PIECE**



### **BLINDAGE NEZ DE PONT ARRIERE N4- A SOUDER - 8MM POUR TOYOTA HZJ105 / HDJ80 / HDJ100 / HZJ78-79**

Les protections N4: ne comportent pas d'orifice sauf nécessité de refroidissement particulier ou nécessité d'accès pour les entretiens fréquents afin de permettre l'effet de glisse sur les obstacles. sont livrées systématiquement avec kit de montage comprenant tous les éléments nécessaires à l'installation (pattes de montage, visserie, schéma et notice multilingue). épousent au mieux la forme du châssis et des organes mécanique pour prendre appui sur des ancrages résistant tout en...

**Référence : BLDV23A**  
Prix : **270,00 € TTC/PIECE**



### **BLINDAGE RESERVOIR SUPPLEMENTAIRE N4 HDJ100**

Ski de protection aluminium 5mm pour réservoir additionnel N4. Kit complet comprenant: tôle de protection, nécessaire de montage, visserie, notice.

**Référence : BLRE6D**  
Prix : **350,00 € TTC/PIECE**



### **KIT DE RABAISSEMENT DE PONT AVANT TERRAIN TAMER POUR TOYOTA HDJ100**

La traverse de pont avant pour Toyota HDJ 100 est conçue spécialement pour réaligner les angles des cardans et éviter toute usure excessive de la transmission. On peut ainsi surélever l'avant de quelques centimètres supplémentaires par réglage des barres et préserver par conséquent les cardans après une rehausse.

#### **Informations Techniques :**

*Le kit comprend : - 1 traverse d'abaissement - 2 entretoises alu 16x50x20 - 1 vis HM14x120 pas 150 - 1 rondelle Z14 vis et entretoise pour caler les blindages*

**Référence : TT93206**  
Prix : **490,00 € TTC/KIT**

## EQUIPEMENTS POUR TOYOTA HDJ100-UZJ100 1998/2008



### PROTECTION D'AMORTISSEURS OME (KIT) POUR TOYOTA

Lors d'un raid les amortisseurs peuvent être exposés à des projections de pierres, de graviers : cela peut endommager le corps des amortisseurs. C'est pourquoi OME a créé des protection en forme de "protèges tibia" qui viennent se fixer sur les amortisseurs. Simples à monter, la protection d'amortisseurs OME peut être adaptée sur des amortisseurs d'autres marques mais de diamètre proche.

**Référence : OME665**  
Prix : **69,00 € TTC/PIECE**



### PROTECTION DE HAYON N4 POUR TOYOTA HDJ100 / HZJ105

Caractéristiques : Tôle aluminium qui vient en remplacement de la moquette du hayon inférieur afin de convertir ce dernier en table à tout faire. Vis affleurantes. Montage sans modification du hayon Livré avec nécessaire de montage. Adapté pour les véhicules suivants : Toyota HDJ100 Toyota HZJ105

**Référence : BLDP210**  
Prix : **110,00 € TTC/PIECE**



### PROTECTION TUBULURES INTERCOOLER N4 6MM POUR TOYOTA HDJ100

Les protections N4: ne comportent pas d'orifice sauf nécessité de refroidissement particulier ou nécessité d'accès pour les entretiens fréquents afin de permettre l'effet de glisse sur les obstacles. sont livrées systématiquement avec kit de montage comprenant tous les éléments nécessaires à l'installation (pattes de montage, visserie, schéma et notice multilingue). épousent au mieux la forme du châssis et des organes mécanique pour prendre appui sur des...

**Référence : BLDV24B**  
Prix : **122,00 € TTC/PIECE**



## PROTECTIONS D'AMORTISSEURS N4 (PEHD 8MM) POUR TOYOTA HZJ105 / HDJ100 ET HDJ80

Protections d'amortisseurs: Lorsque les amortisseurs arrières sont positionnés devant le pont, ils sont particulièrement exposés aux projections du train avant. Des projections qui peuvent provoquer des dégâts assez importants tant au niveau des amortisseurs qu'au niveau de leur fixation. D'autres part, ces amortisseurs et tirants de pont arrière s'accrochent facilement lors des franchissements. N4-Offroad a développé des skis/défecteurs d'amortisseurs réalisés en PUHD polyéthylène haute...

### Informations Techniques :

Pour tirants de pont Ø35mm. PEHD 8mm. Protection se fixant sur le tirant de pont inférieurs. Kit complet comprenant : tôle de protection, nécessaire de montage, visserie, notice.

Référence : **BLDV92P**

Prix : **378,00 € TTC/PAIRE**

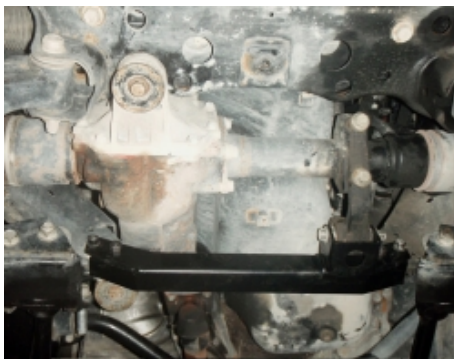

## TRAVERSE DE PONT N4 POUR TOYOTA HDJ 100

La traverse de pont avant pour Toyota HDJ 100 est conçue spécialement pour réaligner les angles des cardans et éviter toute usure excessive de la transmission. On peut ainsi surélever l'avant de quelques centimètres supplémentaires par réglage des barres et préserver par conséquent les cardans après une rehausse.

### Informations Techniques :

Le kit comprend : - 1 traverse d'abaissement - 2 entretoises alu 16x50x20 - 1 vis HM14x120 pas 150 - 1 rondelle Z14

Référence : **SUKT01**

Prix : **331,00 € TTC/KIT**

## DÉFLECTEURS / PROTÈGE PHARES

### DÉFLECTEURS DE CAPOT



## PROTEGE CAPOT TEINTE POUR TOYOTA HDJ 100 ET HZJ 105

Déflecteur en polyéthylène protégeant le capot de votre véhicule des projections. Couleur : noir

Référence : **SPG039151**

Prix : **139,00 € TTC/PIECE**

### DÉFLECTEURS DE VITRE

EQUIPEMENTS POUR TOYOTA HDJ100-UZJ100 1998/2008



### DEFLECTEUR D'AIR FUME VITRE ARRIERE POUR TOYOTA HDJ100

Défecteur d'air vous procurant une ventilation naturelle de l'habitacle, il permet de rouler la vitre entrouverte, sans turbulences désagréables. Montage simple et rapide. Défecteurs d'air en polyéthylène Les défecteurs Clim Air se clipsent directement dans le cadre de la vitre d'origine (ne nécessite pas d'être collés sur la carrosserie et évitent tout problème de décollement dû au temps ou aux intempéries) vitres arrières couleur : fumé (également disponible en noir et transparent sur...

Référence : CLI0042611  
Prix : 69,00 € TTC/PAIRE



### DEFLECTEUR D'AIR FUME VITRE AVANT POUR TOYOTA HDJ100

Défecteur d'air vous procurant une ventilation naturelle de l'habitacle, il permet de rouler la vitre entrouverte, sans turbulences désagréables. Montage simple et rapide. Défecteurs d'air en polyéthylène Les défecteurs Clim Air se clipsent directement dans le cadre de la vitre d'origine (ne nécessite pas d'être collés sur la carrosserie et évitent tout problème de décollement dû au temps ou aux intempéries) vitres avants couleur : fumé (également disponible en noir et transparent sur...

Référence : CLI0031946  
Prix : 79,00 € TTC/PAIRE



### DEFLECTEUR D'AIR NOIR VITRE ARRIERE POUR TOYOTA HDJ100

Les défecteurs Clim Air se clipsent directement dans le cadre de la vitre d'origine (ne nécessite pas d'être collés sur la carrosserie et évitent tout problème de décollement dû au temps ou aux intempéries) vitres arrières couleur : noir

Référence : CLI0042611D  
Prix : 69,00 € TTC/PAIRE

## EQUIPEMENTS POUR TOYOTA HDJ100-UZJ100 1998/2008



### DEFLECTEUR D'AIR NOIR VITRE AVANT POUR TOYOTA HDJ100

Les déflecteurs Clim Air se clipsent directement dans le cadre de la vitre d'origine (ne nécessite pas d'être collés sur la carrosserie et évitent tout problème de décollage dû au temps ou aux intempéries)  
vitres avants couleur : noir

**Référence : CLI0031946D**

Prix : **79,00 € TTC/PAIRE**

## PROTÈGE-PHARES

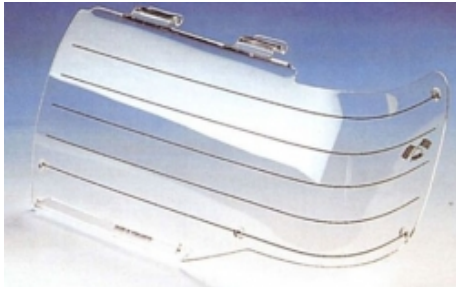

### PROTEGE PHARE POUR TOYOTA LAND CRUISER 100 2005 A 2009 (OPTIQUE EN POLYCARBONATE)

Protection de phares en polyéthylène, se monte sans perçage et sans outils (il ne peut être enlevé que lorsque le capot est ouvert). Vendu la paire Protections de phares en PEHD translucide. Ne gêne en rien l'éclairage des feux avants. Protège les phares des impacts. Montage sans perçage ni modification du véhicule.

**Référence : AX-HG652**

Prix : **99,60 € TTC/PAIRE**

## PARE-CHOCS & ACCESSOIRES

### ACCESSOIRES PARE-CHOCS



### A-BAR ALUMINIUM POUR PARE CHOCS SAHARABAR POUR TOYOTA LANDCRUISER 100

A-BAR ALUMINIUM POUR PARE CHOCS SAHARABAR POUR TOYOTA HDJ 100, se monte sur le pare chocs sahara bar référence : - 2-3913160

**Référence : 5100060**

Prix : **184,00 € TTC/PIECE**



### A-BAR ALUMINIUM POUR PARE CHOCS SAHARABAR POUR TOYOTA LANDCRUISER 100/105, J20, Y61

A-BAR ALUMINIUM POUR PARE CHOCS SAHARABAR POUR TOYOTA HDJ 100, TOYOTA HZJ105, TOYOTA KDJ / KZJ 120 / 125 ET NISSAN PATROL Y61

**Référence : 5100050**

Prix : **157,00 € TTC/PIECE**

## EQUIPEMENTS POUR TOYOTA HDJ100-UZJ100 1998/2008



### **KIT DE FEU ANTIBROUILLARD LED POUR PARE CHOC ARB SAHARA BAR**

Kit de feu antibrouillard LED pour pare choc ARB SAHARA BAR Se monte sur : FORD Ranger, 01/07 - 12/11 HUMMER H 3 LAND ROVER DISCOVERY II; TD 5 u. V8 LAND ROVER DISCOVERY III + IV MAZDA BT-50 Pickup, 01/07 - 12/11 MITSUBISHI L200 / Triton 06 – 15 MITSUBISHI PAJERO V80, à partir de 2007 MITSUBISHI Pajero Pinin NISSAN Pathfinder R50 à partir de 1998 NISSAN Patrol GR Y61, à partir de 1998 TOYOTA FJ Cruiser TOYOTA HILUX à partir de 2005 TOYOTA Landcruiser 200 V8 TOYOTA Landcruiser...

**Référence : 3500890**  
Prix : **151,00 € TTC/KIT**



### **KIT DE FEU ANTIBROUILLARD POUR PARE CHOC ARB SAHARA BAR**

Kit de feu antibrouillard pour pare choc ARB SAHARA BAR Se monte sur : FORD Ranger, 01/07 - 12/11 HUMMER H 3 LAND ROVER DISCOVERY II; TD 5 u. V8 LAND ROVER DISCOVERY III + IV MAZDA BT-50 Pickup, 01/07 - 12/11 MITSUBISHI L200 / Triton 06 – 15 MITSUBISHI PAJERO V80, à partir de 2007 MITSUBISHI Pajero Pinin NISSAN Pathfinder R50 à partir de 1998 NISSAN Patrol GR Y61, à partir de 1998 TOYOTA FJ Cruiser TOYOTA HILUX à partir de 2005 TOYOTA Landcruiser 200 V8 TOYOTA Landcruiser...

**Référence : 6821201**  
Prix : **128,00 € TTC/KIT**

## PARE-CHOC ARRIÈRE



### **PARE CHOC ARRIERE ARB POUR TOYOTA HDJ100 A PARTIR DE 1998**

Un pare chocs ARB assure une protection considérable à l'arrière du véhicule et peut également servir de plate-forme de montage pour une multitude d'accessoires. Construite selon les mêmes normes intransigeantes que les pare-buffle, les pare chocs arrière intègrent un système de traction haute résistance et peuvent en général recevoir deux roues ou une roue et un support de jerrycan...

CARACTÉRISTIQUES: Montage optionnel de roues/jerrycans de chaque côté du pare chocs arrière pour la...

**Référence : 5613210**  
Prix : **2 390,00 € TTC/PIECE**



## EQUIPEMENTS POUR TOYOTA HDJ100-UZJ100 1998/2008



### PARE CHOC ARRIERE F4X4 POUR TOYOTA 100

Pare-choc arrière pour TOYOTA 100 Réalisé en tôle d'une épaisseur de 4 mm Découpe laser; peinture laquée époxy noire et traitement anti-rouille possibilité de rajouter un porte roue et un porte jerrican (vendu séparément)

**Référence : PCAR100**  
Prix : **1 090,00 € TTC/PIECE**



### PARE CHOC ARRIERE KAYMAR POUR TOYOTA HDJ100 A PARTIR DE 1998

KAYMAR 4WD Accessories est une société australienne dotée d'un bureau d'études et d'une unité de fabrication dédiée, pour répondre aux demandes d'équipements et de protections des véhicules tout terrain. Le savoir-faire particulier de KAYMAR, permet aux produits d'être conçus et fabriqués pour répondre aux attentes les plus exigeantes des clients. Pare choc arrières australien KAYMAR pour 4X4 pouvant recevoir un support roue de secours avec un montage au choix à droite ou à gauche. Les pare...

**Informations Techniques :**

*Photo non contractuelle.*

**Référence : KA3435**  
Prix : **2 883,60 € TTC/PIECE**

## PARE-CHOC AVANT



### PARE BUFFLE INTEGRAL AVANT F4X4 POUR TOYOTA 100 DE 1998 A 2004

Pare buffle intégral avant avec emplacement treuil pour toyota HDJ100 Réalisé en tôle d'une épaisseur de 4 mm, la platine du treuil elle, est en acier 5 mm d'épaisseur. Découpe laser; peinture laquée époxy noire et traitement anti-rouille Emplacement pour manilles, hi-lift et lampes halogènes, Vendu sans lampe halogène et manilles (option) CET EQUIPEMENT N'EST PAS HOMOLOGUE ET N'EST PAS AUTORISE POUR UN USAGE ROUTIER EN EUROPE. RESERVE A L'EXPORTATION. Aucune homologation ou certification...

**Référence : PCA100/2**  
Prix : **1 250,00 € TTC/PIECE**



### **PARE BUFFLE INTEGRAL AVANT F4X4 POUR TOYOTA 100 PHASE 2 DE 2004 A 2007**

Pare buffle intégral avant avec emplacement treuil pour toyota HDJ100 FACELIFT Réalisé en tôle d'une épaisseur de 4 mm, la platine du treuil elle, est en acier 5 mm d'épaisseur. Découpe laser; peinture laquée époxy noire et traitement anti-rouille Emplacement pour manilles, hi-lift et lampes halogènes, Vendu sans lampe halogène et manilles (option) CET EQUIPEMENT N'EST PAS HOMOLOGUE ET N'EST PAS AUTORISE POUR UN USAGE ROUTIER EN EUROPE. RESERVE A L'EXPORTATION. Aucune homologation ou...

**Référence : PCA100/2FL**  
Prix : **1 250,00 € TTC/PIECE**



### **PARE CHOC AVANT DE REMPLACEMENT F4X4 POUR TOYOTA 100 DE 1998 A 2004**

Pare-choc avant avec emplacement treuil pour toyota 100 Réalisé en tôle d'une épaisseur de 4 mm, la platine du treuil elle, est en acier 5 mm d'épaisseur. Découpe laser; peinture laquée époxy noire et traitement anti-rouille Emplacement pour manilles, hi-lift et lampes halogènes, Vendu sans lampe halogène et manilles (option)

**Référence : PCA100**  
Prix : **1 150,00 € TTC/PIECE**



### **PARE CHOC AVANT DE REMPLACEMENT F4X4 POUR TOYOTA 100 PHASE 2 DE 2004 A 2007**

Pare-choc avant avec emplacement treuil pour toyota 100 FACELIFT Réalisé en tôle d'une épaisseur de 4 mm, la platine du treuil elle, est en acier 5 mm d'épaisseur. Découpe laser; peinture laquée époxy noire et traitement anti-rouille Emplacement pour manilles, hi-lift et lampes halogènes, Vendu sans lampe halogène et manilles (option)

**Référence : PCA100FL**  
Prix : **1 150,00 € TTC/PIECE**



### **PARE CHOC SAHARA BAR ARB POUR TOYOTA HDJ100 A PARTIR DE 2003**

Les sahara bar ARB figurent parmi les systèmes de protection les plus techniquement avancés et innovants du marché. Ils reprennent bon nombre des caractéristiques et résistances des pare-buffles ARB de conception traditionnelle. Avec leur tube chromé de 76 mm de diamètre qui leur confère leur style unique, ces pare-buffles intègrent une platine de treuil, des tampons en polyuréthane de qualité automobile et des points de montage pour antennes CB et feux de route. En remplacement du pare-chocs...

**Référence : 3913170**

**Prix : 2 170,60 € TTC/PIECE**



### **PARE CHOC SAHARA BAR ARB POUR TOYOTA HDJ100 JUSQU'A 2002**

Les sahara bar ARB figurent parmi les systèmes de protection les plus techniquement avancés et innovants du marché. Ils reprennent bon nombre des caractéristiques et résistances des pare-buffles ARB de conception traditionnelle. Avec leur tube chromé de 76 mm de diamètre qui leur confère leur style unique, ces pare-buffles intègrent une platine de treuil, des tampons en polyuréthane de qualité automobile et des points de montage pour antennes CB et feux de route. En remplacement du pare-chocs...

**Référence : 3913140**

**Prix : 1 842,00 € TTC/PIECE**



### **PARE CHOC WINCH BAR ARB POUR TOYOTA HDJ 100 A PARTIR DE 2003**

La réputation des équipements de protection ARB s'est établie voici plus de 30 ans avec la fabrication des pare buffles pour Land Rover série 1. Aujourd'hui, la gamme comprend plusieurs centaines de références de pièces, qui nous permettent de proposer des protections frontales pour la grande majorité des 4x4 dans le monde. Mais la protection d'un véhicule ne se limite pas à son pare buffle. Tous les pare buffles ARB sont en acier avec une peinture époxy noire. CET EQUIPEMENT N'EST PAS...

#### **Informations Techniques :**

*Caractéristiques: Cinq plis à aile biseautée et repliée vers le haut, pour une meilleure résistance et un angle d'approche optimal  
Armature de maintien du cadre extérieur en acier, et finition sans arête. La plupart des pare buffles ARB ont deux supports d'antennes CB, soudées derrière le tube transversal supérieur. Certains modèles disposent d'un emplacement pour permettre l'utilisation d'un cric Hi-lift La structure de la platine de treuil dans le pare-buffle est conçue pour répartir...*

**Référence : 3413190**

**Prix : 2 142,00 € TTC/PIECE**

## PORTE-ROUE ET PORTE-JERRICAN



### PORTE JERRICAN 20L POUR PARE CHOC ARRIERE F4X4 TOYOTA HDJ100 \*OFFRE DESTOCKAGE\*

option porte jerrican à rajouter sur le pare choc arrière sand bush bar pour jerrican 20L Réalisé en tôle d'une épaisseur de 4 mm Découpe laser; peinture laquée époxy noire.

**Référence : PCPJDESTO**  
Prix : **449,00 € TTC/PIECE**



### PORTE JERRICAN DOUBLE DROIT KAYMAR POUR TOYOTA HDJ100 A PARTIR DE 1998

Porte jerrican double droite.

**Informations Techniques :**

*Photo non contractuelle.*

**Référence : KA1088**  
Prix : **1 106,30 € TTC/PIECE**



### PORTE JERRICAN DOUBLE GAUCHE KAYMAR POUR TOYOTA HDJ100 A PARTIR DE 1998 ET HZJ 105

Porte jerrican double gauche.

**Informations Techniques :**

*Photo non contractuelle.*

**Référence : KA1087**  
Prix : **1 106,30 € TTC/PIECE**



### PORTE JERRICAN DOUBLE GAUCHE SUR PARE CHOC KAYMAR POUR TOYOTA / FORD / ISUZU / VOLKSWAGEN / NISSAN

2 X 20 Litres Le porte jerrycan double gauche Kaymar est conçu pour transporter jusqu'à 40 litres avec deux jerrycans. Il comprend notre mécanisme de verrouillage unique au centre du pare choc qui continue de fonctionner dans la poussière et la boue. Le porte jerrycan utilise nos vérins à gaz de haute qualité et éprouvés, ainsi que nos poignées Kaymar en caoutchouc. Caractéristiques Peut contenir 2 jerrycans de 20 litres (40 litres au total) S'installe sur le pivot du pare-chocs...

#### Informations Techniques :

se monte sur : TOYOTA : Land Cruiser série 80 HDJ80 4.2 TD 12s (1990 -> 1992) 1HD-T / 167cv FZJ80 4,5i es (1992 -> 1998) 1FZ-FE / 215cv FJ80 4.0i es (1990 -> 1992) 3F-E / 155cv FJ80 4.0 es (1990 -> 1992) 3F HDJ80 4.2 TD 12s (1992 -> 1995) 1HD-T / 160cv HDJ80 4.2 TD 24s (1995 -> 1998) 1HD-FT / 170cv HZJ80 4.2 D (1990 -> 1993) 1HZ / 120cv Land Cruiser série 70 1984->1999 FJ75 4.0 es (1990 -> 1992) 3F BJ75 3.4 D (1985 -> 1990) 3B / 90cv HZJ75 4.2 D (1993 ->...)

Référence : KA1058

Prix : 1 101,00 € TTC/PIECE



### PORTE JERRICAN POUR PARE CHOC ARRIERE F4X4

option porte jerrycan à rajouter sur le pare choc arrière sand bush bar Réalisé en tôle d'une épaisseur de 4 mm Découpe laser; peinture laquée époxy noire.

Référence : PCPJ

Prix : 590,00 € TTC/PIECE



### PORTE ROUE DROIT SUR PARE CHOCS KAYMAR POUR TOYOTA HZJ 105 A PARTIR DE 1998

Porte roue à droite.

#### Informations Techniques :

Photo non contractuelle.

Référence : KA8020R

Prix : 1 004,64 € TTC/PIECE

## EQUIPEMENTS POUR TOYOTA HDJ100-UZJ100 1998/2008



### PORTE ROUE DROIT SUR PARECHOC KAYMAR POUR TOYOTA HDJ100 A PARTIR DE 1998

Porte roue à droite.

**Informations Techniques :**

*Photo non contractuelle.*

**Référence : KA8040UR**  
Prix : **932,40 € TTC/PIECE**



### PORTE ROUE GAUCHE SUR PARE CHOCS KAYMAR POUR TOYOTA HDJ100 A PARTIR DE 1998

Porte roue à gauche.

**Informations Techniques :**

*Photo non contractuelle.*

**Référence : KA8040UL**  
Prix : **932,40 € TTC/PIECE**



### PORTE ROUE GAUCHE SUR PARE CHOCS KAYMAR POUR TOYOTA HZJ 105 A PARTIR DE 1998

Porte roue à gauche.

**Informations Techniques :**

*Photo non contractuelle.*

**Référence : KA8020L**  
Prix : **1 004,64 € TTC/PIECE**

## PROTECTIONS BAS DE CAISSE



### PROTECTION BAS DE CAISSE TOYOTA HDJ100

Paire de protections tubulaires de bas de caisse. Tube en acier de 60mm de diamètre. Fixation très rigide sur le châssis. Montage sans perçage ni modification du véhicule. Paire livrées complètes : protections, nécessaire de montage, notice. Non compatible avec les marche pieds d'origine

**Référence : MPMT100**  
Prix : **748,00 € TTC/PAIRE**

## FRANCHISSEMENT & OUTILLAGE

### BLOCAGES DE DIFFÉRENTIEL



### BLOCAGE DE DIFFERENTIEL ARRIERE AIR LOCKER POUR TOYOTA (vendu sans compresseur)

Blocage ARB POUR TOYOTA Landcruiser 200 V8 Landcruiser HZJ105 Landcruiser J100 SUSPENSION INDEPENDANTE Landcruiser J7 à partir de 10/99 LE BLOCAGE ARB COMPREND : (livré sans compresseur) le différentiel, la tuyauterie, les raccords, la notice de montage, les instructions d'utilisation et la liste des pièces détachées. Quand un véhicule prend un virage, la roue extérieure parcourt une plus grande distance que la roue intérieure, elle doit donc tourner...

**Référence : RD152**  
Prix : **1 272,00 € TTC/PIECE**



### BLOCAGE DE DIFFERENTIEL AVANT AIR LOCKER POUR TOYOTA HDJ100 IFS (vendu sans compresseur)

Blocage ARB pour TOYOTA HDJ100 AVANT LE BLOCAGE ARB COMPREND : (livré sans compresseur) le différentiel, la tuyauterie, les raccords, la notice de montage, les instructions d'utilisation et la liste des pièces détachées. Quand un véhicule prend un virage, la roue extérieure parcourt une plus grande distance que la roue intérieure, elle doit donc tourner plus vite. Sur tous les véhicules, c'est le différentiel placé entre les demi-arbres de roues qui permet cette...

**Référence : RD131**  
Prix : **1 270,00 € TTC/PIECE**



**ELocker**

## BLOCAGE DE DIFFERENTIEL ELOCKER ARRIERE 100% ELECTRIQUE

BLOCAGE DE DIFFERENTIEL ELOCKER 100% ELECTRIQUE ARRIERE Véhicules : TOYOTA LANDCRUISER FZJ100 A PARTIR DE 01/1998 TOYOTA LANDCRUISER FZJ105 A PARTIR DE 01/1998 TOYOTA LANDCRUISER FZJ78 A PARTIR DE 08/1999 TOYOTA LANDCRUISER FZJ79 A PARTIR DE 08/1999 TOYOTA LANDCRUISER HDJ100 A PARTIR DE 01/1998 TOYOTA LANDCRUISER HDJ78 A PARTIR DE 08/1999 TOYOTA LANDCRUISER HDJ79 A PARTIR DE 08/1999 TOYOTA LANDCRUISER HZJ105 A PARTIR DE 01/1998 TOYOTA LANDCRUISER HZJ78 A PARTIR DE 08/1999...

**Référence : A9574**

Prix : **1 853,00 € TTC/PIECE**



**ELocker**

## BLOCAGE DE DIFFERENTIEL ELOCKER AVANT 100% ELECTRIQUE

BLOCAGE DE DIFFERENTIEL ELOCKER 100% ELECTRIQUE AVANT Véhicules : TOYOTA LANDCRUISER FZJ100 A PARTIR DE 01/1998 TOYOTA LANDCRUISER HDJ100 A PARTIR DE 01/1998 TOYOTA LANDCRUISER UZJ100 A PARTIR DE 01/1998 Nombre de Cannelures : 30 Proposés depuis peu par les fabricants Harrop et Eaton, les blocages de différentiels électromagnétiques ELockers sont désormais disponibles en France. Terrain Tamer va distribuer le blocage de différentiel « Elocker », à la fois très innovant et extrêmement...

**Référence : A10976**

Prix : **2 100,00 € TTC/PIECE**



**ELocker**

## KIT BLOCAGE DE DIFFERENTIEL ELOCKER ARRIERE 100% ELECTRIQUE AVEC ROULEMENTS

BLOCAGE DE DIFFERENTIEL ELOCKER 100% ELECTRIQUE ARRIEREKIT AVEC ROULEMENTS Véhicules : TOYOTA LANDCRUISER FZJ100 A PARTIR DE 01/1998 TOYOTA LANDCRUISER FZJ105 A PARTIR DE 01/1998 TOYOTA LANDCRUISER FZJ78 A PARTIR DE 08/1999 TOYOTA LANDCRUISER FZJ79 A PARTIR DE 08/1999 TOYOTA LANDCRUISER HDJ100 A PARTIR DE 01/1998 TOYOTA LANDCRUISER HDJ78 A PARTIR DE 08/1999 TOYOTA LANDCRUISER HDJ79 A PARTIR DE 08/1999 TOYOTA LANDCRUISER HZJ105 A PARTIR DE 01/1998 TOYOTA LANDCRUISER HZJ78 A...

**Référence : A9574-4TT**

Prix : **1 964,00 € TTC/KIT**



EQUIPEMENTS POUR TOYOTA HDJ100-UZJ100 1998/2008



ELocker

## KIT BLOCAGE DE DIFFERENTIEL ELOCKER AVANT 100% ELECTRIQUE AVEC ROULEMENTS

BLOCAGE DE DIFFERENTIEL ELOCKER 100% ELECTRIQUE AVANTKIT AVEC ROULEMENTS Véhicules : TOYOTA LANDCRUISER FZJ100 A PARTIR DE 01/1998 TOYOTA LANDCRUISER HDJ100 A PARTIR DE 01/1998 TOYOTA LANDCRUISER UZJ100 A PARTIR DE 01/1998 Nombre de Cannelures : 30 Proposés depuis peu par les fabricants Harrop et Eaton, les blocages de différentiels électromagnétiques ELockers sont désormais disponibles en France. Terrain Tamer va distribuer le blocage de différentiel « ELocker », à la fois très...

Référence : A10976-12TT

Prix : 2 225,00 € TTC/KIT

## OUTILLAGE

### OUTILLAGE DIVERS



## DOUILLE 54MM POUR ROULEMENT DE ROUE AVANT

Douille indispensable pour une intervention de démontage des roulements de roues de votre 4x4 Compatible avec de nombreux 4x4 TOYOTA, NISSAN, MITSUBISHI, LAND ROVER, SUZUKI...

Référence : MCR-200

Prix : 37,00 € TTC/PIECE

## PLAQUES À SABLE

## EQUIPEMENTS POUR TOYOTA HDJ100-UZJ100 1998/2008



### SUPPORT DE PLAQUES A SABLE N4 SUR HAYON POUR TOYOTA LC100

Ce kit permet de transporter facilement une ou deux paires de plaque de désensablage sur le hayon de votre 4x4. Grâce à cette installation, les plaques sont d'un accès très facile et rapide. Il accepte les plaques de 1190 à 1250mm de longueur. Le maintien des plaques est assuré par des sangles à cliquets et des vérins de hayon renforcés permettent l'ouverture du hayon malgré le supplément de poids. Le montage nécessite le perçage du hayon et le démontage du balai d'essuie-glace AR. Kit...

#### Informations Techniques :

Pour : - Toyota HDJ 100 - Toyota HZJ 105 (avec hayon) - Toyota LC 500

Référence : **ERSA3100**  
Prix : **386,00 € TTC/PIECE**



### SUPPORT DE PLAQUES MAXTRAX POUR TOYOTA HDJ100 HZJ105

Ce kit permet de transporter facilement une ou deux paires de plaque de désensablage Maxtrax sur le hayon de votre 4x4. Grâce à cette installation, les plaques sont d'un accès très facile et rapide. Forme spécifique pour accueillir les plaques de marque Maxtrax. Le maintien des plaques est assuré par une sangle à cliquets et des vérins de hayon renforcés permettent l'ouverture du hayon malgré le supplément de poids. Le montage nécessite le perçage du hayon et le démontage du balai...

Référence : **ERSA3101**  
Prix : **386,00 € TTC/PIECE**

## TREUILLAGE

### KITS DE MONTAGE ET FIXATION



### KIT DE MONTAGE INTEGRE AVEC TREUIL WARN XD9000 POUR TOYOTA HDJ100 A PARTIR DE 1998

Platine de treuil intégré pour Toyota HDJ100 à partir de 1998. Platine vendue avec un treuil Warn XD9000. Caractéristiques du treuil Warn XD9000 : Force maximale de traction : 4080 kg. Moteur : électrique 12V / puissance 4.6 CV. Boîte 4 relais. Étanchéité renforcée. Télécommande filaire de 3.7 m. Type de réduction : planétaire 3 étages. Réduction à trains planétaires :  $i = 156/1$ . Décrabotable par levier tournant. Poids : 35 kg. Encombrement (L x l x h) en mm : 556 x 160 x 203. Vitesse...

Référence : **16-5850-ULTI**  
Prix : **3 403,00 € TTC/KIT**

## EQUIPEMENTS POUR TOYOTA HDJ100-UZJ100 1998/2008



### **KIT DE MONTAGE INTEGRE POUR TREUIL POUR TOYOTA HDJ100 A PARTIR DE 1998**

Platine de treuil intégré pour Toyota HDJ100 à partir de 1998 Platine vendue sans treuil

**Référence : 16-5850NW**  
**Prix : 1 358,00 € TTC/KIT**



### **KIT MONTAGE DE TREUIL INTEGRE AU PARE CHOC D'ORIGINE POUR TOYOTA SERIE 100**

Platine pour le montage d'un treuil dans le pare-chocs d'origine. Permet le montage des treuils électriques les plus courant (6000 à 12500) avec boîtier relais séparé. Juste une découpe du Pare-chocs est nécessaire pour le passage du guide câble ou de l'écubier. Platine en acier électro-zinguée. Pas de modification en dehors de la découpe du pare-chocs. Livrée complète : Notice, platine, fixations, visserie

**Référence : KMT017**  
**Prix : 325,00 € TTC/PIECE**



### **KIT TRAVERSE DE MONTAGE POUR TREUIL ET LAME A NEIGE ECO AMOVIBLE**

Kit traverse à usage multiple permet de monter un treuil, une lame à neige éco ou une balayeuse éco. Usage privée, non homologué route. Pour usage intensif. Doit être complété avec un carré adaptateur. Livré avec cache.

**Références :**  
**1-258850 - KIT TRAVERSE DE MONTAGE POUR TREUIL ET LAME A NEIGE ECO AMOVIBLE POUR TOYOTA HDJ100**  
**Prix : 317,00 € TTC/PIECE**

## EQUIPEMENT INTÉRIEUR & EXTÉRIEUR

### BARRES DE TOIT ET ACCESSOIRES

#### KIT BARRES DE TOIT

## EQUIPEMENTS POUR TOYOTA HDJ100-UZJ100 1998/2008



### KIT 2 BARRES DE TOIT VORTEX NOIRES 1375 MM ET PIEDS RHINO RACK POUR TOYOTA HDJ100 / HZJ105 ET VDJ 200 AVEC BARRES DE TOIT LONGITUDINALES

comprend :- 2 barres Vortex 1375 mm, noires- 1 kit pieds RX100charge 100 kg

Référence : JA2560  
Prix : 393,34 € TTC/KIT



### KIT 3 BARRES DE TOIT HEAVY DUTY NOIRES 1375 MM ET PIEDS RHINO RACK POUR TOYOTA HDJ 100 / HZJ 105

comprend :- 3 barres Heavy Duty 1375 mm, noires- 1 kit pieds RCP02-BK + RCH6- 3 kits adaptateur QMHD05charge 120 kg

Référence : JA9480  
Prix : 586,20 € TTC/KIT



### KIT 3 BARRES DE TOIT VORTEX NOIRES 1375MM ET PIEDS RHINO RACK POUR TOYOTA HDJ 100 / HZJ 105

comprend :- 3 barres Vortex 1375 mm, noires- 1 kit pieds RCP02-BK + RCH6charge 120 kg

Référence : JA9589  
Prix : 528,00 € TTC/KIT

## PIEDS



### EMBASES DE FIXATION ARRIERE RHINO-RACK SERIE RCP (2 PIECES) POUR TOYOTA HDJ100 ET UZJ100

Les embases RHINO-RACK de la série RCP pour barre de toit Heavy Duty s'installent sur les points d'ancrage fixes d'origine de votre véhicule et ne nécessitent aucun perçage ni aucune modification. Kit de 2 embases ARRIERE.

Référence : RCP02R-BK  
Prix : 57,00 € TTC/PAIRE

## EQUIPEMENTS POUR TOYOTA HDJ100-UZJ100 1998/2008



### EMBASES DE FIXATION MILIEU RHINO-RACK SERIE RCP (2 PIECES) POUR TOYOTA HDJ100 ET UZJ100

Les embases RHINO-RACK de la série RCP pour barre de toit Heavy Duty s'installent sur les points d'ancrage fixes d'origine de votre véhicule et ne nécessitent aucun perçage ni aucune modification. Kit de 2 embases MILIEU.

Référence : RCP02M-BK  
Prix : 57,00 € TTC/PAIRE



### EMBASES DE FIXATION RHINO-RACK SERIE RCP (2 PIECES)

Les embases RHINO-RACK de la série RCP pour barre de toit Heavy Duty s'installent sur les points d'ancrage fixes d'origine de votre véhicule et ne nécessitent aucun perçage ni aucune modification. Kit de 2 embases.

Référence : RCP47H-BK  
Prix : 57,00 € TTC/KIT



### EMBASES DE FIXATION RHINO-RACK SERIE RCP (6 PIECES) POUR TOYOTA HDJ100 ET UZJ100

Les embases RHINO-RACK de la série RCP pour barre de toit Heavy Duty s'installent sur les points d'ancrage fixes d'origine de votre véhicule et ne nécessitent aucun perçage ni aucune modification. Kit de 6 embases.

Référence : RCP02-BK  
Prix : 141,00 € TTC/KIT



### PIEDS DE FIXATION POUR BARRES DE TOIT RHINO RACK POUR TOYOTA HDJ 100 - 6 PIEDS -

Le kit de fixation contient 3 paires de pieds spécifique au Toyota HDJ100 permettant d'installer 3 barres de toit rhino rack (vendu séparément) poids transportable : 150kg (pour 3 barres) fixation sur les points d'ancrage d'origine

Référence : RLCP02  
Prix : 331,20 € TTC/KIT



### PIEDS DE FIXATION SUR BARRES LONGITUDINALES D'ORIGINE POUR BARRES DE TOIT RHINO RACK VORTEX - 4 PIEDS -

Fixations Rhino Rack pour barres de toit longitudinales d'origine, pour véhicule sans fixation, ni gouttière. Ils sont facilement ajustables et sont équipés de deux tiges de serrage permettant un meilleur pincement de la barre de toit longitudinale. Livrés avec le nécessaire de sécurité et de montage. kit contenant 2 paires de pieds permettant l'installation de 2 barres de toit Rhino Rack VORTEX (vendu séparément) Attention se monte uniquement si le véhicule est équipé de barres...

Référence : **SX100**  
Prix : **164,00 € TTC/KIT**



### PIEDS DE FIXATION SUR BARRES LONGITUDINALES D'ORIGINE POUR BARRES DE TOIT RHINO RACK VORTEX - 4 PIEDS -

Fixations Rhino Rack pour barres de toit longitudinales d'origine, pour véhicule sans fixation, ni gouttière. Ils sont facilement ajustables et sont équipés de deux tiges de serrage permettant un meilleur pincement de la barre de toit longitudinale. Livrés avec le nécessaire de sécurité et de montage. kit contenant 2 paires de pieds permettant l'installation de 2 barres de toit Rhino Rack VORTEX (vendu séparément) ou galrie PIONEER NG Attention se monte uniquement si le véhicule est équipé...

Référence : **RX100**  
Prix : **239,34 € TTC/KIT**

## CHAUFFAGE & CLIMATISATION

### CLIMATISATION

## EQUIPEMENTS POUR TOYOTA HDJ100-UZJ100 1998/2008



### KIT DE CLIMATISATION POUR TOYOTA

Un système de climatisation fonctionne en principe comme un réfrigérateur et comporte les composants principaux suivants : Compresseur, actionné par le vilebrequin Support compresseur Condenseur (échangeur de chaleur), installé devant le radiateur Ventilateur de condenseur Filtre-déshydrateur, pour extraire l'humidité éventuellement présente et les impuretés dans le système Évaporateur, installé dans ou devant le boîtier du chauffage Ventilateur Vanne d'expansion, contrôle le débit du...

#### Informations Techniques :

*Kit de climatisation interne disponible pour tous véhicules. pour une commande de cette article, plusieurs renseignements nous sont nécessaires : type de véhicules, n° de série du véhicule, année modèle, type moteur, coloris du tableau de bord. Pour les véhicules suivants : - Toyota HDJ 100 4.2TD à partir de 1998. - Toyota HZJ 105 à partir de 1999.*

**Référence : CZ028**

Prix : **2 275,00 € TTC/KIT**

## CONSOLES & SUPPORT INSTRUMENT



### CONSOLE DE TOIT LONGITUDINALE ARB POUR TOYOTA HDJ 100 ET HZJ 105

Pour finaliser l'aménagement intérieur de votre 4x4, utilisez les consoles de plafond ARB Caractéristiques des consoles longitudinales: Fabriquées en ABS renforcé aux formes exactes du véhicule avec un joint en caoutchouc. Lumière LED pour les places arrières (sauf modèle simple cab ou châssis cabine) Emplacement CB ou poste format ISO Coloration dans la masse stabilisée aux UV Rangement situé au milieu de la console Lumières LED côté conducteur ou passager Support pour maintenir le...

#### Informations Techniques :

*Pour les véhicules suivants : Toyota HDJ 100 avant 2003. Toyota HZJ 105 à partir de 1999*

**Référence : BRC10098**

Prix : **409,00 € TTC/PIECE**



### PLATINE N4 SUPPORT INSTRUMENTS DE NAVIGATION POUR TOYOTA HDJ 100 ET HZJ 105 AVANT 09/2002

Cette platine porte-instruments et prête à l'emploi est très pratique pour fixer les instruments de navigation qui fleurissent actuellement sur le marché. Grâce à la platine modulable de 320mm de large, vous pouvez installer différents types d'instruments tels que GPS, tripmaster, écran PC... Elle se fixe au pare-brise par un jeu de 4 ventouses et au tableau de bord par un kit spécifique sans perçage visible.

#### Informations Techniques :

Platine modulable mesurant 320mm de large. Livré complet avec nécessaire de fixation et notice.

Référence : NAPL10

Prix : 132,00 € TTC/KIT



### SUPPORT INSTRUMENT POUR TOYOTA VDJ200 APRES 2007 ET HDJ100 APRES 08/2002

#### Informations Techniques :

TOYOTA : Land Cruiser série 70 1999-> VDJ79 4,5 TD V8 (2009 -> ) 1VD-FTV VDJ78 4,5 TD V8 (2009 -> ) 1VD-FTV VDJ76 4,5 TD V8 (2009 -> ) 1VD-FTV HZJ78 4.2 D (2007 -> ) 1HZ / 120cv HZJ76 4.2 D (2007 -> ) 1HZ / 120cv HZJ79 4.2 D (2007 -> ) 1HZ / 120cv GRJ79 4.0i V6 es (2009 -> ) 1GR-FE / 228cv GRJ78 4.0i V6 es (2009 -> ) 1GR-FE / 228cv GRJ76 4.0i V6 es (2009 -> ) 1GR-FE / 228cv GRJ71 4.0i V6 es (2009 -> ) 1GR-FE / 228cv Land Cruiser série 200 VDJ200 4.5 V8 D4-D (2012...

Référence : NAPL07

Prix : 132,00 € TTC/PIECE

## DÉNEIGEMENT & LAMES À NEIGE

### KIT DE MONTAGE & ACCESSOIRES DÉNEIGEMENT



## EQUIPEMENTS POUR TOYOTA HDJ100-UZJ100 1998/2008



### KIT TRAVERSE DE MONTAGE POUR TREUIL ET LAME A NEIGE ECO AMOVIBLE

Kit traverse à usage multiple permet de monter un treuil, une lame à neige éco ou une balayeuse éco. Usage privée, non homologué route. Pour usage intensif. Doit être complété avec un carré adaptateur. Livré avec cache.

#### Références :

**1-258850** - KIT TRAVERSE DE MONTAGE POUR TREUIL ET LAME A NEIGE ECO AMOVIBLE POUR TOYOTA HDJ100  
Prix : 317,00 € TTC/PIECE

## ELARGISSEURS D'AILES

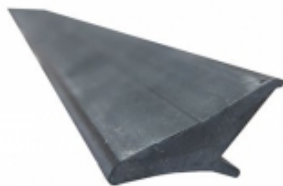

### ELARGISSEURS D'AILES SOUPLES (2CM) UNIVERSELS - JEU DE 4 X 1.5 METRES

Se fixe directement sur l'aile, élargit de 2 cm par rapport à la carrosserie. Elargisseur d'aile en Profil caoutchouc incassable. Fixation sans vis et sans perçage. S'adapte à la plupart des véhicules, remorques. jeu de 4 élargisseurs d'ailes prédécoupés en 1.5 m de long

**Référence : 13-1900**  
Prix : 69,00 € TTC/KIT



### ELARGISSEURS D'AILES SOUPLES (5CM) UNIVERSELS - JEU DE 2 X 1.5 METRES

Se fixe directement sur l'aile, élargit de 5 cm par rapport à la carrosserie. Elargisseur d'aile en Profil caoutchouc incassable. Fixation sans vis et sans perçage. S'adapte à la plupart des véhicules, remorques. jeu de 2 élargisseurs d'ailes prédécoupés en 1.5 m de long

**Référence : 13-1915**  
Prix : 49,00 € TTC/KIT



### ELARGISSEURS D'AILES SOUPLES AVEC RENFORT EN FIBRE DE VERRE (7CM) UNIVERSEL - VENDU PAR 6 METRES

Se fixe sur le repli de l'aile, élargit de 7 cm par rapport à la carrosserie. Elargisseur d'aile en Profil caoutchouc incassable avec renfort en fibre de verre. S'adapte à la plupart des véhicules, remorques. Facile à travailler avec cutter, disqueuse, ponceuse, .. Jointure parfaite à la carrosserie grâce à son profil étudié. Installation facile. Vendu par 6 mètres pour s'adapter à 4 passages de roue minimum

Référence : 13-1910  
Prix : 100,79 € TTC/KIT

## GALERIES DE TOIT & ACCESSOIRES

### ACCESSOIRES DE GALERIE DE TOIT



### KIT GALERIE DE TOIT ARB BASE RACK 1835MM x 1285MM POUR TOYOTA HDJ100 (INCLUS PIEDS ET DEFLECTEUR DE VENT)

L'ARB Base Rack est le dernier né dans l'évolution de la galerie de toit. Ultra élégant, bénéficiant d'une facilité de montage et d'un design léger, la galerie ARB BASE Rack intègre un système de fixation des accessoires à queue d'aronde unique qui rend la fixation et le retrait des accessoires plus simple, plus rapide et plus sûr. Caractéristiques principales: Fabriqué en aluminium extrudé, disposant d'un renfort interne rigide finition epoxy noir Structure entièrement soudée (à...

#### Informations Techniques :

Taille : 1835 mm x 1285 mm Matière : Aluminium Capacité de charge : 175kg

Référence : JT1003  
Prix : 1 495,68 € TTC/KIT

### GALERIES DE TOIT



### GALERIE DE TOIT ARB DELUXE 1790 X 1120 MM (SANS PIEDS)

Une galerie de toit est le moyen idéal pour augmenter la capacité de votre véhicule pour transporter le matériel nécessaire pour le raid. Construite pour durée, la galerie ARB réalisée en tube d'acier vous apportera entière satisfaction. Solide et bien finie, poudrée époxy. Capacité de chargement autorisée : 150 kg Galerie livrée sans pieds (vendu séparément) Dimensions : 1790 x 1120 mm Véhicules adaptés : TOYOTA LANDCRUISER HDJ100 A PARTIR DE 1998. TOYOTA HZJ 105 A PARTIR DE 1999....

Référence : 3813010  
Prix : 899,00 € TTC/PIECE

## KIT GALERIE DE TOIT



### **KIT BACKBONE RHINO RACK AVEC GALERIE PIONEER 6 2100 MM x 1430 MM POUR TOYOTA HDJ100 / HZJ105**

comprend :- 1 galerie Rhino Rack Pioneer 6 2100 MM x 1430 MM- 1 kit backbone pour Toyota HDJ100 et HZJ105 charge 120 kg

**Référence : JB1340**

Prix : **1 632,00 € TTC/KIT**



### **KIT BACKBONE RHINO RACK AVEC GALERIE PIONEER 6 1900 MM x 1380 MM POUR TOYOTA HDJ100 / HZJ105**

comprend :- 1 galerie Rhino Rack Pioneer6 1900 MM x 1380 MM (nouvelle génération)- 1 kit backbone pour Toyota HDJ100 et HZJ105 charge 120 kg

**Référence : JT0091**

Prix : **1 501,00 € TTC/KIT**



### **KIT DE GALERIE DE TOIT FRONT RUNNER SLIMLINE II 1964 X 1345MM POUR TOYOTA LAND CRUISER 100**

La galerie Slimline II pour toute la longueur du toit de 1964mm/77.3" contient le plateau Slimline II, un déflecteur de vent et 2 foot rails pour monter le plateau Slimline II sur votre Toyota Land Cruiser 100/Lexus LX470. Le plateau s'installe facilement en utilisant les points de montage existants. Le forage n'est pas nécessaire.

#### **Informations Techniques :**

*KRTL029T - Kit de galerie pour une Toyota Land Cruiser 100 - Slimline II de Front Runner Composé de : 1 x FATL002 - Foot rails pour Toyota Land Cruiser 1001 x RRSTG10 - Plateau Slimline II - 1345mm (l) x 1964mm (L) Matériaux utilisés : Aluminium T6 en époxy noir Acier à haute résistance Poids approximatif d'installation: 36kg (78lbs) La rainure en T sur le haut et sur le bas du plateau de la barre transversale convient pour un boulon de 8mm (standard). Pour déterminer la hauteur du pied de fixation de...*

**Référence : KRTL029T**

Prix : **1 582,18 € TTC/PIECE**



## KIT GALERIE DE TOIT 1/2 FRONT RUNNER SLIMLINE II 1156 X 1345MM POUR TOYOTA LAND CRUISER 100

La galerie Slimline II 1/2 de 1156mm/ 45.5" contient le plateau Slimline II, un déflecteur de vent et 2 foot rails pour monter le plateau Slimline II sur votre Toyota Land Cruiser 100. Le plateau s'installe facilement en utilisant les points de montage existants. Le forage n'est pas nécessaire.

### Informations Techniques :

*KRTL031T - Kit de 1/2 galerie Slimline II pour le Toyota Land Cruiser 100 - de Front Runner Composé de : 1 x FATL002 - Foot Rails pour une Toyota Land Cruiser 100 1 x RRSTG06 - Plateau Slimline II - 1345mm (l) x 1156mm (L) Matériaux utilisés : Aluminium T6 en époxy noir Acier à haute résistance Poids approximatif d'installation : 29kg (63lbs) La rainure en T sur le haut et sur le bas du plateau de la barre transversale convient pour un boulon de 8mm (standard). Pour déterminer la hauteur du pied de...*

**Référence : KRTL031T**  
Prix : **1 184,87 € TTC/KIT**



## KIT GALERIE DE TOIT SLIMSPORT FRONTRUNNER POUR TOYOTA LAND CRUISER 100 PRET POUR BARRE LED

Ce plateau de toit Slimsport épouse parfaitement la ligne de toit du Toyota Land Cruiser de la série 100, réduisant ainsi le bruit du vent à un minimum absolu. Les solides lamelles en aluminium sont dotées de rainures en T supérieures et inférieures pour le montage d'accessoires de sport, de camping et d'overlanding.

### Informations Techniques :

*KSTL003T - Toyota Land Cruiser 100 Series Slimsport Roof Rack Kit / Lightbar Ready Composé de : 1x KSTL001 - Toyota Landcruiser 100 series Slimsport Tray 1x RRAC282 - Toyota Land Cruiser 100 series Slimsport 40" lgt Bar W1x RRAC971 - Bande de protection Matériau utilisé : Aluminium T6 revêtu de poudre époxy noire Acier à haute résistance Poids approximatif installé : 36.99kg (81.55lbs) Dimensions du kit de rack assemblé : 2280mm (89.8") L x 1289mm (50.7") W x 150mm (5.9") H Les rainures en T situées en...*

**Référence : KSTL003T**  
Prix : **983,19 € TTC/KIT**



## KIT GALERIE RHINO RACK PIONEER 6 2100 MM x 1430 MM POUR TOYOTA HDJ100 / HZJ 105 (PIEDS INCLUS)

comprend :- 1 galerie Rhino Rack Pioneer 6 2100 MM x 1430 MM (nouvelle génération) - 1 kit de pieds RCP02-BK + RCH6 charge 120 kg

**Référence : JT9414**

EQUIPEMENTS POUR TOYOTA HDJ100-UZJ100 1998/2008

Prix : 1 462,00 € TTC/KIT

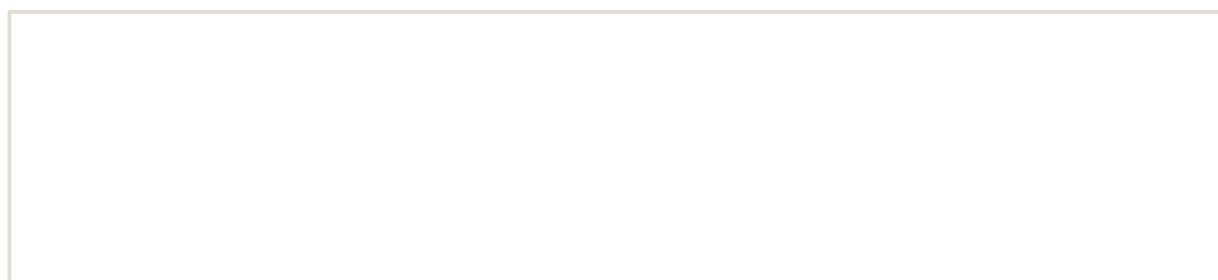



**KIT GALERIE RHINO RACK PIONEER 6 1500 MM x 1380 MM POUR TOYOTA HDJ100 / HZJ105, FORD RANGER ET JEEP RENEGADE AVEC BARRES LONGITUDINALES (PIEDS INCLUS)**

comprend :- 1 galerie Rhino Rack Pioneer6 1500 MM x 1380 MM (New-Generation)- 1 kit de pieds RX100charge 75 - 80 kg

**Référence : JB1220**  
Prix : **1 166,34 € TTC/KIT**



**KIT GALERIE RHINO RACK PIONEER 6 1500 X 1240 MM POUR MONTAGE SUR BARRES LONGITUDINALES D'ORIGINES**

comprend :- 1 galerie Rhino Rack Pioneer6 1500 X 1240 MM (New-Generation)- 1 kit de pieds RX100charge 80 kg

**Référence : JT0085**  
Prix : **1 114,14 € TTC/KIT**



**KIT GALERIE RHINO RACK PIONEER 6 1900 MM x 1380 MM AVEC PIEDS RCP02-BK ET RCH6 POUR TOYOTA HDJ100 / HZJ105**

comprend :- 1 galerie Rhino Rack Pioneer6 1900 MM x 1380 MM (nouvelle génération)- 1 kit pieds RCP02-BK + RCH6 pour Toyota HDJ100 et HZJ105charge 120 kg

**Référence : JB1285**  
Prix : **1 331,00 € TTC/KIT**



**KIT GALERIE RHINO RACK PIONEER 6 1900 MM x 1380 MM POUR TOYOTA ET MITSUBISHI AVEC BARRES LONGITUDINALES**

comprend :- 1 galerie Rhino Rack Pioneer 6 1900 MM x 1380 MM- 1 kit pieds RX100

**Référence : JB1305**  
Prix : **1 273,34 € TTC/KIT**

## EQUIPEMENTS POUR TOYOTA HDJ100-UZJ100 1998/2008



### TOYOTA LAND CRUISER 100 SERIES SLIMSPORT ROOF RACK KIT

Vivez vos meilleures aventures en installant des barres de toit Slimsport élégantes sur votre Land Cruiser 100 Series. Procurez-vous les accessoires de barres de toit Front Runner pour faciliter le chargement et la fixation des vélos, kayaks, tentes et autres équipements sur votre barre de toit Slimsport. Cette galerie facilite les aventures en véhicule.

#### Informations Techniques :

*KSTL002T - Kit de barres de toit Toyota Land Cruiser 100 Slimsport*  
Composé de : 1x KSTL001 - Toyota Landcruiser 100 series Slimsport Tray  
1x RRAC281 - Toyota Land Cruiser 100 series Slimsport Wind Fairing  
1x RRAC971 - Bande de protection  
Matériau utilisé : Aluminium T6 revêtu de poudre époxy noire  
Acier à haute résistance  
Poids approximatif installé : 37.43kg (82.52lbs)  
Dimensions du kit de rack assemblé : 2280mm (89.8") L x 1289mm (50.7") W x 150mm (5.9") H  
Les rainures en T situées en haut et en bas des...

Référence : **KSTL002T**

Prix : **983,19 € TTC/KIT**

## PIEDS



### EMBASES DE FIXATION RHINO-RACK SERIE RCP (2 PIECES)

Les embases RHINO-RACK de la série RCP pour barre de toit Heavy Duty s'installent sur les points d'ancrage fixes d'origine de votre véhicule et ne nécessitent aucun perçage ni aucune modification. Kit de 2 embases.

Référence : **RCP47H-BK**

Prix : **57,00 € TTC/KIT**



### KIT DE MONTAGE DE GALERIE ARB BASE RACK AVEC DEFLECTEUR DE VENT POUR TOYOTA HDJ100

Un kit de montage de la galerie ARB Base Rack qui a été spécialement conçu pour le Toyota HDJ100 inclus le déflecteur. Il n'y aura plus de crainte de bruit supplémentaire lors de l'installation d'une galerie de toit. Les ingénieurs d'ARB ont formé un déflecteur de vent à monter sous la face inférieure, garantissant une expérience de conduite silencieuse et agréable. Caractéristiques : En aluminium formé sous pression de 1,6 mm Résistant et aide à réduire le bruit Revêtement en époxy...

Référence : **17913010**

Prix : **515,28 € TTC/KIT**



### PIEDS DE FIXATION POUR BARRES DE TOIT RHINO RACK POUR TOYOTA HDJ 100 - 6 PIEDS -

le kit de fixation contient 3 paires de pieds spécifique au Toyota HDJ100 permettant d'installer 3 barres de toit rhino rack (vendu séparément) poids transportable : 150kg (pour 3 barres) fixation sur les points d'ancrage d'origine

**Référence : RLCP02**  
Prix : **331,20 € TTC/KIT**



### PIEDS DE FIXATION SUR BARRES LONGITUDINALES D'ORIGINE POUR BARRES DE TOIT RHINO RACK VORTEX - 4 PIEDS -

Fixations Rhino Rack pour barres de toit longitudinales d'origine, pour véhicule sans fixation, ni gouttière. Ils sont facilement ajustables et sont équipés de deux tiges de serrage permettant un meilleur pincement de la barre de toit longitudinale. Livrés avec le nécessaire de sécurité et de montage. kit contenant 2 paires de pieds permettant l'installation de 2 barres de toit Rhino Rack VORTEX (vendu séparément) Attention se monte uniquement si le véhicule est équipé de barres...

**Référence : SX100**  
Prix : **164,00 € TTC/KIT**



### PIEDS POUR GALERIE DE TOIT ARB POUR TOYOTA HDJ 100 ET HZJ 105

kit de 6 pieds pour galerie de toit ARB. Références des galeries adaptées : 3813010 Adaptés pour les véhicules suivants : TOYOTA LANDCRUISER HZJ 105 TOYOTA LANDCRUISER HDJ 100

**Référence : 3713010**  
Prix : **272,00 € TTC/KIT**



## EQUIPEMENTS POUR TOYOTA HDJ100-UZJ100 1998/2008



### SYSTEME DE SUPPORTS BACKBONE RHINO RACK A 3 ANCRAGES POUR TOYOTA HDJ100 / HZJ105

BackBone est un système de fixation conçu par Rhino-Rack pour votre Toyota HDJ100 / HZJ105. Avec ses trois supports le reliant au toit de votre véhicule de chaque côté, il permet d'installer un système Pioneer de Rhino-Rack sur le toit.

**Référence : RTLB2**  
Prix : **467,00 € TTC/KIT**

## MARCHEPIED



### MARCHE PIEDS INOX POUR TOYOTA HDJ100 A PARTIR DE 1998

Marche-pieds arrière inox tube Ø 40 + plaque aluminium

**Référence : P84IX**  
Prix : **692,00 € TTC/PAIRE**

## PROTECTIONS DE COFFRE / DE SOL



### BAC DE COFFRE SARB POUR TOYOTA LANDCRUISER STATION WAGON HDJ100 DE 01/1998 A 2007

La protection de coffre adaptée à chaque véhicule et à chaque usage. Le bac Carbox : se pose en un instant se lave d'un coup de jet protège efficacement votre coffre Souple et solide : thermoformé dans un plastique mi-souple, le bac coffre est également renforcé par des nervures. Sa résistance aux frottements, contacts, chocs est remarquable. Ses formes épousent parfaitement les contours de votre coffre, occupant ainsi toute la place disponible, parfaitement...

**Référence : TS10-8080**  
Prix : **535,20 € TTC/PIECE**

EQUIPEMENTS POUR TOYOTA HDJ100-UZJ100 1998/2008



### BAC DE COFFRE SARR POUR TOYOTA LANDCRUISER STATION WAGON HDJ100 DE 01/1998 A 2007

La protection de coffre adaptée à chaque véhicule et à chaque usage. Le bac Carbox : se pose en un instant se lave d'un coup de jet protège efficacement votre coffre Souple et solide : thermoformé dans un plastique mi-souple, le bac coffre est également renforcé par des nervures. Sa résistance aux frottements, contacts, chocs est remarquable. Ses formes épousent parfaitement les contours de votre coffre, occupant ainsi toute la place disponible, parfaitement...

**Référence : TS10-8079**  
Prix : 427,20 € TTC/PIECE



### RIDEAU DE COFFRE D'OCCADION ORIGINE POUR HDJ 100

ARTICLE DE DEMONTE - VENDU SANS LA VISSERIE NI REPRIS NI ECHANGE RIDEAU DE COFFRE D'OCCADION ORIGINE POUR HDJ 100 PHASE 1

**Référence : RIDEAUDECOFFREHDJ100**  
Prix : 240,00 € TTC/PIECE



### TAPIS DE COFFRE POUR TOYOTA LANDCRUISER STATION HDJ100 5 PLACES

- fabriqué par thermoformage aux formes exactes du coffre du véhicule et ne nécessite aucune fixation. - flexible, mi-souple, se vrille pour sa mise en place, robuste, résiste aux différents chocs dus aux transports de marchandises, - protège le coffre des salissures ainsi que des éventuelles rayures, nettoyage possible hors du véhicule : il se retire et se remet en place facilement, - pourtour du bac de 5 cm de haut, le reste 50 mm, mélange de PP (Polypropylène et de VLDPE : Polyéthylène...

#### Informations Techniques :

*La protection de coffre adaptée à chaque véhicule et à chaque usage.  
Année : après 01/98 Configuration : break 5 portes sièges arrière relevés (4 / 5 places assises)*

**Référence : TS20-8079**  
Prix : 135,60 € TTC/PIECE

SIÈGES & VOLANTS

ACCESSOIRES MONTAGE SIÈGES

## EQUIPEMENTS POUR TOYOTA HDJ100-UZJ100 1998/2008

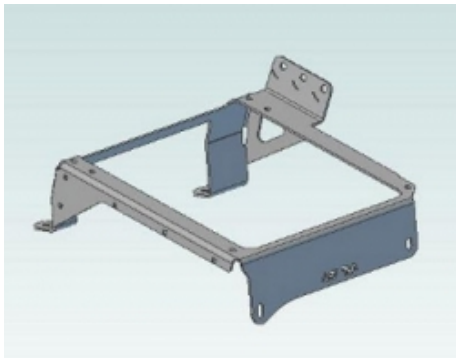

### **KIT DE MONTAGE N4 POUR SIEGE RECARO GAUCHE POUR TOYOTA LANDCRUISER UZJ/HDJ100/HZJ105/J100**

Afin de pouvoir installer facilement les sièges RECARO, Equip-raid vous propose plusieurs embases de montage. Ces ferrures se fixent sur les ancrages d'origine de votre véhicule. Embase de montage est prévue pour recevoir la boucle de ceinture de sécurité. Un déflecteur peut être démonté, modifié en fonction des besoins (rangement, contacteur électrique ...) les glissières sont en option. Livrée complète avec visserie, notice, déflecteur. Pour les sièges suivants : Sportster...

**Référence : REKIT010G**  
Prix : **211,00 € TTC/PIECE**

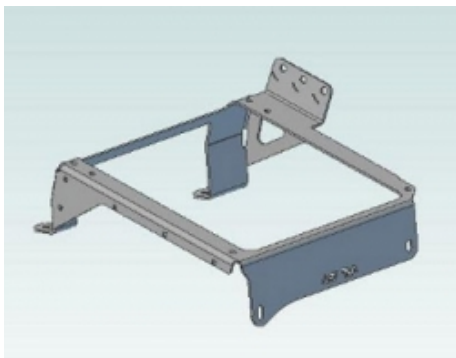

### **KIT DE MONTAGE N4 POUR SIEGE RECARO POUR SIEGE RECARO DROIT POUR TOYOTA LANDCRUISER UZJ/HDJ100/HZJ105/J100**

Afin de pouvoir installer facilement les sièges RECARO, Equip-raid vous propose plusieurs embases de montage. Ces ferrures se fixent sur les ancrages d'origine de votre véhicule. Embase de montage est prévue pour recevoir la boucle de ceinture de sécurité. Un déflecteur peut être démonté, modifié en fonction des besoins (rangement, contacteur électrique ...) les glissières sont en option. Livrée complète avec visserie, notice, déflecteur. Pour les sièges suivants : Sportster...

**Référence : REKIT010D**  
Prix : **211,00 € TTC/PIECE**

## TIROIRS & COFFRES DE RANGEMENT



### **AMENAGEMENT INTERIEUR ARB DOUBLE TIROIR POUR TOYOTA HZJ105 ET HDJ100**

Ce système est basé autour de plusieurs points clés donnant un produit de haute qualité avec une fonctionnalité et une facilité d'utilisation maximale : verrouillage à clé, fermeture par poignée, coup de poing pour un maximum de sécurité moquette traitée contre les UV et à haute résistance contre l'abrasion renforts de plancher pour un maintien maximal des charges placées dans chaque tiroir raccord d'angle en aluminium pour une finition impeccable glissières en forme de "u" pour une...

**Référence : ARB1045/J105**  
Prix : **2 312,00 € TTC/KIT**

EQUIPEMENTS POUR TOYOTA HDJ100-UZJ100 1998/2008



### ARB INSERT DE TIROIR POUR RDKEU1045 - OPTION CONVERSION CUISINE EN TIROIR SIMPLE

ARB INSERT DE TIROIR POUR RDKEU1045 - REMPLACE L'INSERT DE CUISINE DU TIROIR RDKEU1045. OPTION CONVERSION CUISINE EN TIROIR SIMPLE

Référence : **RDK1045DR**  
Prix : **146,33 € TTC/PIECE**

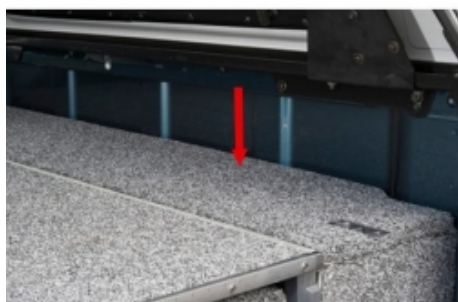

### KIT DE FINITION POUR AMENAGEMENT TIROIR ARB POUR TOYOTA LANDCRUISER 100 ET 105

KIT DE FINITION POUR AMENAGEMENT TIROIR ARB POUR TOYOTA LANDCRUISER 100 ET 105

Référence : **100FK**  
Prix : **180,00 € TTC/KIT**



### TIROIR COULISSANT ARB CUISINE 1045MM

Pour compléter la gamme existante d'aménagements tiroirs, ARB propose une cuisine intégrée, pratique ! La nouvelle unité modulaire a les mêmes dimensions que les tiroirs existants de 1045 mm (généralement utilisés dans les camionnettes à cabine multiplace) et n'est disponible que dans cette dimension en raison de la longueur requise. La cuisine peut être combinée avec tous les tiroirs et coulissants de 1045 mm (RD, RDRF, RF & RFH). Les parties latérales spécifiques au véhicule peuvent...

Référence : **RDKEU1045**  
Prix : **2 956,00 € TTC/KIT**



### TIROIR DE RANGEMENT ARB 1045 X 535 X 280 MM AVEC PLATEAU COULISSANT

Le tiroir de rangement ARB avec plateau coulissant est conçu pour offrir un espace de stockage pratique, robuste et sécurisé dans votre véhicule. Ce système est idéal pour les aventuriers, les professionnels ou tout utilisateur cherchant à organiser efficacement le contenu de son véhicule, tout en bénéficiant de fonctionnalités optimales. Caractéristiques principales : Sécurité renforcée : Système de verrouillage à clé et fermeture par poignée avec un mécanisme de "coup de poing" pour...

#### Informations Techniques :

*Spécifications techniques : Dimensions extérieures : 1045 x 535 x 280 mm Dimensions intérieures : 950 x 465 x 220 mm Capacité de charge par tiroir : 100 kg (charge uniformément répartie) Matériaux : Moquette anti-UV, raccords en aluminium, glissières à roulements à billes Garantie : 2 ans*

**Référence : RDRF1045**  
Prix : **1 156,00 € TTC/PIECE**



### TIROIR DE RANGEMENT SIMPLE ARB 1045 X 530 X 190 MM AVEC PLATEAU COULISSANT

TIROIR DE RANGEMENT SIMPLE ARB 1045 X 530 X 190 MM AVEC PLATEAU COULISSANT Il s'agit de tiroir mi-hauteur. Ce système est basé autour de plusieurs points clés donnant un produit de haute qualité avec une fonctionnalité et une facilité d'utilisation maximale : verrouillage à clé, fermeture par poignée, coup de poing pour un maximum de sécurité moquette traitée contre les UV et à haute résistance contre l'abrasion renforts de plancher pour un maintien maximal des charges placées dans...

**Référence : RFH1045**  
Prix : **984,00 € TTC/PIECE**



### TIROIR DE RANGEMENT SIMPLE ARB 1045 X 535 X 140 MM AVEC PLATEAU COULISSANT

TIROIR DE RANGEMENT SIMPLE ARB 1045 X 535 X 140 MM AVEC PLATEAU COULISSANT Ce système est basé autour de plusieurs points clés donnant un produit de haute qualité avec une fonctionnalité et une facilité d'utilisation maximale : verrouillage à clé, fermeture par poignée, coup de poing pour un maximum de sécurité moquette traitée contre les UV et à haute résistance contre l'abrasion renforts de plancher pour un maintien maximal des charges placées dans chaque tiroir raccord d'angle en...

**Référence : RF1045**  
Prix : **788,00 € TTC/PIECE**

**TIROIR DE RANGEMENT SIMPLE ARB 1045 X 535 X 280 MM AVEC PLATEAU FIXE**

TIROIR DE RANGEMENT SIMPLE ARB 1045 X 535 X 280 MM AVEC PLATEAU FIXE Ce tiroir de rangement ARB est conçu pour offrir une solution pratique et robuste pour l'organisation de votre véhicule. Avec une construction de haute qualité, il garantit fonctionnalité, sécurité et longévité, tout en maximisant l'espace disponible dans votre véhicule. Ce tiroir est idéal pour ranger divers objets, qu'il s'agisse d'équipements de secours comme des manilles, des poulies ou des sangles, ou de vos effets...

**Informations Techniques :**

*Spécifications techniques : Dimensions extérieures : 1045 x 535 x 280 mm Dimensions intérieures : 950 x 465 x 220 mm Capacité de charge par tiroir : 100 kg Garantie : 2 ans*

**Référence : RD1045****Prix : 976,00 € TTC/PIECE****BIVOUAC & AUTONOMIE****ACCESSOIRES TENTES****KIT ISOLATION VITRES JAMES BAROUD**

Dès l'origine conçus et testés dans des conditions extrêmes pour le 4x4 et le raid, les produits JAMES BAROUD bénéficient à ce jour d'une renommée d'envergure internationale. C'est en toute sérénité que vous pourrez vous appuyer sur les produits JAMES BAROUD. Les Kit isolation James Baroud sont fournis prêt à poser sur toutes les vitres de votre 4x4, il est sur mesure. Grâce à ses ventouses, les panneaux tiennent en place, même sur les pistes les plus dures. Cette couverture matelassée est...

**Référence : 462490****Prix : 390,00 € TTC/PIECE**

**KIT ISOLATION VITRES JAMES BAROUD POUR  
TOYOTA HDJ100 HZJ105**

Dès l'origine conçus et testés dans des conditions extrêmes pour le 4x4 et le raid, les produits JAMES BAROUD bénéficient à ce jour d'une renommée d'envergure internationale. C'est en toute sérénité que vous pourrez vous appuyer sur les produits JAMES BAROUD. Les Kit isolation James Baroud sont fournis prêts à poser sur toutes les vitres de votre 4x4, il est réalisé sur mesure. Grâce à ses ventouses, les panneaux tiennent en place, même sur les pistes les plus dures. Cette couverture matelassée...

**Informations Techniques :**

*SUR MESURE POUR LE TOYOTA HDJ100 ET HZJ105*

**Référence : 462490:J100**  
**Prix : 390,00 € TTC/PIECE**

**RANGEMENT****SAC ROUE DE SECOURS IKAMPER**

Double usage Remplissez le sac avec des articles tels que du bois lors de la première étape de votre voyage, puis avec des déchets et des matières recyclables sur le chemin du retour. Compact Comprimez l'espace non utilisé en enroulant le tissu et fermez-le à l'aide de la sangle adaptée. Résistant à l'eau Gardez vos déchets au sec, à l'abri de la pluie.

**Informations Techniques :**

*Poches à fermeture éclair Rangez vos petits objets dans les poches zippées situées de chaque côté. Poches latérales Vos outils peuvent être rangés dans les grandes poches latérales et leur système de boucles. Haute visibilité Les bandes réfléchissantes argentées apportent plus de sécurité lorsqu'il fait nuit ou par mauvais temps. Entretien facile Le polyester durable et déperlant est adapté à toutes les conditions climatiques. Il se nettoie...*

**Référence : IKAMPER-SRDS**  
**Prix : 179,00 € TTC/PIECE**

**JANTES & PNEUS****ACCESSOIRES JANTES ET PNEUS****CACHES-ROUES**



## SAC ROUE DE SECOURS IKAMPER

Double usage Remplissez le sac avec des articles tels que du bois lors de la première étape de votre voyage, puis avec des déchets et des matières recyclables sur le chemin du retour. Compact Comprimez l'espace non utilisé en enroulant le tissu et fermez-le à l'aide de la sangle adaptée. Résistant à l'eau Gardez vos déchets au sec, à l'abri de la pluie.

### Informations Techniques :

*Poches à fermeture éclair Rangez vos petits objets dans les poches zippées situées de chaque côté. Poches latérales Vos outils peuvent être rangés dans les grandes poches latérales et leur système de boucles. Haute visibilité Les bandes réfléchissantes argentées apportent plus de sécurité lorsqu'il fait nuit ou par mauvais temps. Entretien facile Le polyester durable et déperlant est adapté à toutes les conditions climatiques. Il se nettoie...*

**Référence : IKAMPER-SRDS**

Prix : **179,00 € TTC/PIECE**

## ECROUS



## ECROU BLACK 14X1.50

Écrou 19mm cône 60°

**Référence : E141.5BK**

Prix : **3,00 € TTC/PIECE**



## ECROU CHROME 14X1.5

Écrou 19mm cône 60°

### Informations Techniques :

Écrou 19mm cône 60°

**Référence : E141.5**

Prix : **3,00 € TTC/PIECE**



## EQUIPEMENTS POUR TOYOTA HDJ100-UZJ100 1998/2008



### ECROUS ANTIVOL 14 X 1.5 ( jeu de 5 pièces + clés)

Modèles coniques 60°, compatible avec tous nos modèles de jantes acier et aluminium. Ces écrous ne conviennent pas pour les jantes aluminium d'origine

#### Informations Techniques :

Jeu de 5 écrous

Référence : **A5141.5**

Prix : **22,00 € TTC/JEU**

## CHAINES À NEIGE



### CHAINE A NEIGE CMD 470

\*Câble intérieur flexible. Système de tension auto-bloquant Double ressort latéral pour une parfaite adaptation. Grande sécurité \* Montage rapide et simple sans déplacement du véhicule \* Maillon carré de 16mm en acier cimenté et galvanisé hautement résistant. voir les dimensions des chaînes à neige -- cliquer ici

#### Informations Techniques :

\*Câble intérieur flexible. Système de tension auto-bloquant Double ressort latéral pour une parfaite adaptation. Grande sécurité \* Montage rapide et simple sans déplacement du véhicule \* Maillon carré de 16mm en acier cimenté et galvanisé hautement résistant. voir les dimensions des chaînes à neige -- cliquer ici

Référence : **CHAINE470**

Prix : **149,00 € TTC/PAIRE**

## ELARGISSEURS DE VOIES



### KIT DE 4 ELARGISSEURS DE VOIE Acier HOFMANN POUR TOYOTA HDJ100

Caractéristiques : Fabrication allemande Homologation TÜV Stabilité directionnelle accrue Axe de centrage Largeur 30 mm  
Caractéristiques techniques : LARGEUR (mm): 30 Marque: TOYOTA  
Modele: HDJ100 PCD: 5 x 150 vendu KIT DE 4

Référence : **HSPVA05J10**

Prix : **468,00 € TTC/KIT**

EQUIPEMENTS POUR TOYOTA HDJ100-UZJ100 1998/2008

## JANTES ALUMINIUM RENFORCÉES / RAID



### JANTE ALUMINIUM BRAID FULLRACE BLANCHE 7 X 16 ENTRAXE 5 X 150 DEPORT 10 POUR TOYOTA HDJ / FZJ / UZJ 100 ET HZJ/FZJ/GRJ/VDJ71/76/78/79 A PARTIR DE 2007

Jante aluminium Braid. Modèle Fullrace T Dakar  
 CARACTERISTIQUES : Dimensions 7" x 16" Entraxe 5 x 150mm  
 Alésage 110,10 mm Déport +10 mm (calculé pour être affleurant à la carrosserie) Coloris blanc Poids 13kg Flasque intérieur et extérieur renforcées Rebord de maintien de talon de pneumatique plus haut (pour une meilleure tenue au déjantage) Peinture époxy (pour une meilleure tenue dans le temps) Livrée sans boulonnerie Compatible Toyota HDJ100, UZJ100, FZJ100,...

Référence : **BRA-FUL7165T10B**  
 Prix : **384,00 € TTC/PIECE**



### JANTE ALUMINIUM BRAID FULLRACE GRISE ANTHRACITE 7 X 16 ENTRAXE 5 X 150 DEPORT 10 POUR TOYOTA HDJ / FZJ / UZJ 100 ET HZJ/FZJ/GRJ/VDJ71/76/78/79 A PARTIR DE 2007

Jante aluminium Braid. Modèle Fullrace T Dakar  
 CARACTERISTIQUES : Dimensions 7" x 16" Entraxe 5 x 150mm  
 Alésage 110,10 mm Déport +10 mm (calculé pour être affleurant à la carrosserie) Coloris gris anthracite Poids 13kg Flasque intérieur et extérieur renforcées Rebord de maintien de talon de pneumatique plus haut (pour une meilleure tenue au déjantage) Peinture époxy (pour une meilleure tenue dans le temps) Livrée sans boulonnerie Compatible Toyota HDJ100, UZJ100, FZJ100,...

Référence : **BRA-FUL7165T10G**  
 Prix : **384,00 € TTC/PIECE**



### JANTE ALUMINIUM BRAID FULLRACE GRISE ANTHRACITE 7 X 16 ENTRAXE 5 X 150 DEPORT 20 POUR TOYOTA HDJ / FZJ / UZJ 100

Jante aluminium Braid. Modèle Fullrace T Dakar  
 CARACTERISTIQUES : Dimensions 7" x 16" Entraxe 5 x 150mm  
 Alésage 110,10 mm Déport +20 mm Coloris gris anthracite Poids 13kg Flasque intérieur et extérieur renforcées Rebord de maintien de talon de pneumatique plus haut (pour une meilleure tenue au déjantage) Peinture époxy (pour une meilleure tenue dans le temps) Livrée sans boulonnerie Compatible Toyota HDJ100, UZJ100, FZJ100 Déport spécifique sur commande spéciale

Référence : **BRA-FUL7165T20G**  
 Prix : **384,00 € TTC/PIECE**

EQUIPEMENTS POUR TOYOTA HDJ100-UZJ100 1998/2008



**JANTE ALUMINIUM BRAID FULLRACE NOIRE 7 X 16 ENTRAXE 5 X 150 DEPORT 10 POUR TOYOTA HDJ / FZJ / UZJ 100 ET HZJ/FZJ/GRJ/VDJ71/76/78/79 A PARTIR DE 2007**

Jante aluminium Braid. Modèle Fullrace T Dakar  
CARACTERISTIQUES : Dimensions 7" x 16" Entraxe 5 x 150mm Alésage 110,10 mm Déport +10 mm (calculé pour être affleurant à la carrosserie) Coloris noir Poids 13kg Flasque intérieur et extérieur renforcées Rebord de maintien de talon de pneumatique plus haut (pour une meilleure tenue au déjantage) Peinture époxy (pour une meilleure tenue dans le temps) Livrée sans boulonnerie Compatible Toyota HDJ100, UZJ100, FZJ100,...

Référence : **BRA-FUL7165T10N**  
Prix : **444,00 € TTC/PIECE**



**JANTE ALUMINIUM BRAID FULLRACE NOIRE 7 X 16 ENTRAXE 5 X 150 DEPORT 30 POUR TOYOTA HDJ / FZJ / UZJ 100**

Jante aluminium Braid. Modèle Fullrace T Dakar  
CARACTERISTIQUES : Dimensions 7" x 16" Entraxe 5 x 150mm Alésage 110,10 mm Déport +30 mm Coloris noir Poids 13kg Flasque intérieur et extérieur renforcées Rebord de maintien de talon de pneumatique plus haut (pour une meilleure tenue au déjantage) Peinture époxy (pour une meilleure tenue dans le temps) Livrée sans boulonnerie Compatible Toyota HDJ100, UZJ100, FZJ100 Déport spécifique sur commande spéciale

Référence : **BRA-FUL7165T30N**  
Prix : **444,00 € TTC/PIECE**



**JANTE ALUMINIUM BRAID WINRACE BLANCHE 7,5 X 17 ENTRAXE 5 X 150 DEPORT 25 POUR TOYOTA VDJ / UZJ 200 ET HDJ / FZJ / UZJ100**

Jante aluminium Braid. Modèle Winrace T Dimensions 7,5" x 17" Entraxe 5 x 150mm Alésage 110,10 mm Déport +25 mm (calculé pour être affleurant à la carrosserie) Coloris blanc Poids 14kg Flasque intérieur et extérieur renforcées Rebord de maintien de talon de pneumatique plus haut (pour une meilleure tenue au déjantage) Peinture époxy (pour une meilleure tenue dans le temps) Livrée sans boulonnerie Compatible Toyota HDJ100, UZJ100, FZJ100, UZJ200 et VDJ200.

Référence : **BRA-WIN75175T25B**  
Prix : **384,00 € TTC/PIECE**

EQUIPEMENTS POUR TOYOTA HDJ100-UZJ100 1998/2008



**JANTE ALUMINIUM BRAID WINRACE GRISE ANTHRACITE 7 X 16 ENTRAXE 5 X 150 DEPORT 10 POUR TOYOTA HDJ / FZJ / UZJ 100 ET HZJ/FZJ/GRJ/VDJ71/76/78/79**

Jante aluminium Braid. Modèle Winrace T CARACTERISTIQUES : Dimensions 7" x 16" Entraxe 5 x 150mm Alésage 110,10 mm Déport +10 mm (calculé pour être affleurant à la carrosserie) Coloris gris anthracite Poids 13kg Flasque intérieur et extérieur renforcées Rebord de maintien de talon de pneumatique plus haut (pour une meilleure tenue au déjantage) Peinture époxy (pour une meilleure tenue dans le temps) Livrée sans boulonnerie Compatible Toyota HDJ100, UZJ100, FZJ100,...

Référence : **BRA-WIN7165T10G**  
Prix : **372,00 € TTC/PIECE**



**JANTE ALUMINIUM BRAID WINRACE GRISE ANTHRACITE 7,5 X 17 ENTRAXE 5 X 150 DEPORT 0 POUR TOYOTA HDJ / UZJ / FZJ100**

Jante aluminium Braid. Modèle Winrace T CARACTERISTIQUES : Dimensions 7,5" x 17" Entraxe 5 x 150mm Alésage 100 mm Déport 0 mm (calculé pour être affleurant à la carrosserie) Coloris gris anthracite Poids 14kg Flasque intérieur et extérieur renforcées Rebord de maintien de talon de pneumatique plus haut (pour une meilleure tenue au déjantage) Peinture époxy (pour une meilleure tenue dans le temps) Livrée sans boulonnerie Compatible Toyota HDJ100, UZJ100 et FZJ100.

Référence : **BRA-WIN75175T0G**  
Prix : **384,00 € TTC/PIECE**



**JANTE ALUMINIUM BRAID WINRACE GRISE ANTHRACITE 7,5 X 17 ENTRAXE 5 X 150 DEPORT 25 POUR TOYOTA VDJ / UZJ 200 ET HDJ / FZJ / UZJ 100**

Jante aluminium Braid. Modèle Winrace T CARACTERISTIQUES : Dimensions 7,5" x 17" Entraxe 5 x 150mm Alésage 110,10 mm Déport +25 mm (calculé pour être affleurant à la carrosserie) Coloris gris anthracite Poids 14kg Flasque intérieur et extérieur renforcées Rebord de maintien de talon de pneumatique plus haut (pour une meilleure tenue au déjantage) Peinture époxy (pour une meilleure tenue dans le temps) Livrée sans boulonnerie Compatible Toyota HDJ100, UZJ100, FZJ100, UZJ200...

Référence : **BRA-WIN75175T25G**  
Prix : **384,00 € TTC/PIECE**



**JANTE ALUMINIUM BRAID WINRACE NOIRE 7,5 X 17 ENTRAXE 5 X 150 DEPORT 25 POUR TOYOTA VDJ / UZJ 200 ET HDJ / FZJ / UZJ 100**

Jante aluminium Braid. Modèle Winrace T Dimensions 7,5" x 17" Entraxe 5 x 150mm Alésage 110,10 mm Déport +25 mm (calculé pour être affleurant à la carrosserie) Coloris noir Poids 14kg Flasque intérieur et extérieur renforcées Rebord de maintien de talon de pneumatique plus haut (pour une meilleure tenue au déjantage) Peinture époxy (pour une meilleure tenue dans le temps) Livrée sans boulonnerie Compatible Toyota HDJ100, UZJ100, FZJ100, UZJ200 et VDJ200.

Référence : **BRA-WIN75175T25N**  
Prix : **444,00 € TTC/PIECE**



**JANTE ALUMINIUM DOUBLE BEADLOCK HUTCHINSON 8.5 X 17 5X150 TOYOTA GRIS CLAIR BRILLANT**

Ayant fait leurs preuves durant de nombreuses années dans le domaine militaire, les amateurs d'off road peuvent désormais profiter de la technologie Beadlock offerte par les jantes HUTCHINSON ! Vous en avez rêvé, HUTCHINSON l'a fait. Une jante robuste qui vous permet de dégonfler à souhait sans risque de déjanger, c'est possible ! Qu'est-ce qu'une jante BEADLOCK ? A L'origine c'est une jante standard en acier ou en aluminium qui est décollée sur sa partie extérieur (simple beadlock) ou...

**Informations Techniques :**

*Caractéristiques : - Entraxe : 5 x 150 - Taille de la jante : 8.5 x 17"-  
Modèle de boulon : 150 mm BCD- Alésage : 109.8 mm- Centerboard : 147.6 mm- Charge : 1 450 kg- Poids sans beadlock : 17.9 kg- Déport (ET) : 23.4 mm- Jante en alliage- Jante avec beadlock réutilise les écrous canon d'origine toyota référence cache moyeux origine toyota 42603-60590 vendu séparément*

Référence : **WA-0550**  
Prix : **1 800,00 € TTC/PIECE**

**JANTE ALUMINIUM DOUBLE BEADLOCK  
HUTCHINSON 8.5 X 17 5X150 TOYOTA GRIS FONCE  
BRILLANT**

Ayant fait leurs preuves durant de nombreuses années dans le domaine militaire, les amateurs d'off road peuvent désormais profiter de la technologie Beadlock offerte par les jantes HUTCHINSON ! Vous en avez rêvé, HUTCHINSON l'a fait. Une jante robuste qui vous permet de dégonfler à souhait sans risque de déjancer, c'est possible ! Qu'est-ce qu'une jante BEADLOCK ? A L'origine c'est une jante standard en acier ou en aluminium qui est décollée sur sa partie extérieur (simple beadlock) ou...

**Informations Techniques :**

*Caractéristiques : - Entraxe : 5 x 150 - Taille de la jante : 8.5 x 17"-  
Modèle de boulon : 150 mm BCD- Alésage : 109.8 mm- Centerboard :  
147.6 mm- Charge : 1 450 kg- Poids sans beadlock : 17.9 kg- Déport  
(ET) : 23.4 mm- Jante en alliage. Jante avec beadlock réutilise les  
écrous canon d'origine toyota référence cache moyeux origine toyota  
42603-60590 vendu séparément*

**Référence : WA-0550B****Prix : 1 800,00 € TTC/PIECE****JANTE ALUMINIUM MANANO BLACK**

JANTE ALUMINIUM SPECIAL CHARGES LOURDES finition : black moulée sous pression spécialement conçue pour les raids avec indice de charge jusqu'à 1400kg alliage spécifique (Al Si 7% Mg Sr) traitement thermique Insert acier anti-desserrement Livrée sans visserie Largeur Diamètre Nb de trous Entraxe Déport Center bore 8 17 5 150 40 110.2 se monte sur le véhicule avec de possibles modifications de carrosserie (nous consulter pour confirmer la...

**Références :****MAN54BK - JANTE ALUMINIUM MANANO BLACK 8 X 17 ENTRAXE  
5 X 150 DEPORT 40****Prix : 362,00 € TTC/PIECE**

**JANTE ALUMINIUM MANANO BLACK 8.5 X 18  
ENTRAXE 5 X 150 DEPORT 40**

JANTE ALUMINIUM SPECIAL CHARGES LOURDES finition : black moulée sous pression spécialement conçue pour les raids avec indice de charge jusqu'à 1400kg alliage spécifique (Al Si 7% Mg Sr) traitement thermique Insert acier anti-desserrement Livrée sans visserie Largeur Diamètre Nb de trous Entraxe Déport Center bore 8.5 18 5 150 40 110 se monte sur le véhicule avec de possibles modifications de carrosserie (nous consulter pour confirmer la...

**Référence : MAN84BK**  
Prix : 444,00 € TTC/PIECE

**JANTE ALUMINIUM MANANO SILVER**

JANTE ALUMINIUM SPECIAL CHARGES LOURDES finition : silver moulée sous pression spécialement conçue pour les raids avec indice de charge jusqu'à 1400kg alliage spécifique (Al Si 7% Mg Sr) traitement thermique Insert acier anti-desserrement Livrée sans visserie Largeur Diamètre Nb de trous Entraxe Déport Center bore 8 17 5 150 40 110.2 se monte sur le véhicule avec de possibles modifications de carrosserie (nous consulter pour confirmer la...

**Références :**

**MAN54SI - JANTE ALUMINIUM MANANO SILVER 8 X 17 ENTRAXE  
5 X 150 DEPORT 40**  
Prix : 362,00 € TTC/PIECE

**JANTE ALUMINIUM MANANO SILVER 8.5 X 18  
ENTRAXE 5 X 150 DEPORT 40**

JANTE ALUMINIUM SPECIAL CHARGES LOURDES finition : silver moulée sous pression spécialement conçue pour les raids avec indice de charge jusqu'à 1400kg alliage spécifique (Al Si 7% Mg Sr) traitement thermique Insert acier anti-desserrement Livrée sans visserie Largeur Diamètre Nb de trous Entraxe Déport Center bore 8.5 18 5 150 40 110 se monte sur le véhicule avec de possibles modifications de carrosserie (nous consulter pour confirmer la...

**Référence : MAN84SI**  
Prix : 444,00 € TTC/PIECE



### JANTE ALUMINIUM RACER GRISE

Le modèle RACER est une jante en aluminium coulé, spécialement conçue pour les raids avec indice de charge de 1300kg. finition : grise  
**JANTE RENFORCÉE** : moulée sous pression alliage spécifique (Al Si 7% Mg Sr) traitement thermique insert acier anti-desserrement Jante aluminium livrée sans visserie. Largeur Diamètre Nb de trous Entraxe Déport Center bore 7 16 5 150 10 110.5 se monte sur le véhicule avec de possibles modifications de...

#### Références :

**RAC25SI** - JANTE ALUMINIUM RACER GRISE 7 X 16 ENTRAXE 5 X 150 DEPORT 10

Prix : 304,00 € TTC/PIECE

**RAC37SI** - JANTE ALUMINIUM RACER GRISE 8 X 16 ENTRAXE 5 X 150 DEPORT 40

Prix : 327,00 € TTC/PIECE



### JANTE ALUMINIUM RACER NOIRE

Le modèle RACER est une jante en aluminium coulé, spécialement conçue pour les raids avec indice de charge de 1300kg. finition : noire  
**JANTE RENFORCÉE** : moulée sous pression alliage spécifique (Al Si 7% Mg Sr) traitement thermique insert acier anti-desserrement Jante aluminium livrée sans visserie. Largeur Diamètre Nb de trous Entraxe Déport Center bore 7 16 5 150 10 110.5 se monte sur le véhicule avec de possibles modifications de...

#### Références :

**RAC25BK** - JANTE ALUMINIUM RACER NOIRE 7 X 16 ENTRAXE 5 X 150 DEPORT 10

Prix : 304,00 € TTC/PIECE

**RAC37BK** - JANTE ALUMINIUM RACER NOIRE 8 X 16 ENTRAXE 5 X 150 DEPORT 40

Prix : 327,00 € TTC/PIECE



### JANTE ALUMINIUM RENFORCE RAID EVO CORSE DAKAR ZERO 7x16" ET 30 BLANCHE

La jante Dakar Zéro, issue de la Dakar Corse, spécialement développée pour la compétition, est la version dédiée aux véhicules tout terrain. Les rayons internes du bord de la jante ont un profil qui rentre vers le centre, ce qui permet d'avoir un déport négatif protégeant les pièces mécaniques des gravillons et du sable et conçu pour laisser suffisamment d'espace pour les gros freins. Structure très résistante en alliage léger AS7, avec traitement thermique T6 conformément aux réglementations...

#### Informations Techniques :

*charge maximum : 1400kg prévoir le kit cm0751320010-5 comprenant la visserie spécifique pour une jante Taille : 7X16" Déport : ET 30 Entraxe : 5x150 Alésage : 110.1mm Couleur : blanc*

**Référence : SE1460080011**

Prix : 365,00 € TTC/PIECE



**JANTE ALUMINIUM RENFORCE RAID EVO CORSE  
DAKAR ZERO 7x16" ET 30 GRIS**

La jante Dakar Zéro, issue de la Dakar Corse, spécialement développée pour la compétition, est la version dédiée aux véhicules tout terrain. Les rayons internes du bord de la jante ont un profil qui rentre vers le centre, ce qui permet d'avoir un déport négatif protégeant les pièces mécaniques des gravillons et du sable et conçu pour laisser suffisamment d'espace pour les gros freins. Structure très résistante en alliage léger AS7, avec traitement thermique T6 conformément aux réglementations...

**Informations Techniques :**

Charge maximum : 1400kg Prévoir le kit de montage  
cm0751320010-5 comprenant la visserie spécifique et cache moyeu  
(pour une jante) Taille : 7x16" Déport : ET 30 Entraxe : 5x150 Alésage  
: 110.1mm Couleur : Gris

**Référence : SE1460080031****Prix : 379,00 € TTC/PIECE****JANTE ALUMINIUM RENFORCE RAID EVO CORSE  
DAKAR ZERO 7x16" ET 30 GRIS ANTHRACITE**

La jante Dakar Zéro, issue de la Dakar Corse, spécialement développée pour la compétition, est la version dédiée aux véhicules tout terrain. Les rayons internes du bord de la jante ont un profil qui rentre vers le centre, ce qui permet d'avoir un déport négatif protégeant les pièces mécaniques des gravillons et du sable et conçu pour laisser suffisamment d'espace pour les gros freins. Structure très résistante en alliage léger AS7, avec traitement thermique T6 conformément aux réglementations...

**Informations Techniques :**

Charge maximum : 1400kg Prévoir le kit de montage  
CM0751320040-5 comprenant la visserie spécifique et cache moyeu  
(pour une jante) Taille : 7x16" Déport : ET 30 Entraxe : 5x150 Alésage  
: 110.1 mm Couleur : gris anthracite

**Référence : SE1460080051****Prix : 379,00 € TTC/PIECE**



### JANTE ALUMINIUM RENFORCE RAID EVO CORSE DAKAR ZERO 7x16" ET 30 NOIR MAT

La jante Dakar Zéro, issue de la Dakar Corse, spécialement développée pour la compétition, est la version dédiée aux véhicules tout terrain. Les rayons internes du bord de la jante ont un profil qui rentre vers le centre, ce qui permet d'avoir un déport négatif protégeant les pièces mécaniques des gravillons et du sable et conçu pour laisser suffisamment d'espace pour les gros freins. Structure très résistante en alliage léger AS7, avec traitement thermique T6 conformément aux réglementations...

**Informations Techniques :**

Charge maximum : 1400kg Prévoir le kit de montage  
CM0751320040-5 comprenant la visserie spécifique et cache moyeu  
(pour une jante) Taille : 7x16" Déport : ET 30 Entraxe : 5x150 Alésage  
: 110.1 mm Couleur : noir mat

**Référence : SE1460080041**  
Prix : 365,00 € TTC/PIECE



### JANTE ALUMINIUM RENFORCE RAID EVO CORSE DAKAR ZERO 8x17" ET 40 GRIS ANTHRACITE

La jante Dakar Zéro, issue de la Dakar Corse, spécialement développée pour la compétition, est la version dédiée aux véhicules tout terrain. Les rayons internes du bord de la jante ont un profil qui rentre vers le centre, ce qui permet d'avoir un déport négatif protégeant les pièces mécaniques des gravillons et du sable et conçu pour laisser suffisamment d'espace pour les gros freins. Structure très résistante en alliage léger AS7, avec traitement thermique T6 conformément aux réglementations...

**Informations Techniques :**

Charge maximum : 1400kg Prévoir le kit de montage  
CM0751320040-5 comprenant la visserie spécifique et cache moyeu  
(pour une jante) Taille : 8x17" Déport : ET 40 Entraxe : 5x150 Alésage  
: 110.1 mm Couleur : gris anthracite

**Référence : SE4160060051**  
Prix : 402,00 € TTC/PIECE



## JANTE ALUMINIUM RENFORCE RAID EVO CORSE DAKAR ZERO 8x17" ET 40 NOIR MAT

La jante Dakar Zéro, issue de la Dakar Corse, spécialement développée pour la compétition, est la version dédiée aux véhicules tout terrain. Les rayons internes du bord de la jante ont un profil qui rentre vers le centre, ce qui permet d'avoir un déport négatif protégeant les pièces mécaniques des gravillons et du sable et conçu pour laisser suffisamment d'espace pour les gros freins. Structure très résistante en alliage léger AS7, avec traitement thermique T6 conformément aux réglementations...

### Informations Techniques :

Charge maximum : 1400kg Prévoir le kit de montage CM0751320040-5 comprenant la visserie spécifique et cache moyeu (pour une jante) Taille : 8x17" Déport : ET 40 Entraxe : 5x150 Alésage : 110.1 mm Couleur : noir mat

Référence : SE4160060041

Prix : 388,00 € TTC/PIECE



## JANTE ATLAS NK ANTHRACITE 8x17"

ATLAS NK est la nouvelle roue de la gamme tout-terrain d'EvoCorse. Il s'agit d'une roue en alliage durable avec un profil en 12 rayons qui se trouve entièrement à l'intérieur de la jante du pneu pour protéger les rayons et les composants mécaniques du gravier et du sable. Le revêtement en poudre à trois couches donne à la roue une résistance à l'usure supérieure à la moyenne, ainsi qu'un aspect constamment bien entretenu même après les sorties les plus difficiles. La configuration "NaKed"...

### Informations Techniques :

Indice de charge : 1400Kg poids : entre 14 et 17kg selon les spécificités choisies Entraxe et déport à confirmer selon le véhicule

Référence : ATLAS-NK-AN

Prix : 354,00 € TTC/PIECE



## JANTE ATLAS NK BLANCHE 8x17"

ATLAS NK est la nouvelle roue de la gamme tout-terrain d'EvoCorse. Il s'agit d'une roue en alliage durable avec un profil en 12 rayons qui se trouve entièrement à l'intérieur de la jante du pneu pour protéger les rayons et les composants mécaniques du gravier et du sable. Le revêtement en poudre à trois couches donne à la roue une résistance à l'usure supérieure à la moyenne, ainsi qu'un aspect constamment bien entretenu même après les sorties les plus difficiles. La configuration "NaKed"...

### Informations Techniques :

Indice de charge : 1400Kg poids : entre 14 et 17kg selon les spécificités choisies Entraxe et déport à confirmer selon le véhicule

Référence : ATLAS-NK-WH

Prix : 354,00 € TTC/PIECE



### JANTE ATLAS NK BRONZE BRILLANT 8x17"

ATLAS NK est la nouvelle roue de la gamme tout-terrain d'EvoCorse. Il s'agit d'une roue en alliage durable avec un profil en 12 rayons qui se trouve entièrement à l'intérieur de la jante du pneu pour protéger les rayons et les composants mécaniques du gravier et du sable. Le revêtement en poudre à trois couches donne à la roue une résistance à l'usure supérieure à la moyenne, ainsi qu'un aspect constamment bien entretenu même après les sorties les plus difficiles. La configuration "NaKed"...

**Informations Techniques :**

*Indice de charge : 1400Kg poids : entre 14 et 17kg selon les spécificités choisies Entraxe et déport à confirmer selon le véhicule*

**Référence : ATLAS-NK-BRZB**

**Prix : 354,00 € TTC/PIECE**



### JANTE ATLAS NK BRONZE MAT 8x17"

ATLAS NK est la nouvelle roue de la gamme tout-terrain d'EvoCorse. Il s'agit d'une roue en alliage durable avec un profil en 12 rayons qui se trouve entièrement à l'intérieur de la jante du pneu pour protéger les rayons et les composants mécaniques du gravier et du sable. Le revêtement en poudre à trois couches donne à la roue une résistance à l'usure supérieure à la moyenne, ainsi qu'un aspect constamment bien entretenu même après les sorties les plus difficiles. La configuration "NaKed"...

**Informations Techniques :**

*Indice de charge : 1400Kg poids : entre 14 et 17kg selon les spécificités choisies Entraxe et déport à confirmer selon le véhicule*

**Référence : ATLAS-NK-BRZM**

**Prix : 354,00 € TTC/PIECE**



### JANTE ATLAS NK NOIR BRILLANT 8x17"

ATLAS NK est la nouvelle roue de la gamme tout-terrain d'EvoCorse. Il s'agit d'une roue en alliage durable avec un profil en 12 rayons qui se trouve entièrement à l'intérieur de la jante du pneu pour protéger les rayons et les composants mécaniques du gravier et du sable. Le revêtement en poudre à trois couches donne à la roue une résistance à l'usure supérieure à la moyenne, ainsi qu'un aspect constamment bien entretenu même après les sorties les plus difficiles. La configuration "NaKed"...

**Informations Techniques :**

*Indice de charge : 1400Kg poids : entre 14 et 17kg selon les spécificités choisies Entraxe et déport à confirmer selon le véhicule*

**Référence : ATLAS-NK-BB**

**Prix : 354,00 € TTC/PIECE**



### JANTE ATLAS NK NOIR MAT 8x17"

ATLAS NK est la nouvelle roue de la gamme tout-terrain d'EvoCorse. Il s'agit d'une roue en alliage durable avec un profil en 12 rayons qui se trouve entièrement à l'intérieur de la jante du pneu pour protéger les rayons et les composants mécaniques du gravier et du sable. Le revêtement en poudre à trois couches donne à la roue une résistance à l'usure supérieure à la moyenne, ainsi qu'un aspect constamment bien entretenu même après les sorties les plus difficiles. La configuration "NaKed"...

#### Informations Techniques :

Indice de charge : 1400Kg poids : entre 14 et 17kg selon les spécificités choisies Entraxe et déport à confirmer selon le véhicule

Référence : ATLAS-NK-BM

Prix : 354,00 € TTC/PIECE

## JANTES BEADLOCK



### JANTE ALUMINIUM DOUBLE BEADLOCK HUTCHINSON 8.5 X 17 5X150 TOYOTA GRIS CLAIR BRILLANT

Ayant fait leurs preuves durant de nombreuses années dans le domaine militaire, les amateurs d'off road peuvent désormais profiter de la technologie Beadlock offerte par les jantes HUTCHINSON ! Vous en avez rêvé, HUTCHINSON l'a fait. Une jante robuste qui vous permet de dégonfler à souhait sans risque de déjanter, c'est possible ! Qu'est-ce qu'une jante BEADLOCK ? A L'origine c'est une jante standard en acier ou en aluminium qui est décollée sur sa partie extérieur (simple beadlock) ou...

#### Informations Techniques :

Caractéristiques : - Entraxe : 5 x 150 - Taille de la jante : 8.5 x 17"-  
Modèle de boulon : 150 mm BCD- Alésage : 109.8 mm- Centerboard : 147.6 mm- Charge : 1 450 kg- Poids sans beadlock : 17.9 kg- Déport (ET) : 23.4 mm- Jante en alliage- Jante avec beadlock réutilise les écrous canon d'origine toyota référence cache moyeux origine toyota 42603-60590 vendu séparément

Référence : WA-0550

Prix : 1 800,00 € TTC/PIECE

**JANTE ALUMINIUM DOUBLE BEADLOCK  
HUTCHINSON 8.5 X 17 5X150 TOYOTA GRIS FONCE  
BRILLANT**

Ayant fait leurs preuves durant de nombreuses années dans le domaine militaire, les amateurs d'off road peuvent désormais profiter de la technologie Beadlock offerte par les jantes HUTCHINSON ! Vous en avez rêvé, HUTCHINSON l'a fait. Une jante robuste qui vous permet de dégonfler à souhait sans risque de déjanter, c'est possible ! Qu'est-ce qu'une jante BEADLOCK ? A L'origine c'est une jante standard en acier ou en aluminium qui est décollée sur sa partie extérieur (simple beadlock) ou...

**Informations Techniques :**

*Caractéristiques : - Entraxe : 5 x 150 - Taille de la jante : 8.5 x 17"-  
Modèle de boulon : 150 mm BCD- Alésage : 109.8 mm- Centerboard :  
147.6 mm- Charge : 1 450 kg- Poids sans beadlock : 17.9 kg- Déport  
(ET) : 23.4 mm- Jante en alliage. Jante avec beadlock réutilise les  
écrous canon d'origine toyota référence cache moyeux origine toyota  
42603-60590 vendu séparément*

**Référence : WA-0550B****Prix : 1 800,00 € TTC/PIECE****JANTES TôLES / ACIER****JANTE ACIER GOSS TRIANGULAR BLACK**

Jante acier Triangular Finition BLACK Structure renforcée pour une utilisation Off-Road livré sans visserie ni cache moyeu se monte sur le véhicule avec de possibles modifications de carrosserie (nous consulter pour confirmer la compatibilité de votre véhicule) modèle disponible en : Largeur Diamètre Nb de trous Entraxe Déport Center bore 7 16 5 150 5 113

**Références :****325BK - JANTE ACIER GOSS TRIANGULAR BLACK 7 X 16  
ENTRAXE 5 X 150 DEPORT 5****Prix : 102,00 € TTC/PIECE****337BK - JANTE ACIER GOSS TRIANGULAR BLACK 8 X 16  
ENTRAXE 5 X 150 DEPORT 20****Prix : 108,00 € TTC/PIECE**

**EQUIPEMENTS POUR TOYOTA HDJ100-UZJ100 1998/2008****JANTE ACIER GOSS TRIANGULAR SILVER**

Jante acier Triangular Finition SILVER / GUN METAL GRAY Structure renforcée pour une utilisation Off-Road livré sans visserie ni cache moyeu se monte sur le véhicule avec de possibles modifications de carrosserie (nous consulter pour confirmer la compatibilité de votre véhicule) modèle disponible en : Largeur Diamètre Nb de trous Entraxe Déport Center bore 7 16 5 150 5 113

**Références :**

**325GM** - JANTE ACIER GOSS TRIANGULAR SILVER 7 X 16  
ENTRAXE 5 X 150 DEPORT 5  
Prix : 102,00 € TTC/PIECE

**JANTE ACIER GOSS TRIANGULAR WHITE**

Jante acier Triangular Finition white Structure renforcée pour une utilisation Off-Road livré sans visserie ni cache moyeu se monte sur le véhicule avec de possibles modifications de carrosserie (nous consulter pour confirmer la compatibilité de votre véhicule) modèle disponible en : Largeur Diamètre Nb de trous Entraxe Déport Center bore 7 16 5 150 5 113

**Références :**

**325WH** - JANTE ACIER GOSS TRIANGULAR WHITE 7 X 16  
ENTRAXE 5 X 150 DEPORT 5  
Prix : 102,00 € TTC/PIECE

**ECLAIRAGE & ENERGIE****ACCESSOIRES ÉLECTRIQUES****FAISCEAU DE RECUPERATION 12V PLEIN PHARE  
H4 UNIVERSEL**

L'adaptateur se branche entre l'ampoule et la prise h4 de votre véhicule. Vous pouvez donc récupérer du courant 12v via les pleins phares.

**Référence : WIRPIGGY-H4**  
Prix : **23,00 € TTC/PIECE**



### INTERRUPTEUR ACCESSOIRE ECLAIRAGE BARRE LED POUR TOYOTA

PRINCIPALES CARACTÉRISTIQUES Rétroéclairage LED bleu La lumière supérieure est active lorsque l'alimentation est allumée La lumière inférieure est active lorsque les lumières du tableau de bord sont allumées L'impression gravée au laser garantit que notre impression ne s'effacera jamais avec l'utilisation. Évalué à 3A sur 12v Excellente conception de correspondance OEM Voltmètre USB de type court - Courant de sortie: 2,5a+ Double USB de type court - Courant...

**Référence : TALL-TOY-BAR**

Prix : **39,00 € TTC/PIECE**



### INTERRUPTEUR ACCESSOIRE ECLAIRAGE POUR TOYOTA

PRINCIPALES CARACTÉRISTIQUES Rétroéclairage LED bleu La lumière supérieure est active lorsque l'alimentation est allumée La lumière inférieure est active lorsque les lumières du tableau de bord sont allumées L'impression gravée au laser garantit que notre impression ne s'effacera jamais avec l'utilisation. Évalué à 3A sur 12v Excellente conception de correspondance OEM Voltmètre USB de type court - Courant de sortie: 2,5a+ Double USB de type court - Courant...

**Référence : TALL-TOY-RGHT**

Prix : **39,00 € TTC/PIECE**



### INTERRUPTEUR ACCESSOIRE FEUX DE RECUL POUR TOYOTA

PRINCIPALES CARACTÉRISTIQUES Rétroéclairage LED bleu La lumière supérieure est active lorsque l'alimentation est allumée La lumière inférieure est active lorsque les lumières du tableau de bord sont allumées L'impression gravée au laser garantit que notre impression ne s'effacera jamais avec l'utilisation. Évalué à 3A sur 12v Excellente conception de correspondance OEM Voltmètre USB de type court - Courant de sortie: 2,5a+ Double USB de type court - Courant...

**Référence : TALL-TOY-REAR**

Prix : **39,00 € TTC/PIECE**

## BATTERIES, SUPPORTS & ACCESSOIRES



## EQUIPEMENTS POUR TOYOTA HDJ100-UZJ100 1998/2008

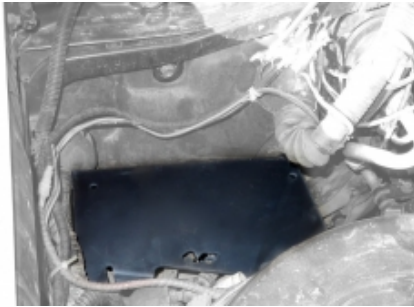

### PLATINE UNIVERSELLE HDJ100 PHASE 2 APRES 2002

Platine universelle HDJ100 Toyota Land Cruiser série 10# HDJ100 ph.2 4.2 TD 24V Montage dans le compartiment moteur Platine universelle compartiment moteur pour HDJ 100 Se monte en lieu et place du système de suspension pilotée. Elle permet l'installation d'équipements (Compresseur, batterie, ...) ou rangement dans le compartiment moteur entre le filtre à air et le tablier. Cette platine vient se reprendre sur des fixations existantes du passage de roue du HDJ100 (montage sans ...

Référence : **ERSU201**  
Prix : **105,00 € TTC/PIECE**

## PHARES & LONGUES-PORTÉES

### ACCESSOIRES MONTAGE LONGUES-PORTÉES



### FAISCEAU DE RECUPERATION 12V PLEIN PHARE H4 UNIVERSEL

L'adaptateur se branche entre l'ampoule et la prise h4 de votre véhicule. Vous pouvez donc récupérer du courant 12v via les pleins phares.

Référence : **WIRPIGGY-H4**  
Prix : **23,00 € TTC/PIECE**

## PERFORMANCE & OPTIMISATION

### COMPÉTITION

#### ACCESSOIRES COMPÉTITION



### BAVETTES BLANCHE SEMI-RIGIDES 328x498

Vendu à la paire. Bavettes blanches. Dimensions : 345x495mm. Couleur blanche. Epaisseur : 2mm. Silencieuses aux impacts, ne flottent pas avec la vitesse, facile à retailler / adapter.

Référence : **ACBA014**  
Prix : **20,00 € TTC/PAIRE**

## EQUIPEMENTS POUR TOYOTA HDJ100-UZJ100 1998/2008

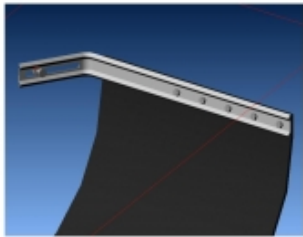

### KIT DE MONTAGE BAVETTES

Vendu à la paire. Kit complet pour réaliser avec facilité la fixation sur le véhicule de 2 bavettes grâce à deux équerres zinguées. Kit livré complet avec visserie et notice.

**Référence : ACBA113**  
Prix : **26,00 € TTC/PAIRE**



### KIT SANGLES MONTAGE BAVETTES

Vendu à la paire. Kit de sangles grises permettant de relever à volonté les bavettes de votre véhicule. Kit complet pour une paire de bavette : Cames à griffe, sangle, équerres de renfort, visserie, notice.

**Référence : ACBA112**  
Prix : **26,00 € TTC/PAIRE**

## DURITES & REFROIDISSEMENT

### DURITES SILICONES



### TUBES INOX POUR INTERCOOLER POUR TOYOTA LAND CRUISER HDJ100 DE 1998-2003 4.2L TD

Une assurance contre le sable et la poussière ! Ces tubulures intercooler en inox viennent remplacer la pièce d'origine sur le Toyota HDJ100. En effet celle d'origine est en matière plastique et présente par conséquent certaines faiblesses : face à une augmentation de la pression du turbo et en cas de rupture, le bloc aspire de l'air sans passer par le filtre. Ceci peut donc se révéler désastreux notamment lors d'un raid. Ces tubes intercooler vous permettront ainsi d'effectuer votre...

**Référence : TOYO124**  
Prix : **578,00 € TTC/PIECE**

## ECHAPPEMENTS



**ECHAPPEMENT INOX : DECATALYSEUR\*\* AVEC POT DE DETENTE POUR TOYOTA LAND CRUISER HDJ100 DE 1998-2003 4.2L TD**

Référence : TOYO120  
Prix : 532,00 € TTC/PIECE



**ECHAPPEMENT INOX : DECATALYSEUR\*\* POUR TOYOTA LAND CRUISER HDJ100 DE 1998-2003 4.2L TD**

Référence : TOYO121  
Prix : 373,00 € TTC/PIECE

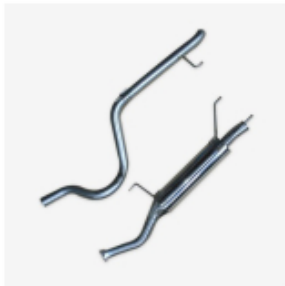

**ECHAPPEMENT INOX : INTERMEDIAIRE AVEC SILENCIEUX ET TUBE ARRIERE, (2 PIECES) POUR TOYOTA LAND CRUISER HDJ100 DE 1998-2003 4.2L TD**

Compromis idéal entre puissance et sonorité Cet échappement complet après catalyseur (ou décatalyseur), est équipé d'un silencieux sport qui fait gagner en garde au sol, en poids et puissance moteur. En effet, le silencieux en 129mm de diamètre et son système « Raid » interne font de cette pièce le parfait compromis entre puissance et niveau sonore. Accompagnée par la référence TOYO120 La ligne est la solution idéale pour des long trajets en famille. Cette ligne High Flow' accepte sans...

**Informations Techniques :**

Garantie tous défauts de fabrication 5 ans  
Modèle LAND CRUISER  
Type HDJ100 Année 1998, 1999, 2000, 2001, 2002, 2003, 2004, 2005, 2006, 2007  
Chassis Unique INOX 304L recuit  
Diamètre du tube 63,5 mm X 1,5 mm  
Soudures 316L sous gaz neutre (azote)

Référence : TOYO122  
Prix : 1 082,00 € TTC/PIECE



### KIT DE SUPPRESSION EGR POUR TOYOTA HDJ100

Ce kit permet de supprimer le système EGR (système de recyclage des gaz d'échappement) sans modification. Il optimise le passage de l'air dans le conduit d'admission et évite son encrassement au fil du temps. préciser si "EGR WATER COOLING" on non Enfin il permet également la remise en place du système d'origine ultérieurement.

#### Informations Techniques :

*Le kit est composé de : pièces remplaçant la soupape EGR sur l'admission en aluminium joints admission pièces pour obturer l'échappement sur le collecteur joints échappement goujon et écrous raccord pour fermer le circuit de refroidissement EGR (si équipé)*

**Référence : EGR100**  
Prix : **192,00 € TTC/KIT**



### LIGNE ECHAPPEMENT COMPLETE INOX POUR TOYOTA HDJ 100 A PARTIR DE 1998

Spécialiste de l'échappement inox depuis plus de 10 ans, Tecinox étudie, conçoit et fabrique tous les systèmes d'échappement sur mesure et prêt à poser pour les 4x4. Les avantages de la ligne d'échappement Tecinox : Amélioration du rendement des flux de gaz de votre véhicule tout terrain : augmentation du couple moteur. Amélioration de la garde au sol, diminution du poids. Conception INOX : augmente la durée de vie de votre échappement. Ligne...

**Référence : ECHAPHDJ100**  
Prix : **1 382,25 € TTC/KIT**



### SORTIE D'ECHAPPEMENT LATERALE INOX POUR TOYOTA LAND CRUISER HDJ100

Spécialiste de l'échappement inox depuis plus de 10 ans, Tecinox étudie, conçoit et fabrique tous les systèmes d'échappement sur mesure et prêt à poser pour les 4x4. Les avantages de la ligne d'échappement Tecinox : Amélioration du rendement des flux de gaz de votre véhicule tout terrain : augmentation du couple moteur. Amélioration de la garde au sol, diminution du poids. Conception INOX : augmente la durée de vie de votre échappement. ligne...

**Référence : TOYO123**  
Prix : **1 037,00 € TTC/KIT**

## EMBRAYAGE RENFORCÉ

## EQUIPEMENTS POUR TOYOTA HDJ100-UZJ100 1998/2008



### **KIT EMBRAYAGE RENFORCE XTREME OUTBACK POUR TOYOTA HDJ100 A PARTIR DE 1998**

Disque d'embrayage renforcée avec revêtement organique et mécanisme renforcé (avec une pression supérieure). La pédale d'embrayage peut éventuellement devenir sensiblement plus dure (augmentation de tenue 25 %) Utilisation Idéale pour tracter les remorques ou fonctionnement avec une charge spéciale, loisirs, dunes kit complet : Disques d'embrayage mécanisme butée roulement kit adapté pour les véhicules suivants : TOYOTA HDJ100 A PARTIR DE 1998 dimensions : ...

**Référence : KTY30005-1A**

**Prix : 785,00 € TTC/KIT**

## FILTRATION PERFORMANCE

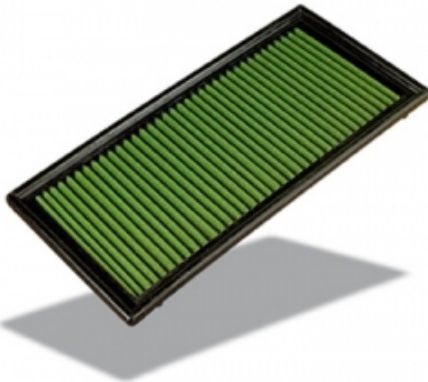

### **GREEN FILTRE POUR TOYOTA KZJ/KDJ 90/95 ET HDJ100**

GREEN AIR FILTER vous offre la possibilité de remplacer avantageusement le filtre à air d'origine de votre voiture par un produit offrant un meilleur passage d'air et rendement moteur, une meilleure filtration et une plus grande durée de vie, sans aucune modification pour son montage. Filtre en coton, nettoyable et réutilisable Se monte en lieu et place de votre filtre d'origine pour une utilisation en rallye-raid ou pour un usage routier quotidien. Caractéristiques : pouvoir filtrant...

**Référence : G491605**

**Prix : 152,00 € TTC/PIECE**

## FREINAGE RENFORCÉ



### **DISQUE DE FREIN ARRIERE PERCE / RAINURE TERRAIN TAMER**

DISQUE DE FREIN : - Percé / rainuré - Modèle réversible (se monte à gauche ou à droite) - Finition améliorant l'évacuation des impuretés - Offre un meilleur refroidissement permettant une plus grande endurance lors des freinages intenses Véhicules : TOYOTA LANDCRUISER FZJ100 A PARTIR DE 01/1998 TOYOTA LANDCRUISER HDJ100 A PARTIR DE 01/1998 TOYOTA LANDCRUISER UZJ100 A PARTIR DE 01/1998

**Référence : 42431-60280HP**

**Prix : 150,00 € TTC/PIECE**

## DISQUE DE FREIN RENFORCÉ



### DISQUE DE FREIN AVANT PERCE / RAINURE TERRAIN TAMER

DISQUE DE FREIN : - Percé / rainuré - Modèle réversible (se monte à gauche ou à droite) - Finition améliorant l'évacuation des impuretés - Offre un meilleur refroidissement permettant une plus grande endurance lors des freinages intenses Véhicules : TOYOTA LANDCRUISER FZJ100 A PARTIR DE 01/1998 TOYOTA LANDCRUISER HDJ100 A PARTIR DE 01/1998 TOYOTA LANDCRUISER UZJ100 A PARTIR DE 01/1998

**Référence : 43512-60170HP**

Prix : **150,00 € TTC/PIECE**



### DISQUES ARRIERE DBA 4000 SERIES T3 312 MM POUR TOYOTA HDJ/UZJ100

DBA a breveté son système de ventilation des disques "kangaroo Paw" ou Patte de Kangourou. Ce système permet une ventilation beaucoup plus efficace pour maintenir les disques aux températures les plus basses lors d'une utilisation intensive. L'utilisation du Kangaroo Paw en lieu et place des systèmes conventionnels à colonnes ou parois permet d'augmenter l'efficacité du refroidissement en comparaison avec la plupart des autres disques ventilés. Ce système réduit grandement le risque de...

**Informations Techniques :**

*Diamètre extérieur : 330mm Diamètre intérieur : 110mm Epaisseur : 18mm*

**Référence : DBA4789S**

Prix : **463,00 € TTC/PAIRE**



### DISQUES ARRIERE DBA STREET SERIES T2 312MM POUR TOYOTA HDJ/UZJ100

DBA a breveté son système de ventilation des disques "kangaroo Paw" ou Patte de Kangourou. Ce système permet une ventilation beaucoup plus efficace pour maintenir les disques aux températures les plus basses lors d'une utilisation intensive. L'utilisation du Kangaroo Paw en lieu et place des systèmes conventionnels à colonnes ou parois permet d'augmenter l'efficacité du refroidissement en comparaison avec la plupart des autres disques ventilés. Ce système réduit grandement le risque de...

**Informations Techniques :**

*Diamètre extérieur : 330 mm Diamètre intérieur : 110 mm Epaisseur : 18 mm*

**Référence : DBA789S**

Prix : **273,00 € TTC/PAIRE**

EQUIPEMENTS POUR TOYOTA HDJ100-UZJ100 1998/2008

**X™**  
**GOLD**

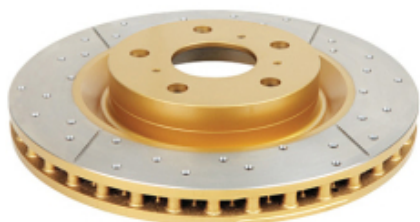

### DISQUES ARRIERE PERCES RAINURES VENTILES DBA GOLD POUR TOYOTA HDJ100 A PARTIR DE 1998

Les disques de freins rainurés percés DBA garantissent un freinage optimal et constant. Le percage assure une ventilation efficace même en condition d'utilisation sévère (véhicule chargé utilisé en Raid par exemple), tandis que le rainurage permet de nettoyer disques et plaquettes pour un freinage toujours efficace quelque soient les conditions de roulage (boue, sable...). Le complément indispensable de toute préparation tout-terrain sérieuse.

**Informations Techniques :**

Pour Toyota HDJ / UZJ 100 Diamètre 330 mm

**Référence : DBA789X**  
Prix : **302,00 € TTC/PAIRE**

4000 SERIES  
**T3™**

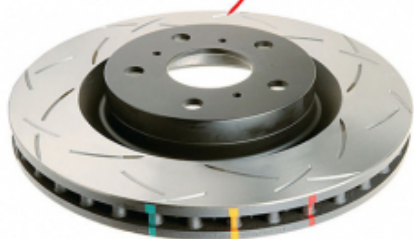

### DISQUES AVANT DBA 4000 SERIES T3 312 MM POUR TOYOTA HDJ/UZJ100

DBA a breveté son système de ventilation des disques "kangaroo Paw" ou Patte de Kangourou. Ce système permet une ventilation beaucoup plus efficace pour maintenir les disques aux températures les plus basses lors d'une utilisation intensive. L'utilisation du Kangaroo Paw en lieu et place des systèmes conventionnels à colonnes ou parois permet d'augmenter l'efficacité du refroidissement en comparaison avec la plupart des autres disques ventilés. Ce système réduit grandement le risque de...

**Informations Techniques :**

Diamètre extérieur : 312mm Diamètre intérieur : 115mm Epaisseur : 32mm  
REFERENCE COMPATIBLE : TOYOTA 4351260130 TOYOTA 4351260171 TOYOTA 4351260170 TRW DF7797

**Référence : DBA4788S**  
Prix : **428,00 € TTC/PAIRE**



### DISQUES AVANT DBA STREET SERIES T2 312MM POUR TOYOTA HDJ/UZJ100

DBA a breveté son système de ventilation des disques "kangaroo Paw" ou Patte de Kangourou. Ce système permet une ventilation beaucoup plus efficace pour maintenir les disques aux températures les plus basses lors d'une utilisation intensive. L'utilisation du Kangaroo Paw en lieu et place des systèmes conventionnels à colonnes ou parois permet d'augmenter l'efficacité du refroidissement en comparaison avec la plupart des autres disques ventilés. Ce système réduit grandement le risque de...

**Informations Techniques :**

Diamètre extérieur : 312 mm Diamètre intérieur : 115 mm Epaisseur : 32 mm  
REFERENCE COMPATIBLE TOYOTA 4351260130 TOYOTA 4351260171 TOYOTA 4351260170 TRW DF7797

**Référence : DBA788S**

Prix : **352,00 € TTC/PAIRE**



### DISQUES AVANT PERCES RAINURES VENTILES DBA GOLD POUR TOYOTA HDJ100 A PARTIR DE 1998

Les disques de freins rainurés percés DBA garantissent un freinage optimal et constant. Le percage assure une ventilation efficace même en condition d'utilisation sévère (véhicule chargé utilisé en Raid par exemple), tandis que le rainurage permet de nettoyer disques et plaquettes pour un freinage toujours efficace quelque soient les conditions de roulage (boue, sable...). Le complément indispensable de toute préparation tout-terrain sérieuse.

**Informations Techniques :**

Pour Toyota HDJ / UZJ 100 Diamètre : 312 mm

**Référence : DBA788X**

Prix : **373,00 € TTC/PAIRE**



EQUIPEMENTS POUR TOYOTA HDJ100-UZJ100 1998/2008



## DISQUES DE FREIN ARRIERE RAINURE / POINTE EBC

Pour un freinage performant et endurant Disques rainurés et pointés  
Pour usage sportif et compétition Qualité et précision de fabrication  
Vendus par paire, pour l'essieu arrière

### Informations Techniques :

Ces disques de freins rainurés et pointés signés EBC offrent une qualité et une performance de très haut niveau. Ils sont dotés de larges rainures en ellipse afin d'améliorer le refroidissement des surfaces de friction, tout en contribuant à éliminer les impuretés (poussière, débris, gaz) qui s'accumulent sous la zone de contact des plaquettes. Ce procédé permet d'augmenter la puissance et l'endurance du freinage de façon conséquente. Ils améliorent également le freinage en conditions...

**Référence : MRD-2T05RP**  
Prix : 295,92 € TTC/PAIRE



## DISQUES DE FREIN AVANT RAINURE / POINTE EBC

Pour un freinage performant et endurant Disques rainurés et pointés  
Pour usage sportif et compétition Qualité et précision de fabrication  
Vendus par paire, pour l'essieu avant

### Informations Techniques :

Ces disques de freins rainurés et pointés signés EBC offrent une qualité et une performance de très haut niveau. Ils sont dotés de larges rainures en ellipse afin d'améliorer le refroidissement des surfaces de friction, tout en contribuant à éliminer les impuretés (poussière, débris, gaz) qui s'accumulent sous la zone de contact des plaquettes. Ce procédé permet d'augmenter la puissance et l'endurance du freinage de façon conséquente. Ils améliorent également le freinage en conditions...

**Référence : MFD-2T07RP**  
Prix : 351,55 € TTC/PAIRE

FLEXIBLE DE FREIN

EQUIPEMENTS POUR TOYOTA HDJ100-UZJ100 1998/2008



## FLEXIBLES DE FREINS RENFORCEE QUALITE AVIATION POUR TOYOTA HDJ100 A PARTIR DE 2004

Leader mondial du flexible de frein, Goodridge a fait ses preuves en compétition depuis de nombreuses années. Issu de la compétition, le flexible est réalisé en Teflon avec une tresse de renfort en inox garantissant une très bonne résistance à la corrosion et à la température. Durite évitant la déformation du flexible lors du freinage et garantissant une distance de freinage plus courte.

**Informations Techniques :**

POUR TOYOTA HDJ100 A PARTIR DE 2004

Référence : **STY0812-6**  
Prix : **168,00 € TTC/KIT**



## FLEXIBLES DE FREINS RENFORCEE QUALITE AVIATION POUR TOYOTA HDJ100 AVANT 2004

Leader mondial du flexible de frein, Goodridge a fait ses preuves en compétition depuis de nombreuses années. Issu de la compétition, le flexible est réalisé en Teflon avec une tresse de renfort en inox garantissant une très bonne résistance à la corrosion et à la température. Durite évitant la déformation du flexible lors du freinage et garantissant une distance de freinage plus courte.

**Informations Techniques :**

POUR TOYOTA HDJ100 AVANT 2004

Référence : **STY0802-5**  
Prix : **144,00 € TTC/KIT**

## PLAQUETTES DE FREIN RENFORCÉES



FRICION LEVEL INITIAL BITE TEMPERATURE

## JEU PLAQUETTES DE FREIN ARRIERE DBA STREET PERFORMANCE POUR TOYOTA HDJ/UZJ100

Les plaquettes de frein Street Performance (SP) de DBA ont été conçues pour les conducteurs à la recherche de performances de freinage améliorées. Les plaquettes de frein DBA Street Performance sont développée pour fournir une réponse de friction efficace à l'application de la pédale et offrir une faible usure et une minimisation de la poussière. DBA recommande les plaquettes de frein Street Performance pour une conduite au quotidien et les véhicules de performance, les 4x4 et les SUV. Ils...

**Informations Techniques :**

HAUTEUR 45.1MM LONGUEUR 123.1MM EPAISSEUR 17.4MM  
Reference oem : 04466-60070

Référence : **DB1383SP**  
Prix : **105,00 € TTC/JEU**

## EQUIPEMENTS POUR TOYOTA HDJ100-UZJ100 1998/2008



### JEU PLAQUETTES DE FREIN ARRIERE DBA XTREM PERFORMANCE POUR TOYOTA HDJ/UZJ100

Les plaquettes de frein Xtreme Performance de DBA ont été conçues pour les conducteurs qui recherchent un mordant initial élevé et une consistance de friction de basses à hautes températures. La gamme XP est destinée aux applications lourdes, où des niveaux de friction plus élevés sont requis, afin de freiner en toute sécurité dans des conditions extrêmes. DBA recommande les plaquettes de frein Xtreme Performance pour les véhicules puissants, ainsi que le remorquage lourd et les 4 roues motrices...

#### Informations Techniques :

HAUTEUR : 45.1MM LONGUEUR: 123.1 MM EPAISSEUR 17.4 MM  
OEM : 04466-60070

Référence : **DB1383XP**  
Prix : **116,00 € TTC/JEU**



### JEU PLAQUETTES DE FREIN AVANT DBA STREET PERFORMANCE POUR TOYOTA HDJ/UZJ100 ET HDJ78/79/105

Les plaquettes de frein Street Performance (SP) de DBA ont été conçues pour les conducteurs à la recherche de performances de freinage améliorées. Les plaquettes de frein DBA Street Performance sont développées pour fournir une réponse de friction efficace à l'application de la pédale et offrir une faible usure et une minimisation de la poussière. DBA recommande les plaquettes de frein Street Performance pour une conduite au quotidien et les véhicules de performance, les 4x4 et les SUV. Ils...

#### Informations Techniques :

HAUTEUR 78MM LONGUEUR 119.3MM EPAISSEUR 17.4MM

Référence : **DB1365SP**  
Prix : **100,00 € TTC/JEU**



### JEU PLAQUETTES DE FREIN AVANT DBA XTREM PERFORMANCE POUR TOYOTA HDJ/UZJ100 ET HDJ78/79/105

Les plaquettes de frein Xtreme Performance de DBA ont été conçues pour les conducteurs qui recherchent un mordant initial élevé et une consistance de friction de basses à hautes températures. La gamme XP est destinée aux applications lourdes, où des niveaux de friction plus élevés sont requis, afin de freiner en toute sécurité dans des conditions extrêmes. DBA recommande les plaquettes de frein Xtreme Performance pour les véhicules puissants, ainsi que le remorquage lourd et les 4 roues motrices...

#### Informations Techniques :

HAUTEUR : 78MM LONGUEUR: 119.3 MM EPAISSEUR 17.4 MM

EQUIPEMENTS POUR TOYOTA HDJ100-UZJ100 1998/2008

Référence : DB1365XP  
Prix : 110,00 € TTC/JEU

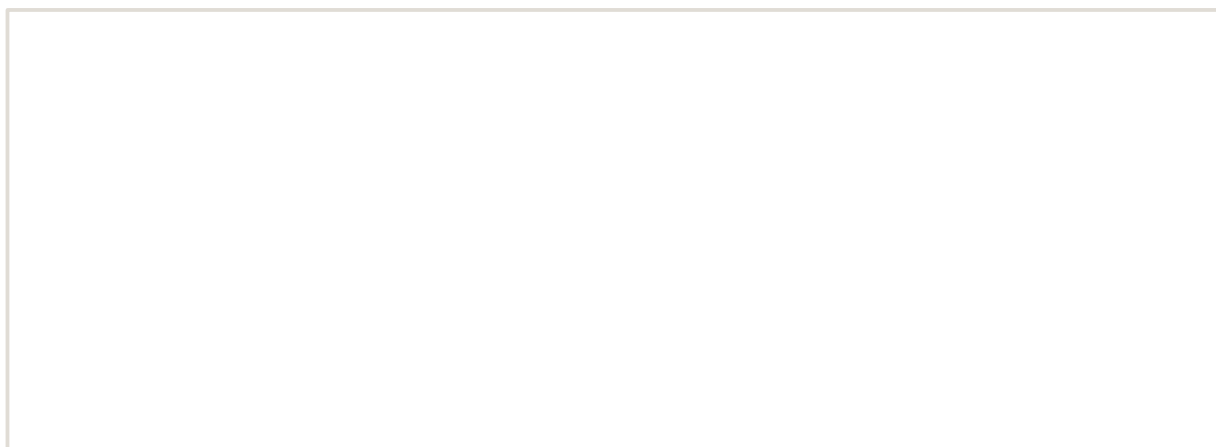

EQUIPEMENTS POUR TOYOTA HDJ100-UZJ100 1998/2008



### JEU PLAQUETTES DE FREIN AVANT EBC ULTIMAX POUR TOYOTA J100 ET 76/78/79

L: 119mm - Hauteur 78mm - Ep: 17mm

**Référence : MFP-2T11EBC**

Prix : **99,89 € TTC/JEU**



### PLAQUETTES DE FREIN ARRIERE CERAMIQUE HD TERRAIN TAMER

PLAQUETTES DE FREIN ARRIERE CERAMIQUE HD TERRAIN TAMER - fabriqué par l'équipementier d'origine - réduction du bruit et des impuretés - haute résistance - technologie brevetée - céramique  
Véhicules : TOYOTA LANDCRUISER HDJ100 TOYOTA LANDCRUISER UZJ100

**Référence : DB1383TTC**

Prix : **118,00 € TTC/KIT**



### PLAQUETTES DE FREIN ARRIERE EBC GREENSTUFF POUR TOYOTA HDJ 100 ET HZJ 105

L'EBC verte dite Green Stuff : cette plaquette est taillé pour le sport. Elle a été récompensée à plusieurs reprises par la presse spécialisée pour ses qualités dynamiques, son mordant exceptionnel et parce qu'elle salit moins les jantes. L'EBC verte est faite pour les plus exigeants d'entre vous. Utilisation jusqu'à un échauffement de 650°C.

**Informations Techniques :**

Pour les véhicules suivants: - TOYOTA HDJ100 4,2TD et V8 4,7l 32s 98-08 11TJAO et HC0#J - TOYOTA HZJ105 4,2D 98-

**Référence : MRP-2T05GS**

Prix : **87,10 € TTC/JEU**

EQUIPEMENTS POUR TOYOTA HDJ100-UZJ100 1998/2008



### PLAQUETTES DE FREIN ARRIERE EBC ULTIMAX POUR TOYOTA HDJ 100 ET HZJ 105

Qualité AF 42/66 sans amiante à usage routier et urbain. Homologuée R90 la gamme ULTIMAX répond aux norme CEE et apporte confort et sécurité. Sa résistance à la température atteint 400 degrés.

**Informations Techniques :**

Pour les véhicules suivants : - TOYOTA HDJ100 4,2TD et V8 4,7l 32s 98-08 11TJA0 et HC0#J - TOYOTA HZJ105 4,2D 98-

**Référence : MRP-2T05EBC**

Prix : **62,33 € TTC/JEU**



### PLAQUETTES DE FREIN AVANT CERAMIQUE HD TERRAIN TAMER

PLAQUETTES DE FREIN AVANT CERAMIQUE HD TERRAIN TAMER - fabriqué par l'équipementier d'origine - réduction du bruit et des impuretés - haute résistance - technologie brevetée - céramique  
Véhicules : TOYOTA LANDCRUISER FZJ105 A PARTIR DE 01/1998  
TOYOTA LANDCRUISER FZJ78 A PARTIR DE 08/1999 TOYOTA  
LANDCRUISER FZJ79 A PARTIR DE 08/1999 TOYOTA  
LANDCRUISER HDJ100 A PARTIR DE 01/1998 TOYOTA  
LANDCRUISER HDJ78 A PARTIR DE 08/1999 TOYOTA  
LANDCRUISER HDJ79 A PARTIR DE...

**Référence : DB1365TTC**

Prix : **94,00 € TTC/KIT**



### PLAQUETTES DE FREIN AVANT EBC GREENSTUFF POUR TOYOTA

Hautes Performances L: 119mm - Hauteur 78mm - Ep: 17mm

**Informations Techniques :**

Pour les véhicules suivants : - TOYOTA HDJ100 4,2TD et V8 4,7l 32s 98-08 11TJA0 et HC0#J (Hautes Performances) - TOYOTA HZJ78 et HZJ79 4,2D 99- (Hautes Performances - A partir de 2004 - Longueur 119mm)

**Référence : MFP-2T11GS**

Prix : **132,69 € TTC/JEU**

## KIT BOITIER ADDITIONNEL



### KIT DE SUPPRESSION EGR POUR TOYOTA HDJ100

Ce kit permet de supprimer le système EGR (système de recyclage des gaz d'échappement) sans modification. Il optimise le passage de l'air dans le conduit d'admission et évite son encrassement au fil du temps. préciser si "EGR WATER COOLING" on non Enfin il permet également la remise en place du système d'origine ultérieurement.

#### Informations Techniques :

*Le kit est composé de : pièces remplaçant la soupape EGR sur l'admission en aluminium joints admission pièces pour obturer l'échappement sur le collecteur joints échappement goujon et écrous raccord pour fermer le circuit de refroidissement EGR (si équipé)*

**Référence : EGR100**  
Prix : **192,00 € TTC/KIT**

## KIT TURBO & INTERCOOLER

### KIT INTERCOOLER



### KIT DE SUPPRESSION EGR POUR TOYOTA HDJ100

Ce kit permet de supprimer le système EGR (système de recyclage des gaz d'échappement) sans modification. Il optimise le passage de l'air dans le conduit d'admission et évite son encrassement au fil du temps. préciser si "EGR WATER COOLING" on non Enfin il permet également la remise en place du système d'origine ultérieurement.

#### Informations Techniques :

*Le kit est composé de : pièces remplaçant la soupape EGR sur l'admission en aluminium joints admission pièces pour obturer l'échappement sur le collecteur joints échappement goujon et écrous raccord pour fermer le circuit de refroidissement EGR (si équipé)*

**Référence : EGR100**  
Prix : **192,00 € TTC/KIT**



### KIT DURITES SILICONE D'INTERCOOLER POUR TOYOTA HDJ100

Pour Toyota Land Cruiser HDJ100 de 1998 à 2007. Moteur 1HDFTE Kit de durites silicone renforcées Montage uniquement avec intercooler d'origine Specs techniques : Température d'utilisation -40°C / +180°C Pression maxi 5 bars Revêtement spécifique résistant aux hydrocarbures Colori noir

**Référence : KITDURINTOEM100**  
Prix : **222,00 € TTC/KIT**

**KIT DURITES SILICONE DE ADMISSION ET TURBO  
POUR TOYOTA HDJ100**

Kit manchons intercooler supérieurs, sortie turbo + admission moteur. RENFORCÉ. Pour Toyota Land Cruiser HDJ100 de 1998 à 2007. Moteur 1HDFTE Kit de durites silicone renforcées Montage entre l'admission / turbo et la double tubulure rigide d'intercooler Specs techniques : Température d'utilisation -40°C / +180°C Pression maxi 5 bars Revêtement spécifique résistant aux hydrocarbures Colori noir

**Référence : KITDURTUR100**  
Prix : **249,00 € TTC/KIT**

**KIT INTERCOOLER N4 POUR TOYOTA HDJ100**

Kit gros intercooler pour HDJ100. Kit complet pour monter un intercooler frontal gros volume. Ce kit comprend l'intercooler, les durites silicone (noires) et le nécessaire pour le montage de l'intercooler. Compatible avec toutes les versions de HDJ100.

**Référence : PFMT310**  
Prix : **1 099,00 € TTC/KIT**

**TUBES INOX POUR INTERCOOLER POUR TOYOTA  
LAND CRUISER HDJ100 DE 1998-2003 4.2L TD**

Une assurance contre le sable et la poussière ! Ces tubulures intercooler en inox viennent remplacer la pièce d'origine sur le Toyota HDJ100. En effet celle d'origine est en matière plastique et présente par conséquent certaines faiblesses : face à une augmentation de la pression du turbo et en cas de rupture, le bloc aspire de l'air sans passer par le filtre. Ceci peut donc se révéler désastreux notamment lors d'un raid. Ces tubes intercooler vous permettront ainsi d'effectuer votre...

**Référence : TOYO124**  
Prix : **578,00 € TTC/PIECE**

**MOYEUX**



## EQUIPEMENTS POUR TOYOTA HDJ100-UZJ100 1998/2008



### MOYEUX DEBRAYABLES AVM POUR TOYOTA HZJ/GRJ/FZJ/76/78/79/100

AVM est le célèbre manufacturier brésilien de moyeux débrayables (automatiques ou non). Leader mondial de la spécialité, la qualité des produits AVM n'est plus à démontrer. Les moyeux AVM viennent en remplacement des moyeux automatiques d'origine. L'emploi sur le pont avant augmente la fluidité de conduite tout en réduisant le bruit et la consommation. Ces moyeux débrayables vous permettront de réaliser des économies de carburant et sur l'usure des pneus du train avant quand il n'est pas...

**Référence : AVM462**  
Prix : **178,00 € TTC/PAIRE**

## PERFORMANCES TRANSMISSION

### BLOCAGE DE DIFFÉRENTIEL



### BLOCAGE DE DIFFERENTIEL ARRIERE AIR LOCKER POUR TOYOTA (vendu sans compresseur)

Blocage ARB POUR TOYOTA Landcruiser 200 V8 Landcruiser HZJ105 Landcruiser J100 SUSPENSION INDEPENDANTE Landcruiser J7 à partir de 10/99 LE BLOCAGE ARB COMPREND : (livré sans compresseur) le différentiel, la tuyauterie, les raccords, la notice de montage, les instructions d'utilisation et la liste des pièces détachées. Quand un véhicule prend un virage, la roue extérieure parcourt une plus grande distance que la roue intérieure, elle doit donc tourner...

**Référence : RD152**  
Prix : **1 272,00 € TTC/PIECE**



### BLOCAGE DE DIFFERENTIEL AVANT AIR LOCKER POUR TOYOTA HDJ100 IFS (vendu sans compresseur)

Blocage ARB pour TOYOTA HDJ100 AVANT LE BLOCAGE ARB COMPREND : (livré sans compresseur) le différentiel, la tuyauterie, les raccords, la notice de montage, les instructions d'utilisation et la liste des pièces détachées. Quand un véhicule prend un virage, la roue extérieure parcourt une plus grande distance que la roue intérieure, elle doit donc tourner plus vite. Sur tous les véhicules, c'est le différentiel placé entre les demi-arbres de roues qui permet cette...

**Référence : RD131**  
Prix : **1 270,00 € TTC/PIECE**



**ELocker**

## BLOCAGE DE DIFFERENTIEL ELOCKER ARRIERE 100% ELECTRIQUE

BLOCAGE DE DIFFERENTIEL ELOCKER 100% ELECTRIQUE ARRIERE Véhicules : TOYOTA LANDCRUISER FZJ100 A PARTIR DE 01/1998 TOYOTA LANDCRUISER FZJ105 A PARTIR DE 01/1998 TOYOTA LANDCRUISER FZJ78 A PARTIR DE 08/1999 TOYOTA LANDCRUISER FZJ79 A PARTIR DE 08/1999 TOYOTA LANDCRUISER HDJ100 A PARTIR DE 01/1998 TOYOTA LANDCRUISER HDJ78 A PARTIR DE 08/1999 TOYOTA LANDCRUISER HDJ79 A PARTIR DE 08/1999 TOYOTA LANDCRUISER HZJ105 A PARTIR DE 01/1998 TOYOTA LANDCRUISER HZJ78 A PARTIR DE 08/1999...

Référence : **A9574**

Prix : **1 853,00 € TTC/PIECE**



**ELocker**

## BLOCAGE DE DIFFERENTIEL ELOCKER AVANT 100% ELECTRIQUE

BLOCAGE DE DIFFERENTIEL ELOCKER 100% ELECTRIQUE AVANT Véhicules : TOYOTA LANDCRUISER FZJ100 A PARTIR DE 01/1998 TOYOTA LANDCRUISER HDJ100 A PARTIR DE 01/1998 TOYOTA LANDCRUISER UZJ100 A PARTIR DE 01/1998 Nombre de Cannelures : 30 Proposés depuis peu par les fabricants Harrop et Eaton, les blocages de différentiels électromagnétiques ELockers sont désormais disponibles en France. Terrain Tamer va distribuer le blocage de différentiel « Elocker », à la fois très innovant et extrêmement...

Référence : **A10976**

Prix : **2 100,00 € TTC/PIECE**



**ELocker**

## KIT BLOCAGE DE DIFFERENTIEL ELOCKER ARRIERE 100% ELECTRIQUE AVEC ROULEMENTS

BLOCAGE DE DIFFERENTIEL ELOCKER 100% ELECTRIQUE ARRIEREKIT AVEC ROULEMENTS Véhicules : TOYOTA LANDCRUISER FZJ100 A PARTIR DE 01/1998 TOYOTA LANDCRUISER FZJ105 A PARTIR DE 01/1998 TOYOTA LANDCRUISER FZJ78 A PARTIR DE 08/1999 TOYOTA LANDCRUISER FZJ79 A PARTIR DE 08/1999 TOYOTA LANDCRUISER HDJ100 A PARTIR DE 01/1998 TOYOTA LANDCRUISER HDJ78 A PARTIR DE 08/1999 TOYOTA LANDCRUISER HDJ79 A PARTIR DE 08/1999 TOYOTA LANDCRUISER HZJ105 A PARTIR DE 01/1998 TOYOTA LANDCRUISER HZJ78 A...

Référence : **A9574-4TT**

Prix : **1 964,00 € TTC/KIT**

EQUIPEMENTS POUR TOYOTA HDJ100-UZJ100 1998/2008



**ELocker**

## KIT BLOCAGE DE DIFFERENTIEL ELOCKER AVANT 100% ELECTRIQUE AVEC ROUEMENTS

BLOCAGE DE DIFFERENTIEL ELOCKER 100% ELECTRIQUE AVANTKIT AVEC ROUEMENTS Véhicules : TOYOTA LANDCRUISER FZJ100 A PARTIR DE 01/1998 TOYOTA LANDCRUISER HDJ100 A PARTIR DE 01/1998 TOYOTA LANDCRUISER UZJ100 A PARTIR DE 01/1998 Nombre de Cannelures : 30 Proposés depuis peu par les fabricants Harrop et Eaton, les blocages de différentiels électromagnétiques ELockers sont désormais disponibles en France. Terrain Tamer va distribuer le blocage de différentiel « ELocker », à la fois très...

Référence : **A10976-12TT**

Prix : **2 225,00 € TTC/KIT**

## COUPLES CONIQUES



### COUPLE CONIQUE ARRIERE 11x43 POUR TOYOTA VDJ 200

Rapport 11:43

*Informations Techniques :*

*PHOTO NON CONTRACTUELLE*

Référence : **TLC10-C1143R**

Prix : **964,85 € TTC/PIECE**



### COUPLE CONIQUE AVANT 10X41 POUR TOYOTA HDJ 100

Cet article se monte sur les modèles suivants : - TOYOTA HDJ100 4,2TD et V8 4,7l 32s 98-08 11TJA0 et HC0#J

*Informations Techniques :*

*PHOTO NON CONTRACTUELLE*

Référence : **TLC10-C1041V**

Prix : **818,35 € TTC/PIECE**

## EQUIPEMENTS POUR TOYOTA HDJ100-UZJ100 1998/2008



### COUPLE CONIQUE AVANT 11x43 POUR TOYOTA HDJ 100 ET HDJ 200

Rapport 11:43

*Informations Techniques :*

PHOTO NON CONTRACTUELLE

Référence : TLC10-C1143V

Prix : 902,40 € TTC/PIECE

## PRÉFILTRES & ACCESSOIRES

### KIT DE MONTAGE



### KIT DE MONTAGE N4 POUR PRE-FILTRE RACOR POUR TOYOTA HDJ100 / HZJ105

Kit de montage de pré-filtre à carburant, ne comprends pas le préfiltre. Permet le montage d'un pré filtre RACOR série 100 à coté du filtre d'origine. Kit complet comprenant : support , raccords, collier, durite, nécessaire de montage, visserie, notice. à côté du filtre d'origine, côté conducteur

Référence : SCMO114

Prix : 60,00 € TTC/KIT



### KIT DE MONTAGE N4 POUR PRE-FILTRE RACOR POUR TOYOTA HDJ100 / HZJ105

Permet le montage d' un pré filtre RACOR FG 500 / série 200 . Kit complet comprenant: supports , raccords, collier, durite, nécessaire de montage, visserie, notice. Le support permet la fixation de pré filtre RACOR série 100/200/320/400/600 et SEPAR 2000 mais les raccords fournis ne sont pas adaptés montage à côté du filtre d'origine pré-filtre RACOR FG500 / série 200 vendu séparément

Référence : SCMO145

Prix : 120,00 € TTC/KIT

## RÉSERVOIRS CARBURANT

## ACCESSOIRES



### GOULOTTE DOUBLE POUR TOYOTA HDJ100

Informations Techniques :

PHOTO NON CONTRACTUELLE

Référence : FA0022

Prix : 380,36 € TTC/PIECE

## RÉSEROIRS DE REMPLACEMENT



### RESERVOIR A CARBURANT DE REMPLACEMENT LRA 144L POUR TOYOTA HDJ100

LONGE RANGE AUTOMOTIVE fabrique et fournit des réservoirs auxiliaires et de remplacement de puis 1989. LRA utilise les dernières technologies pour mettre au point et dessiner le réservoir avec la forme la plus adaptée à chaque véhicule. LRA utilise un découpeur plasma contrôlé par ordinateur et la soudure MIG pour faire des cordons pleins et non poreux. Les réservoirs sont cloisonnés, une chambre d'expansion est incorporée dans la conception. Tous les réservoirs sont testés sur pression et...

Informations Techniques :

*réservoir de remplacement capacité du réservoir : 144 litres véhicule : TOYOTA HDJ100 La capacité des réservoirs de remplacement LRA est donnée à titre indicatif (à plus ou moins 5 litres près). les caractéristiques de certains véhicules peuvent varier selon le pays d'origine, quelques adaptations peuvent être nécessaires pour monter certains réservoirs LRA. Dans tous les cas, le montage du réservoir de remplacement LRA par un spécialiste est préconisé. Le réservoir de remplacement...*

Référence : LRATLC100IFSDFR

Prix : 2 425,50 € TTC/PIECE

## RÉSEROIRS SUPPLÉMENTAIRES



### RESERVOIR A CARBURANT ADDITIONNEL N4 175L POUR TOYOTA HDJ100

Réservoir supplémentaire de 175L qui vient se positionner sous le plancher AR à la place de la roue de secours. Réservoir en acier avec cloisonnement et peinture époxy. Le remplissage se fait par l'orifice d'origine avec une goulotte 2 voies d'origine Toyota. Une pompe gros débit assure le transfert de carburant du réservoir additionnel au réservoir d'origine. Montage sans modification de votre véhicule. Le kit complet comprend : Réservoir, goulotte 2 voie, pompe Facet gros débit, jauge...

Référence : RER100

Prix : 1 984,00 € TTC/PIECE



## RESERVOIR A CARBURANT SUPPLEMENTAIRE LRA 160L POUR TOYOTA HDJ100

LONGE RANGE AUTOMOTIVE fabrique et fournit des réservoirs auxiliaires et de remplacement de puis 1989. LRA utilise les dernières technologies pour mettre au point et dessiner le réservoir avec la forme la plus adaptée à chaque véhicule. LRA utilise un découpeur plasma contrôlé par ordinateur et la soudure MIG pour faire des cordons pleins et non poreux. Les réservoirs sont cloisonnés, une chambre d'expansion est incorporée dans la conception. Tous les réservoirs sont testés sur pression et...

### Informations Techniques :

*réservoir supplémentaire en acier, livré complet avec : goulotte pompe durites interrupteur jaugeur capacité du réservoir : 160 litres véhicule : TOYOTA HDJ 100 Les réservoirs supplémentaires LRA se montent facilement. Chaque réservoir LRA possède son orifice de remplissage (double goulotte dans l'emplacement d'origine ou nouvel emplacement) Le carburant est transféré des réservoirs auxiliaires LRA vers le réservoir principale par l'intermédiaire d'une pompe à gasoil. les...*

**Référence : LRATLC100AX**

Prix : **2 519,16 € TTC/PIECE**

## SNORKELS & ACCESSOIRES



## SNORKEL SAFARI ARMAX POUR TOYOTA HDJ 100 ET HZJ 105

Pionniers au début des années 80, les snorkels Safari répondaient à un besoin de la part des offroaders de protéger leur moteur de la poussière et des très nombreux passages à gué rencontrés lors de raids. Sans doute les meilleurs dans les conditions les plus difficiles, les snorkels Safari sont minutieusement conçus, testés et fabriqués pour chaque modèle de 4x4. Les snorkels Safari sont choisis dans le monde entier. Les snorkels Safari sont fabriqués dans les matières les plus robustes: un...

### Informations Techniques :

*POSITIONNEMENT DU SNORKEL : DROITE Attention nécessite de déplacer l'antenne radio à gauche*

**Référence : SS86HP**

Prix : **680,00 € TTC/PIECE**

## PIÈCES RECHANGE & ENTRETIEN

### BALAI D'ESSUIE-GLACE

## EQUIPEMENTS POUR TOYOTA HDJ100-UZJ100 1998/2008



### BALAI D'ESSUIE GLACE 400mm DENSO

400mm

#### Informations Techniques :

balai d'essui glace avant / arrière pour : \* DAIHATSU FERROZA 1,6 F3 1988- (Avant - 400mm) \* HYUNDAI TERRACAN 01/01- HP (Arrière - 400mm) \* KIA SPORTAGE 2,0i 16v 05/94-03/04 K00 (Arrière - 400mm) \* KIA SPORTAGE Turbo Diesel 10/96-03/04 K00 (Arrière - 400mm) \* MITSUBISHI L200 07/92-12/96 K34 (400mm) \* MITSUBISHI PAJERO 2,3TD 04/82-06/86 LO43/LO48 (Avant - 400mm) \* MITSUBISHI PAJERO 2,5TD 02/91-08/99 V24/V44 (Avant - 400mm) \* MITSUBISHI PAJERO 2,5TD 06/86-02/91 LO4/L14 (Avant - 400mm)...

Référence : **JSS-X40C**

Prix : **12,42 € TTC/PIECE**



### BALAI D'ESSUIE GLACE

Avant - 480 mm

#### Références :

**JSS-X48C** - BALAI D'ESSUIE GLACE 480mm DENSO

Prix : 13,50 € TTC/PIECE

**JSS-X50C** - BALAI D'ESSUIE GLACE 500mm DENSO

Prix : 16,38 € TTC/PIECE

## DIRECTION / ROTULE



### BIELLETTE de CREMAILLERE Equipementier Origine

Jusqu'à 08/02

Référence : **MRD-82100E**

Prix : **81,35 € TTC/PIECE**

EQUIPEMENTS POUR TOYOTA HDJ100-UZJ100 1998/2008



**BIELLETTE de CREMAILLERE Equipementier Origine**

A partir de 08/02

**Référence : MRD-82110E**  
**Prix : 50,87 € TTC/PIECE**



**BIELLETTE de CREMAILLERE Générique**

Jusqu'à 08/02

**Informations Techniques :**  
*PHOTO NON CONTRACTUELLE*

**Référence : MRD-8210**  
**Prix : 30,55 € TTC/PIECE**



**BIELLETTE de CREMAILLERE Générique**

A partir de 08/02

**Informations Techniques :**  
*PHOTO NON CONTRACTUELLE*

**Référence : MRD-8211**  
**Prix : 39,24 € TTC/PIECE**



**CREMAILLERE de DIRECTION ORIGINE TOYOTA HDJ100 APRES 08/2002**

A partir de 08/02 - Pièce d'origine Constructeur

**Informations Techniques :**  
*PHOTO NON CONTRACTUELLE*

**Référence : TLC11-44200**  
**Prix : 1 834,00 € TTC/PIECE**



## EQUIPEMENTS POUR TOYOTA HDJ100-UZJ100 1998/2008



### CREMAILLERE de DIRECTION ORIGINE TOYOTA HDJ100 AVANT 08/2002

Jusqu'à 08/02 - Pièce d'origine Constructeur

*Informations Techniques :*

PHOTO NON CONTRACTUELLE

Référence : TLC10-44250  
Prix : 1 820,05 € TTC/PIECE



### GRAISSEUR POUR FUSEE POUR TOYOTA LAND CRUISER ET HILUX

Permet de graisser le roulement intérieur sans démonter la fusée  
Augmente la durée de vie des roulements Compatible avec toutes les  
broches filetées Toyota

*Informations Techniques :*

Poids : 0.240Kg Longueur : 15cm Largeur : 5.5cm Hauteur : 24cm

Référence : TTSGT  
Prix : 88,60 € TTC/PIECE



### KIT SILENT-BLOCS De Crémaillère de Direction Polyuréthane pour Toyota HDJ100 APRES 08/2002

A partir de 08/2002

Référence : SPF2987K  
Prix : 136,26 € TTC/PIECE



### KIT SILENT-BLOCS De crémaillère de direction Polyuréthane pour Toyota HDJ100 AVANT 08/2002

Jusqu'à 08/2002

Référence : SPF2470K  
Prix : 114,94 € TTC/PIECE

## EQUIPEMENTS POUR TOYOTA HDJ100-UZJ100 1998/2008



### POMPE de DIRECTION ASSISTEE

Jusqu'à 08/02 - Pièce d'origine constructeur

Référence : T1HDF-44310  
Prix : 1 579,27 € TTC/PIECE



### POMPE de DIRECTION ASSISTEE

A partir de 08/02 - Véhicule avec vanne EGR non refroidie par eau

Référence : T1HDF-44311  
Prix : 523,86 € TTC/PIECE



### POMPE de DIRECTION ASSISTEE

A partir de 08/02 - Véhicule avec vanne EGR refroidie par eau

Référence : T1HDF-44312  
Prix : 1 703,58 € TTC/PIECE



### ROTULE de DIRECTION Droite Equipementier Origine

ROTULE de DIRECTION Droite Equipementier Origine Droite Jusqu'à 08/02 - 555

Référence : MTR-82110E  
Prix : 51,02 € TTC/PIECE



### ROTULE de DIRECTION Droite Equipementier Origine

Droite - A partir de 08/02 - 555

Informations Techniques :

PHOTO NON CONTRACTUELLE

Référence : MTR-82130E  
Prix : 49,19 € TTC/PIECE



### ROTULE de DIRECTION Gauche Equipementier Origine

Gauche - Jusqu'à 08/02 - 555

Référence : MTR-82100E  
Prix : 51,02 € TTC/PIECE

EQUIPEMENTS POUR TOYOTA HDJ100-UZJ100 1998/2008



### ROTULE de DIRECTION Gauche Equipementier Origine

Gauche - A partir de 08/02 - 555

Informations Techniques :

PHOTO NON CONTRACTUELLE

Référence : MTR-8212OE  
Prix : 49,19 € TTC/PIECE



### ROTULE Inférieure Equipementier Origine

Référence : MLB-8203OE  
Prix : 74,97 € TTC/PIECE



### ROTULE Supérieure Equipementier Origine

Référence : MUB-8210OE  
Prix : 91,88 € TTC/PIECE

## ECLAIRAGE



### ANTI BROUILLARD DE PARE CHOC AVANT DROIT POUR TOYOTA HDJ 100 ET HZJ 105

Informations Techniques :

Pour les véhicules suivants : -TOYOTA HDJ100 4,2TD et V8 4,7l 32s 98-08 11TJA0 et HC0#J (Jusqu'à 05/2005 - Optique et clignotant séparés). -TOYOTA HZJ105 4,2D 98- (Jusqu'à 05/2005 - Optique et clignotant séparés).

Référence : TLC10-69002  
Prix : 70,86 € TTC/PIECE

**ANTI BROUILLARD DE PARE CHOC AVANT  
GAUCHE POUR TOYOTA HDJ 100 ET HZJ 105****Informations Techniques :**

Pour les véhicules suivants : - TOYOTA HDJ100 4,2TD et V8 4,7l 32s 98-08 11TJA0 et HC0#J (Jusqu'à 05/2005 - Optique et clignotant séparés). - TOYOTA HZJ105 4,2D 98- (Jusqu'à 05/2005 - Optique et clignotant séparés).

**Référence : TLC10-69001**Prix : **70,86 € TTC/PIECE****FEU AVANT DROIT POUR TOYOTA HDJ 100 ET HZJ  
105****Informations Techniques :**

Pour les véhicules suivants : - TOYOTA HDJ100 4,2TD et V8 4,7l 32s 98-08 11TJA0 et HC0#J (Jusqu'à 05/2005 - Optique et clignotant séparés). - TOYOTA HZJ105 4,2D 98- (Jusqu'à 05/2005 - Optique et clignotant séparés).

**Référence : TLC10-67012**Prix : **28,26 € TTC/PIECE****FEU AVANT GAUCHE POUR TOYOTA HDJ100 ET  
HZJ105****Informations Techniques :**

Pour les véhicules suivants : - TOYOTA HDJ100 4,2TD et V8 4,7l 32s 98-08 11TJA0 et HC0#J (Jusqu'à 05/2005 - Optique et clignotant séparés). - TOYOTA HZJ105 4,2D 98- (Jusqu'à 05/2005 - Optique et clignotant séparés).

**Référence : TLC10-67011**Prix : **28,26 € TTC/PIECE**



### FEU D'AILE ARRIERE A LED GAUCHE POUR TOYOTA HDJ100 ET HZJ105

Après 05/2005 - A diodes, Rouge, Orange et Blanc

**Informations Techniques :**

*Pour les véhicules suivants : - TOYOTA HDJ100 4,2TD et V8 4,7l 32s 98-08 11TJA0 et HC0#J (Après 05/2005 - A diodes, Rouge, Orange et Blanc) - TOYOTA HZJ105 4,2D 98- (Après 05/2005 - A diodes, Rouge, Orange et Blanc)*

**Référence : TLC10-70421**

Prix : **181,38 € TTC/PIECE**



### FEU D'AILE ARRIERE DROIT A LED POUR TOYOTA HDJ100 ET HZJ105

Après 05/2005 - A diodes, Rouge, Orange et Blanc

**Informations Techniques :**

*Pour les véhicules suivants : - TOYOTA HDJ100 4,2TD et V8 4,7l 32s 98-08 11TJA0 et HC0#J (Après 05/2005 - A diodes, Rouge, Orange et Blanc) - TOYOTA HZJ105 4,2D 98- (Après 05/2005 - A diodes, Rouge, Orange et Blanc)*

**Référence : TLC10-70422**

Prix : **181,38 € TTC/PIECE**



### FEU D'AILE ARRIERE DROIT POUR TOYOTA HDJ100 ET HZJ105

**Informations Techniques :**

*Pour les véhicules suivants : -TOYOTA HDJ100 4,2TD et V8 4,7l 32s 98-08 11TJA0 et HC0#J (Jusqu'à 08/2002 - Rouge, Orange et Blanc). -TOYOTA HZJ105 4,2D 98- (Jusqu'à 08/2002 - Rouge, Orange et Blanc).*

**Référence : TLC10-70202**

Prix : **68,15 € TTC/PIECE**



### FEU D'AILE ARRIERE DROIT POUR TOYOTA HDJ100 ET HZJ105

De 08/2002 à 05/2005 - Rouge et Blanc

**Informations Techniques :**

*Pour les véhicules suivants : - TOYOTA HDJ100 4,2TD et V8 4,7l 32s 98-08 11TJA0 et HC0#J (De 08/2002 à 05/2005 - Rouge et Blanc) - TOYOTA HZJ105 4,2D 98- (De 08/2002 à 05/2005 - Rouge et Blanc)*

**Référence : TLC10-70312**

Prix : **82,82 € TTC/PIECE**



### FEU D'AILE ARRIERE GAUCHE POUR TOYOTA HDJ100 ET HZJ105

**Informations Techniques :**

*Pour les véhicules suivants : - TOYOTA HDJ100 4,2TD et V8 4,7l 32s 98-08 11TJA0 et HC0#J (Jusqu'à 08/2002- Rouge, Orange et Blanc). - TOYOTA HZJ105 4,2D 98- (Jusqu'à 08/2002- Rouge, Orange et Blanc).*

**Référence : TLC10-70201**

Prix : **68,15 € TTC/PIECE**



### FEU D'AILE ARRIERE GAUCHE POUR TOYOTA HDJ100 ET HZJ105

De 08/2002 à 05/2005 - Rouge et Blanc

**Informations Techniques :**

*Pour les véhicules suivants : - TOYOTA HDJ100 4,2TD et V8 4,7l 32s 98-08 11TJA0 et HC0#J (De 08/2002 à 05/2005 - Rouge et Blanc) - TOYOTA HZJ105 4,2D 98- (De 08/2002 à 05/2005 - Rouge et Blanc)*

**Référence : TLC10-70311**

Prix : **82,82 € TTC/PIECE**



### FEU DE HAYON ARRIERE DROIT A LED POUR TOYOTA HDJ100 ET HZJ105

Après 05/2005 - A diodes, Rouge, Orange et Blanc

#### Informations Techniques :

Pour les véhicules suivants : - TOYOTA HDJ100 4,2TD et V8 4,7l 32s 98-08 11TJA0 et HC0#J (Après 05/2005 - A diodes, Rouge, Orange et Blanc) - TOYOTA HZJ105 4,2D 98- (Après 05/2005 - A diodes, Rouge, Orange et Blanc)

**Référence : TLC10-70832**

Prix : **92,11 € TTC/PIECE**



### FEU DE HAYON ARRIERE DROIT POUR TOYOTA HDJ100 ET HZJ105

#### Informations Techniques :

Pour les véhicules suivants : - TOYOTA HDJ100 4,2TD et V8 4,7l 32s 98-08 11TJA0 et HC0#J (Jusqu'à 08/2002 - Rouge, Orange et Blanc). - TOYOTA HZJ105 4,2D 98- (Jusqu'à 08/2002 - Rouge, Orange et Blanc).

**Référence : TLC10-70602**

Prix : **47,27 € TTC/PIECE**



### FEU DE HAYON ARRIERE DROIT POUR TOYOTA HDJ100 ET HZJ105

De 08/2002 à 05/2005 - Rouge et Blanc

#### Informations Techniques :

Pour les véhicules suivants : - TOYOTA HDJ100 4,2TD et V8 4,7l 32s 98-08 11TJA0 et HC0#J (De 08/2002 à 05/2005 - Rouge et Blanc) - TOYOTA HZJ105 4,2D 98- (De 08/2002 à 05/2005 - Rouge et Blanc)

**Référence : TLC10-70712**

Prix : **68,35 € TTC/PIECE**



### FEU DE HAYON ARRIERE GAUCHE A LED POUR TOYOTA HDJ100 ET HZJ105

Après 05/2005 - A diodes, Rouge, Orange et Blanc

#### Informations Techniques :

Pour les véhicules suivants : - TOYOTA HDJ100 4,2TD et V8 4,7l 32s 98-08 11TJA0 et HC0#J (Après 05/2005 - A diodes, Rouge, Orange et Blanc) - TOYOTA HZJ105 4,2D 98- (Après 05/2005 - A diodes, Rouge, Orange et Blanc)

**Référence : TLC10-70831**

Prix : **92,11 € TTC/PIECE**



### FEU DE HAYON ARRIERE GAUCHE POUR TOYOTA HDJ100 ET HZJ105

#### Informations Techniques :

Pour les véhicules suivants : - TOYOTA HDJ100 4,2TD et V8 4,7l 32s 98-08 11TJA0 et HC0#J (Jusqu'à 08/2002- Rouge, Orange et Blanc). - TOYOTA HZJ105 4,2D 98- (Jusqu'à 08/2002- Rouge, Orange et Blanc).

**Référence : TLC10-70601**

Prix : **80,38 € TTC/PIECE**



### FEU DE HAYON ARRIERE GAUCHE POUR TOYOTA HDJ100 ET HZJ105

De 08/2002 à 05/2005 - Rouge et Blanc

#### Informations Techniques :

Pour les véhicules suivants : - TOYOTA HDJ100 4,2TD et V8 4,7l 32s 98-08 11TJA0 et HC0#J (De 08/2002 à 05/2005 - Rouge et Blanc) - TOYOTA HZJ105 4,2D 98- (De 08/2002 à 05/2005 - Rouge et Blanc)

**Référence : TLC10-70711**

Prix : **68,35 € TTC/PIECE**



## EQUIPEMENTS POUR TOYOTA HDJ100-UZJ100 1998/2008



Reproduction interdite

### KIT 2 OPTIQUES LISSES POUR TOYOTA

#### Informations Techniques :

Pour les véhicules suivants : -TOYOTA HDJ100 4,2TD et V8 4,7l 32s 98-08 11TJA0 et HC0#J (En remplacement de l'ensemble phare+feu - Homologué Europe). -TOYOTA HZJ105 4,2D 98- (En remplacement de l'ensemble phare+feu - Homologué Europe). Optique en polycarbonate. Photo non contractuelle.

Référence : TLC10-63330

Prix : 341,24 € TTC/KIT

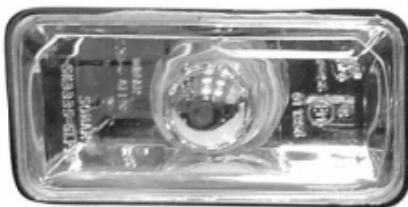

### KIT 2 REPETITEURS D'AILE CRYSTAL POUR TOYOTA HDJ100 ET HZJ105

#### Informations Techniques :

Pour les véhicules suivants : -TOYOTA HDJ100 4,2TD et V8 4,7l 32s 98-08 11TJA0 et HC0#J -TOYOTA HZJ105 4,2D 98- Photo non contractuelle.

Référence : TLC10-69990

Prix : 11,71 € TTC/KIT



### OPTIQUE DROIT POUR TOYOTA HDJ100 ET HZJ105

#### Informations Techniques :

Pour les véhicules suivants : -TOYOTA HDJ100 4,2TD et V8 4,7l 32s 98-08 11TJA0 et HC0#J (Jusqu'à 05/2005 - Optique et clignotant séparés). -TOYOTA HZJ105 4,2D 98- (Jusqu'à 05/2005 - Optique et clignotant séparés).

Référence : TLC10-63012E

Prix : 162,17 € TTC/PIECE



### OPTIQUE DROIT POUR TOYOTA HDJ100 ET HZJ105

#### Informations Techniques :

Pour les véhicules suivants : - TOYOTA HDJ100 4,2TD et V8 4,7l 32s 98-08 11TJA0 et HC0#J (A partir de 05/2005 - Clignotant intégré à l'optique) - TOYOTA HZJ105 4,2D 98- (A partir de 05/2005 - Clignotant intégré à l'optique)

Référence : TLC10-63222

Prix : 219,83 € TTC/PIECE

## EQUIPEMENTS POUR TOYOTA HDJ100-UZJ100 1998/2008



### OPTIQUE GAUCHE POUR TOYOTA HDJ100 ET HZJ105

**Informations Techniques :**

Pour les véhicules suivants : -TOYOTA HDJ100 4,2TD et V8 4,7l 32s 98-08 11TJA0 et HC0#J (Jusqu'à 05/2005 - Optique et clignotant séparés). -TOYOTA HZJ105 4,2D 98- (Jusqu'à 05/2005 - Optique et clignotant séparés).

**Référence : TLC10-63011E**

Prix : **164,86 € TTC/PIECE**



### OPTIQUE GAUCHE POUR TOYOTA HDJ100 ET HZJ105

**Informations Techniques :**

Pour les véhicules suivants : - TOYOTA HDJ100 4,2TD et V8 4,7l 32s 98-08 11TJA0 et HC0#J (A partir de 05/2005 - Clignotant intégré à l'optique) - TOYOTA HZJ105 4,2D 98- (A partir de 05/2005 - Clignotant intégré à l'optique)

**Référence : TLC10-63221**

Prix : **233,70 € TTC/PIECE**

## ELECTRICITÉ



### ANTENNE MANUELLE POUR TOYOTA HDJ100 MONTAGE A GAUCHE

La pose d'un snorkel sur le Toyota HDJ 100 nécessite la suppression de l'antenne d'origine à droite. C'est pourquoi Equip'Raid vous propose cette antenne accompagnée d'une rallonge de câblage.

**Référence : 86300-60171KT**

Prix : **143,52 € TTC/PIECE**



### **KIT SOLENOIDE/RELAIS COMPLET POUR REFECTION DEMARREUR POUR TOYOTA \*ORIGINE TOYOTA\***

Les 4x4 Toyota connaissent un problème récurrent : la panne du démarreur ! Bien que les symptômes évoquent une batterie défaillante, c'est souvent le démarreur qui est en cause. Grâce au kit de réfection du démarreur, vous trouverez toutes les pièces nécessaires pour la remise en état de cette organe essentiel. De plus, vous ferez une substantielle économie comparé au coût du remplacement par un neuf. Pièce d'origine constructeur 28150-17030 / 28150-17020 voir l'article (Univers Toy,...

#### **Informations Techniques :**

*Kit complet avec des contacts permettant une rénovation durable de votre démarreur TOYOTA Montage facile*

**Référence : 28150-17030**

Prix : **129,00 € TTC/PIECE**



### **MOTEUR DE BLOCAGE ARRIERE POUR TOYOTA HDJ 100 \*\*ORIGINE TOYOTA\*\***

Cet article se monte sur les modèles suivants : -TOYOTA HDJ100 4,2TD et V8 4,7l 32s 98-08 11TJA0 et HC0#J (Pièce d'origine Constructeur) REF. ORIGINE : 41450-60070

**Référence : TLC10-41450**

Prix : **1 874,08 € TTC/PIECE**



### **MOTEUR DE BLOCAGE CENTRAL POUR TOYOTA HDJ 100 \*\*ORIGINE TOYOTA\*\***

Cet article se monte sur les modèles suivants : -TOYOTA HDJ100 4,2TD et V8 4,7l 32s 98-08 11TJA0 et HC0#J (Pièce d'origine Constructeur) REF. ORIGINE : 36410-60060 36410-60061

**Référence : TLC10-36410**

Prix : **832,80 € TTC/PIECE**

## EMBRAYAGE

## EQUIPEMENTS POUR TOYOTA HDJ100-UZJ100 1998/2008



### KIT DE VISSERIE POUR VOLANT MOTEUR POUR TOYOTA HDJ 80/100 \*\*ORIGINE TOYOTA\*\*

Visserie et gonds de centrage mécanisme pour volant moteur HDJ80 24S permet me le montage de sur Hdj8012s

**Informations Techniques :**

*Pièce origine constructeur*

**Référence : 13450-17020KTMT**

Prix : **36,00 € TTC/PIECE**



### KIT EMBRAYAGE COMPLET D'ORIGINE POUR TOYOTA HDJ 100

4,2TD

**Informations Techniques :**

*Pour les véhicules suivants : -TOYOTA HDJ100 4,2TD et V8 4,7l 32s 98-08 11TJA0 et HC0#J (4,2TD)*

**Référence : MCK-1T13A**

Prix : **654,83 € TTC/KIT**



### KIT EMBRAYAGE RENFORCE XTREME OUTBACK POUR TOYOTA HDJ100 A PARTIR DE 1998

Disque d'embrayage renforcée avec revêtement organique et mécanisme renforcé (avec une pression supérieure). La pédale d'embrayage peut éventuellement devenir sensiblement plus dure (augmentation de tenue 25 %) Utilisation Idéale pour tracter les remorques ou fonctionnement avec une charge spéciale, loisirs, dunes kit complet : Disque d'embrayage mécanisme butée roulement kit adapté pour les véhicules suivants : TOYOTA HDJ100 A PARTIR DE 1998 dimensions : ...

**Référence : KTY30005-1A**

Prix : **785,00 € TTC/KIT**



### ROULEMENT PILOTE

**Référence : T1HDT-90363**

Prix : **40,59 € TTC/PIECE**



## VOLANT MOTEUR POUR TOYOTA HDJ80 24S / HDJ100 \*\*ORIGINE TOYOTA\*\*

Le volant moteur est une masse d'inertie servant à réguler la rotation du vilebrequin. Il est une pièce importante pour vous assurer un bon fonctionnement du moteur ainsi qu'un confort de conduite. permet de montage d'un embrayage grand diamètre sur le HDJ80 12s Référence : 13405-17020 Poids (en kg) : 16 Réfs équivalentes : 1340517020 Diamètre : 302 MM

### Informations Techniques :

*Pièce origine constructeur*

**Référence : 13450-17020**  
**Prix : 727,00 € TTC/PIECE**

## FILTRATION

### FILTRES À AIR / CARBURANT / HUILE

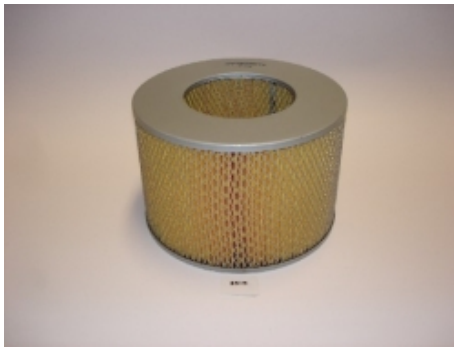

## FILTRE A AIR POUR TOYOTA HDJ100 ET HZJ105

4,2TD

### Informations Techniques :

*Filtre à air pour : \* TOYOTA HDJ100 4,2TD et V8 4,7l 32s 01/98-11TJA0 et HC05J (4,2TD) \* TOYOTA HZJ105 4,2D 01/98-*

**Référence : MAF-3T10**  
**Prix : 36,34 € TTC/PIECE**



## FILTRE A AIR POUR TOYOTA KDJ 120/150 ET UZJ100

4,7l V8

**Référence : MAF-3272**  
**Prix : 15,77 € TTC/PIECE**



### FILTRE A CARBURANT POUR TOYOTA

Cet article se monte sur les modèles suivants : - TOYOTA HDJ100 TD 98-08 11TJA0 et HC0#J (4,2TD) - TOYOTA Hilux D4D 01-04 KDN165/KDN170 - TOYOTA HZJ105 4,2D 98- - TOYOTA KDJ12# et GRJ12# 03-10 J12#/Z29J (D4D) - TOYOTA KDJ150 et KDJ155 08/09- (D4D) - TOYOTA KDJ90 et KDJ95 D4D 00-04 KDJ9#/Z99J - TOYOTA KZJ90, KZJ95 ET VZJ9# 96-00 11#J9/#Y99J (3,0TD - A partir de 1999 - 129mm x 90mm) - TOYOTA Hiace D4D 01-

#### Informations Techniques :

Cet article se monte sur les modèles suivants : - TOYOTA HDJ100 4,2TD et V8 4,7l 32s 98-08 11TJA0 et HC0#J (4,2TD) - TOYOTA Hilux D4D 01-04 KDN165/KDN170 - TOYOTA HZJ105 4,2D 98- - TOYOTA KDJ12# et GRJ12# 03-10 J12#/Z29J (D4D) - TOYOTA KDJ150 et KDJ155 08/09- (D4D) - TOYOTA KDJ90 et KDJ95 D4D 00-04 KDJ9#/Z99J - TOYOTA KZJ90, KZJ95 ET VZJ9# 96-00 11#J9/#Y99J (3,0TD - A partir de 1999 - 129mm x 90mm) - TOYOTA Hiace D4D 01-

**Référence : MFF-3240**

Prix : **16,11 € TTC/PIECE**



### FILTRE A CARBURANT POUR TOYOTA HDJ 100 4,7l V8

4,7l V8

**Référence : MFF-3T11**

Prix : **17,15 € TTC/PIECE**



### FILTRE A HUILE

pour les véhicules suivants : 4x4 FORDRanger II09-12(Vissé - Ø 73mm - Longueur 102mm - Filetage 3/4x16) 4x4 FORDRanger II07-09(Vissé - Ø 73mm - Longueur 102mm - Filetage 3/4x16) 4x4 MAZDABT5009-12 UN#(Vissé - Ø 73mm - Longueur 102mm - Filetage 3/4x16) 4x4 MAZDABT5006-09 UN#(Vissé - Ø 73mm - Longueur 102mm - Filetage 3/4x16) 4x4 TOYOTAFJ Cruiser06-GSJ15(Vissé - Ø 73mm - Longueur 102mm - Filetage 3/4x16) 4x4 TOYOTAGRJ120 et GRJ12503-10 AU29J / BU29J(Vissé - Ø 73mm - Longueur...

**Référence : MOF-3T15**

Prix : **9,20 € TTC/PIECE**

EQUIPEMENTS POUR TOYOTA HDJ100-UZJ100 1998/2008



## FILTRE A HUILE TOYOTA TERRAIN TAMER TTO421

TRERRAIN TAMER convient uniquement pour les moteurs diesel  
Filtre à huile pour : 4x4 FORDRanger I99-07 UN(Vissé - Ø 100mm - Longueur 121mm - Filetage M24x1,5 - A partir de 06/2000) 4x4 MAZDAB2500 TD99-06 UN(Vissé - Ø 100mm - Longueur 121mm - Filetage M24x1,5 - A partir de 06/2000) 4x4 TOYOTAHDJ100 4,2TD98-08 11TJA0 et HC05J(Vissé - Ø 100mm - Longueur 121mm - Filetage M24x1,5 - 4,2TD) 4x4 TOYOTAHDJ80 12s90-95 11TJ80(Vissé - Ø 100mm - Longueur 121mm - Filetage M24x1,5 - Tous Diesel) ...

Référence : TTO-421  
Prix : 24,00 € TTC/PIECE



## FILTRE A HUILE POUR TOYOTA

convient uniquement pour les moteurs diesel Filtre à huile pour : 4x4 FORDRanger I99-07 UN(Vissé - Ø 100mm - Longueur 121mm - Filetage M24x1,5 - A partir de 06/2000) 4x4 MAZDAB2500 TD99-06 UN(Vissé - Ø 100mm - Longueur 121mm - Filetage M24x1,5 - A partir de 06/2000) 4x4 TOYOTAHDJ100 4,2TD98-08 11TJA0 et HC05J(Vissé - Ø 100mm - Longueur 121mm - Filetage M24x1,5 - 4,2TD) 4x4 TOYOTAHDJ80 12s90-95 11TJ80(Vissé - Ø 100mm - Longueur 121mm - Filetage M24x1,5 - Tous Diesel) 4x4...

Référence : MOF-3213  
Prix : 19,73 € TTC/PIECE



## KIT 3 FILTRES TERRAIN TAMER TOYOTA LAND CRUISER HDJ100 A PARTIR DE 1998

Le kit comprend : filtre à air filtre à carburant filtre à huile Inclus avec le kit : le joint de bouchon, une dose d'additif Flashlube ainsi qu'un stickers pour le rappel d'entretien

Référence : TFK18  
Prix : 110,00 € TTC/KIT

## FREINAGE



### CAME DE FREIN A MAIN MODIFIER TERRAIN TAMER POUR TOYOTA

permet de recuperer le jeu du mécanisme de frein à main qui devient impossible à régler et de retrouver un système de frein à main efficace sur nos anciens toyota ayant le système frein à main dans les disques.

**Référence : TTSHB**  
Prix : **22,08 € TTC/PIECE**

### FREINAGE HAUTE PERFORMANCE



### DISQUE DE FREIN ARRIERE PERCE / RAINURE TERRAIN TAMER

DISQUE DE FREIN : - Percé / rainuré - Modèle réversible (se monte à gauche ou à droite) - Finition améliorant l'évacuation des impuretés - Offre un meilleur refroidissement permettant une plus grande endurance lors des freinages intensifs Véhicules : TOYOTA LANDCRUISER FZJ100 A PARTIR DE 01/1998 TOYOTA LANDCRUISER HDJ100 A PARTIR DE 01/1998 TOYOTA LANDCRUISER UZJ100 A PARTIR DE 01/1998

**Référence : 42431-60280HP**  
Prix : **150,00 € TTC/PIECE**



### DISQUE DE FREIN AVANT PERCE / RAINURE TERRAIN TAMER

DISQUE DE FREIN : - Percé / rainuré - Modèle réversible (se monte à gauche ou à droite) - Finition améliorant l'évacuation des impuretés - Offre un meilleur refroidissement permettant une plus grande endurance lors des freinages intensifs Véhicules : TOYOTA LANDCRUISER FZJ100 A PARTIR DE 01/1998 TOYOTA LANDCRUISER HDJ100 A PARTIR DE 01/1998 TOYOTA LANDCRUISER UZJ100 A PARTIR DE 01/1998

**Référence : 43512-60170HP**  
Prix : **150,00 € TTC/PIECE**



EQUIPEMENTS POUR TOYOTA HDJ100-UZJ100 1998/2008



### DISQUES ARRIERE DBA 4000 SERIES T3 312 MM POUR TOYOTA HDJ/UZJ100

DBA a breveté son système de ventilation des disques "kangaroo Paw" ou Patte de Kangourou. Ce système permet une ventilation beaucoup plus efficace pour maintenir les disques aux températures les plus basses lors d'une utilisation intensive. L'utilisation du Kangaroo Paw en lieu et place des systèmes conventionnels à colonnes ou parois permet d'augmenter l'efficacité du refroidissement en comparaison avec la plupart des autres disques ventilés. Ce système réduit grandement le risque de...

**Informations Techniques :**

Diamètre extérieur : 330mm Diamètre intérieur : 110mm Epaisseur : 18mm

Référence : **DBA4789S**  
Prix : **463,00 € TTC/PAIRE**



### DISQUES ARRIERE DBA STREET SERIES T2 312MM POUR TOYOTA HDJ/UZJ100

DBA a breveté son système de ventilation des disques "kangaroo Paw" ou Patte de Kangourou. Ce système permet une ventilation beaucoup plus efficace pour maintenir les disques aux températures les plus basses lors d'une utilisation intensive. L'utilisation du Kangaroo Paw en lieu et place des systèmes conventionnels à colonnes ou parois permet d'augmenter l'efficacité du refroidissement en comparaison avec la plupart des autres disques ventilés. Ce système réduit grandement le risque de...

**Informations Techniques :**

Diamètre extérieur : 330 mm Diamètre intérieur : 110 mm Epaisseur : 18 mm

Référence : **DBA789S**  
Prix : **273,00 € TTC/PAIRE**



### DISQUES ARRIERE PERCES RAINURES VENTILES DBA GOLD POUR TOYOTA HDJ100 A PARTIR DE 1998

Les disques de freins rainurés percés DBA garantissent un freinage optimal et constant. Le perçage assure une ventilation efficace même en condition d'utilisation sévère (véhicule chargé utilisé en Raid par exemple), tandis que le rainurage permet de nettoyer disques et plaquettes pour un freinage toujours efficace quelque soient les conditions de roulage (boue, sable...). Le complément indispensable de toute préparation tout-terrain sérieuse.

**Informations Techniques :**

Pour Toyota HDJ / UZJ 100 Diamètre 330 mm

Référence : **DBA789X**  
Prix : **302,00 € TTC/PAIRE**



### DISQUES AVANT DBA 4000 SERIES T3 312 MM POUR TOYOTA HDJ/UZJ100

DBA a breveté son système de ventilation des disques "kangaroo Paw" ou Patte de Kangourou. Ce système permet une ventilation beaucoup plus efficace pour maintenir les disques aux températures les plus basses lors d'une utilisation intensive. L'utilisation du Kangaroo Paw en lieu et place des systèmes conventionnels à colonnes ou parois permet d'augmenter l'efficacité du refroidissement en comparaison avec la plupart des autres disques ventilés. Ce système réduit grandement le risque de...

#### Informations Techniques :

Diamètre extérieur : 312mm Diamètre intérieur : 115mm Epaisseur : 32mm  
REFERENCE COMPATIBLE : TOYOTA 4351260130 TOYOTA 4351260171 TOYOTA 4351260170 TRW DF7797

Référence : **DBA4788S**

Prix : **428,00 € TTC/PAIRE**



### DISQUES AVANT DBA STREET SERIES T2 312MM POUR TOYOTA HDJ/UZJ100

DBA a breveté son système de ventilation des disques "kangaroo Paw" ou Patte de Kangourou. Ce système permet une ventilation beaucoup plus efficace pour maintenir les disques aux températures les plus basses lors d'une utilisation intensive. L'utilisation du Kangaroo Paw en lieu et place des systèmes conventionnels à colonnes ou parois permet d'augmenter l'efficacité du refroidissement en comparaison avec la plupart des autres disques ventilés. Ce système réduit grandement le risque de...

#### Informations Techniques :

Diamètre extérieur : 312 mm Diamètre intérieur : 115 mm Epaisseur : 32 mm  
REFERENCE COMPATIBLE TOYOTA 4351260130 TOYOTA 4351260171 TOYOTA 4351260170 TRW DF7797

Référence : **DBA788S**

Prix : **352,00 € TTC/PAIRE**



### DISQUES AVANT PERCES RAINURES VENTILES DBA GOLD POUR TOYOTA HDJ100 A PARTIR DE 1998

Les disques de freins rainurés percés DBA garantissent un freinage optimal et constant. Le perçage assure une ventilation efficace même en condition d'utilisation sévère (véhicule chargé utilisé en Raid par exemple), tandis que le rainurage permet de nettoyer disques et plaquettes pour un freinage toujours efficace quelque soient les conditions de roulage (boue, sable...). Le complément indispensable de toute préparation tout-terrain sérieuse.

#### Informations Techniques :

Pour Toyota HDJ / UZJ 100 Diamètre : 312 mm

EQUIPEMENTS POUR TOYOTA HDJ100-UZJ100 1998/2008

Référence : DBA788X  
Prix : 373,00 € TTC/PAIRE

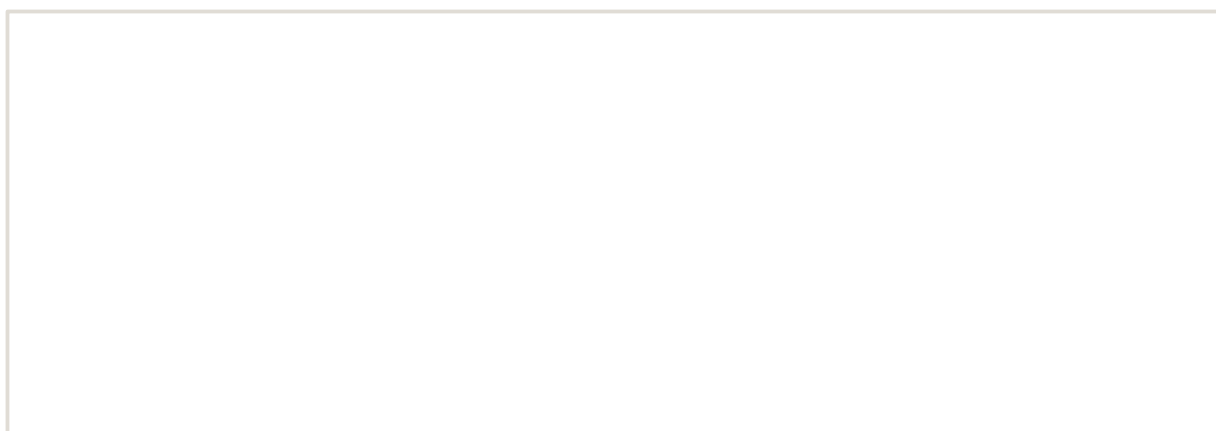

EQUIPEMENTS POUR TOYOTA HDJ100-UZJ100 1998/2008



## DISQUES DE FREIN ARRIERE RAINURE / POINTE EBC

Pour un freinage performant et endurant Disques rainurés et pointés  
Pour usage sportif et compétition Qualité et précision de fabrication  
Vendus par paire, pour l'essieu arrière

### Informations Techniques :

Ces disques de freins rainurés et pointés signés EBC offrent une qualité et une performance de très haut niveau. Ils sont dotés de larges rainures en ellipse afin d'améliorer le refroidissement des surfaces de friction, tout en contribuant à éliminer les impuretés (poussière, débris, gaz) qui s'accumulent sous la zone de contact des plaquettes. Ce procédé permet d'augmenter la puissance et l'endurance du freinage de façon conséquente. Ils améliorent également le freinage en conditions...

Référence : MRD-2T05RP  
Prix : 295,92 € TTC/PAIRE



## DISQUES DE FREIN AVANT RAINURE / POINTE EBC

Pour un freinage performant et endurant Disques rainurés et pointés  
Pour usage sportif et compétition Qualité et précision de fabrication  
Vendus par paire, pour l'essieu avant

### Informations Techniques :

Ces disques de freins rainurés et pointés signés EBC offrent une qualité et une performance de très haut niveau. Ils sont dotés de larges rainures en ellipse afin d'améliorer le refroidissement des surfaces de friction, tout en contribuant à éliminer les impuretés (poussière, débris, gaz) qui s'accumulent sous la zone de contact des plaquettes. Ce procédé permet d'augmenter la puissance et l'endurance du freinage de façon conséquente. Ils améliorent également le freinage en conditions...

Référence : MFD-2T07RP  
Prix : 351,55 € TTC/PAIRE



## FLEXIBLES DE FREINS RENFORCEE QUALITE AVIATION POUR TOYOTA HDJ100 A PARTIR DE 2004

Leader mondial du flexible de frein, Goodridge a fait ses preuves en compétition depuis de nombreuses années. Issu de la compétition, le flexible est réalisé en Teflon avec une tresse de renfort en inox garantissant une très bonne résistance à la corrosion et à la température. Durite évitant la déformation du flexible lors du freinage et garantissant une distance de freinage plus courte.

### Informations Techniques :

POUR TOYOTA HDJ100 A PARTIR DE 2004

Référence : STY0812-6

EQUIPEMENTS POUR TOYOTA HDJ100-UZJ100 1998/2008

Prix : 168,00 € TTC/KIT

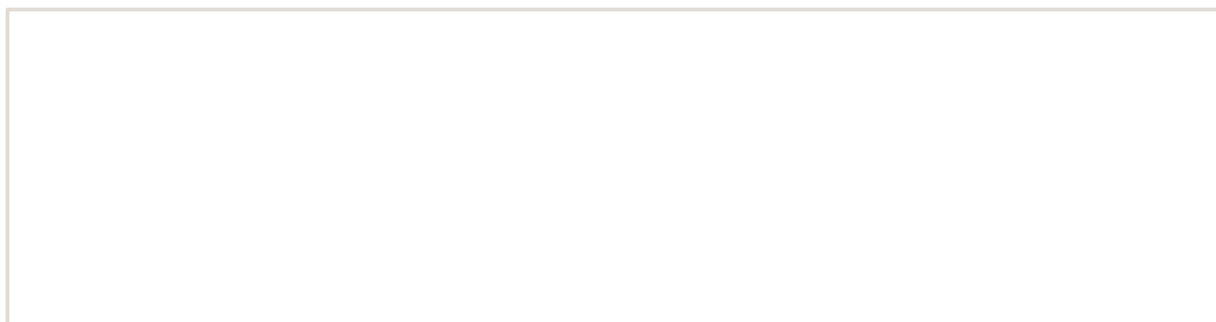

## EQUIPEMENTS POUR TOYOTA HDJ100-UZJ100 1998/2008



### FLEXIBLES DE FREINS RENFORCEE QUALITE AVIATION POUR TOYOTA HDJ100 AVANT 2004

Leader mondial du flexible de frein, Goodridge a fait ses preuves en compétition depuis de nombreuses années. Issu de la compétition, le flexible est réalisé en Teflon avec une tresse de renfort en inox garantissant une très bonne résistance à la corrosion et à la température. Durite évitant la déformation du flexible lors du freinage et garantissant une distance de freinage plus courte.

**Informations Techniques :**

POUR TOYOTA HDJ100 AVANT 2004

**Référence : STY0802-5**

Prix : **144,00 € TTC/KIT**



### JEU PLAQUETTES DE FREIN ARRIERE DBA STREET PERFORMANCE POUR TOYOTA HDJ/UZJ100

Les plaquettes de frein Street Performance (SP) de DBA ont été conçues pour les conducteurs à la recherche de performances de freinage améliorées. Les plaquettes de frein DBA Street Performance sont développées pour fournir une réponse de friction efficace à l'application de la pédale et offrir une faible usure et une minimisation de la poussière. DBA recommande les plaquettes de frein Street Performance pour une conduite au quotidien et les véhicules de performance, les 4x4 et les SUV. Ils...

**Informations Techniques :**

HAUTEUR 45.1MM LONGUEUR 123.1MM EPAISSEUR 17.4MM  
Reference oem : 04466-60070

**Référence : DB1383SP**

Prix : **105,00 € TTC/JEU**



### JEU PLAQUETTES DE FREIN ARRIERE DBA XTREM PERFORMANCE POUR TOYOTA HDJ/UZJ100

Les plaquettes de frein Xtreme Performance de DBA ont été conçues pour les conducteurs qui recherchent un mordant initial élevé et une consistance de friction de basses à hautes températures. La gamme XP est destinée aux applications lourdes, où des niveaux de friction plus élevés sont requis, afin de freiner en toute sécurité dans des conditions extrêmes. DBA recommande les plaquettes de frein Xtreme Performance pour les véhicules puissants, ainsi que le remorquage lourd et les 4 roues motrices...

**Informations Techniques :**

HAUTEUR : 45.1MM LONGUEUR: 123.1 MM EPAISSEUR 17.4 MM  
OEM : 04466-60070

**Référence : DB1383XP**

Prix : **116,00 € TTC/JEU**

## EQUIPEMENTS POUR TOYOTA HDJ100-UZJ100 1998/2008



### JEU PLAQUETTES DE FREIN AVANT DBA STREET PERFORMANCE POUR TOYOTA HDJ/UZJ100 ET HZJ78/79/105

Les plaquettes de frein Street Performance (SP) de DBA ont été conçues pour les conducteurs à la recherche de performances de freinage améliorées. Les plaquettes de frein DBA Street Performance sont développées pour fournir une réponse de friction efficace à l'application de la pédale et offrir une faible usure et une minimisation de la poussière. DBA recommande les plaquettes de frein Street Performance pour une conduite au quotidien et les véhicules de performance, les 4x4 et les SUV. Ils...

#### Informations Techniques :

HAUTEUR 78MM LONGUEUR 119.3MM EPAISSEUR 17.4MM

Référence : **DB1365SP**

Prix : **100,00 € TTC/JEU**



### JEU PLAQUETTES DE FREIN AVANT DBA XTREME PERFORMANCE POUR TOYOTA HDJ/UZJ100 ET HZJ78/79/105

Les plaquettes de frein Xtreme Performance de DBA ont été conçues pour les conducteurs qui recherchent un mordant initial élevé et une consistance de friction de basses à hautes températures. La gamme XP est destinée aux applications lourdes, où des niveaux de friction plus élevés sont requis, afin de freiner en toute sécurité dans des conditions extrêmes. DBA recommande les plaquettes de frein Xtreme Performance pour les véhicules puissants, ainsi que le remorquage lourd et les 4 roues motrices...

#### Informations Techniques :

HAUTEUR : 78MM LONGUEUR : 119.3 MM EPAISSEUR 17.4 MM

Référence : **DB1365XP**

Prix : **110,00 € TTC/JEU**



### JEU PLAQUETTES DE FREIN AVANT EBC ULTIMAX POUR TOYOTA J100 ET 76/78/79

L: 119mm - Hauteur 78mm - Ep: 17mm

Référence : **MFP-2T11EBC**

Prix : **99,89 € TTC/JEU**

EQUIPEMENTS POUR TOYOTA HDJ100-UZJ100 1998/2008



### PLAQUETTES DE FREIN ARRIERE CERAMIQUE HD TERRAIN TAMER

PLAQUETTES DE FREIN ARRIERE CERAMIQUE HD TERRAIN TAMER - fabriqué par l'équipementier d'origine - réduction du bruit et des impuretés - haute résistance - technologie brevetée - céramique  
Véhicules : TOYOTA LANDCRUISER HDJ100 TOYOTA LANDCRUISER UZJ100

**Référence : DB1383TTC**  
Prix : **118,00 € TTC/KIT**



### PLAQUETTES DE FREIN ARRIERE EBC GREENSTUFF POUR TOYOTA HDJ 100 ET HZJ 105

L'EBC verte dite Green Stuff : cette plaquette est taillé pour le sport. Elle a été récompensée à plusieurs reprises par la presse spécialisée pour ses qualités dynamiques, son mordant exceptionnel et parce qu'elle salit moins les jantes. L'EBC verte est faite pour les plus exigeants d'entre vous. Utilisation jusqu'à un échauffement de 650°C.

#### Informations Techniques :

Pour les véhicules suivants: - TOYOTA HDJ100 4,2TD et V8 4,7l 32s 98-08 11TJA0 et HC0#J - TOYOTA HZJ105 4,2D 98-

**Référence : MRP-2T05GS**  
Prix : **87,10 € TTC/JEU**



### PLAQUETTES DE FREIN ARRIERE EBC ULTIMAX POUR TOYOTA HDJ 100 ET HZJ 105

Qualité AF 42/66 sans amiante à usage routier et urbain. Homologuée R90 la gamme ULTIMAX répond aux norme CEE et apporte confort et sécurité. Sa résistance à la température atteint 400 degrés.

#### Informations Techniques :

Pour les véhicules suivants : - TOYOTA HDJ100 4,2TD et V8 4,7l 32s 98-08 11TJA0 et HC0#J - TOYOTA HZJ105 4,2D 98-

**Référence : MRP-2T05EBC**  
Prix : **62,33 € TTC/JEU**



EQUIPEMENTS POUR TOYOTA HDJ100-UZJ100 1998/2008



### PLAQUETTES DE FREIN AVANT CERAMIQUE HD TERRAIN TAMER

PLAQUETTES DE FREIN AVANT CERAMIQUE HD TERRAIN TAMER - fabriqué par l'équipementier d'origine - réduction du bruit et des impuretés - haute résistance - technologie brevetée - céramique  
Véhicules : TOYOTA LANDCRUISER FZJ105 A PARTIR DE 01/1998 TOYOTA LANDCRUISER FZJ78 A PARTIR DE 08/1999 TOYOTA LANDCRUISER FZJ79 A PARTIR DE 08/1999 TOYOTA LANDCRUISER HDJ100 A PARTIR DE 01/1998 TOYOTA LANDCRUISER HDJ78 A PARTIR DE 08/1999 TOYOTA LANDCRUISER HDJ79 A PARTIR DE...

Référence : **DB1365TTC**

Prix : **94,00 € TTC/KIT**



### PLAQUETTES DE FREIN AVANT EBC GREENSTUFF POUR TOYOTA

Hautes Performances L: 119mm - Hauteur 78mm - Ep: 17mm

#### Informations Techniques :

Pour les véhicules suivants : - TOYOTA HDJ100 4,2TD et V8 4,7l 32s 98-08 11TJA0 et HC0#J (Hautes Performances) - TOYOTA HZJ78 et HZJ79 4,2D 99- (Hautes Performances - A partir de 2004 - Longueur 119mm)

Référence : **MFP-2T11GS**

Prix : **132,69 € TTC/JEU**

### FREINAGE STANDARD

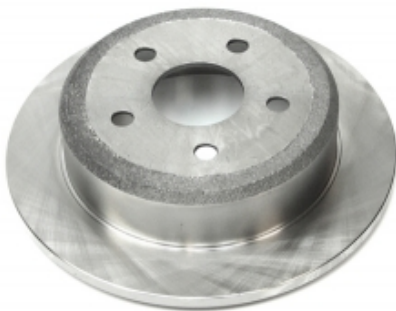

### DISQUE DE FREIN ARRIERE POUR TOYOTA POUR HDJ 100 ET HZJ 105

#### Informations Techniques :

Pour les véhicules suivants : -TOYOTA HDJ100 4,2TD et V8 4,7l 32s 98-08 11TJA0 et HC0#J -TOYOTA HZJ105 4,2D 98- (312mm - 18mm)

Référence : **MRD-2T05**

Prix : **126,37 € TTC/PIECE**

EQUIPEMENTS POUR TOYOTA HDJ100-UZJ100 1998/2008



*Photo non Contractuelle*

## DISQUE DE FREIN AVANT POUR TOYOTA HDJ 100

### Informations Techniques :

Pour les véhicules suivants : - TOYOTA HDJ100 4,2TD et V8 4,7i 32s 98-08 11TJA0 et HC0#J

Référence : MFD-2T07

Prix : 122,85 € TTC/PIECE

## KIT COULISSEAUX pour 1 étrier

KIT COULISSEAUX pour 1 étrier Cet article se monte sur les modèles suivants : TOYOTAHDJ100 4,2TD98-08 11TJA0 et HC05J TOYOTAUZJ100 V8 4,7i 32s98-08 11WJA0 et HT05J

Référence : TLC10-KCERO

Prix : 12,56 € TTC/PIECE

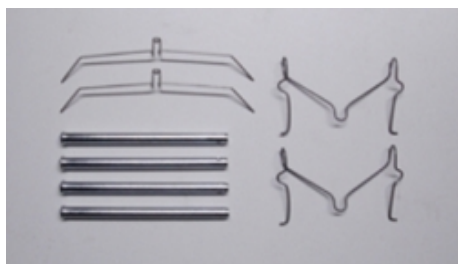

## KIT DE MONTAGE DE PLAQUETTES POUR TOYOTA

PHOTO CONTRACTUELLE longueur axe 110mm

### Informations Techniques :

Cet article se monte sur les modèles suivants : 4x4 TOYOTAHDJ100 4,2TD98-08 11TJA0 et HC05J 4x4 TOYOTAHDJ80 24s95-98 11TJ82 4x4 TOYOTAUZJ100 V8 4,7i 32s98-08 11WJA0 et HT05J

Référence : TLC91-KPA02

Prix : 18,20 € TTC/KIT



## KIT MACHOIRES DE FREIN A MAIN AVEC KIT DE MONTAGE

MÂCHOIRES DE FREIN A MAIN AVEC KIT DE MONTAGE Le kit comprend : - Jeu de 4 mâchoires de frein à main - Kit complet de ressorts Pour les véhicules : TOYOTA LANDCRUISER BJ40 DE 3/1969 A 7/1980 TOYOTA LANDCRUISER BJ42 A PARTIR DE 8/1980 TOYOTA LANDCRUISER FJ40 A PARTIR DE 3/1969 TOYOTA LANDCRUISER FJ45 A PARTIR DE 3/1969 TOYOTA LANDCRUISER FJ55 DE 1/1975 A 7/1980 TOYOTA LANDCRUISER FZJ80 A PARTIR DE 8/1992 TOYOTA LANDCRUISER FZJ100 A PARTIR DE 1/1998 TOYOTA...

Référence : HBSK3

Prix : 144,00 € TTC/PIECE

## EQUIPEMENTS POUR TOYOTA HDJ100-UZJ100 1998/2008



### MACHOIRES de FREIN à MAIN (le jeu de 4)

A partir de 08/92 - Pour disque diamètre 336mm

Référence : TLC81-KMF01T

Prix : 73,14 € TTC/PIECE

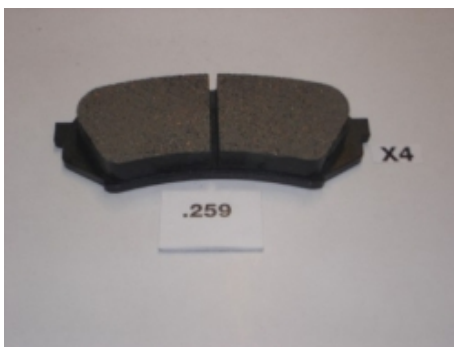

### PLAQUETTES DE FREIN ARRIERE POUR TOYOTA POUR HDJ 100 ET HZJ 105

Informations Techniques :

Pour les véhicules suivant : TOYOTA HDJ100 4,2TD et V8 4,7l 32s  
98-08 11TJA0 et HC0#J TOYOTA HZJ105 4,2D 98-

Référence : MRP-2T05

Prix : 53,14 € TTC/JEU



### PLAQUETTES DE FREIN AVANT POUR TOYOTA J100 ET 76/78/79

L: 119mm - Hauteur 78mm - Ep: 17mm

Informations Techniques :

Pour le véhicule suivant : TOYOTA HDJ100 4,2TD et V8 4,7l 32s  
98-08 11TJA0 et HC0#J

Référence : MFP-2T11

Prix : 74,57 € TTC/JEU

## EQUIPEMENTS POUR TOYOTA HDJ100-UZJ100 1998/2008

### POMPE ABS (ORIGINE CONSTRUCTEUR)

equivalant a la reference toyota 4707060010 / 47070-60010

**Référence : TLC10-47070**  
**Prix : 3 252,49 € TTC/PIECE**



### INJECTION

### ELECTROVANNE / SOUPEE ECD -V4 DE POMPE D'INJECTION POUR TOYOTA HDJ100

ELECTROVANNE / SOUPEE ECD -V4 DE POMPE D'INJECTION POUR TOYOTA HDJ100 marque DENZO pour pompe d'injection TOYOTA Denso: Référence pompe : 22100-1C400 Réfs équivalentes : 221001C400 0980000331 098000-0331 0980000330 098000-0330

**Référence : 096360-0580**  
**Prix : 336,00 € TTC/PIECE**



### POMPE D'INJECTION (Origine constructeur)

Cet article se monte sur les modèles suivants : 4x4 TOYOTAHDJ100 4,2TD98-08 11TJA0 et HC05J(Vérifier la référence origine sur la pompe: 22100-1C420)

**Référence : T1HDF-22100**  
**Prix : 6 853,58 € TTC/PIECE**



### KIT DE RÉFECTION

EQUIPEMENTS POUR TOYOTA HDJ100-UZJ100 1998/2008



### KIT de REFECTION de BOITE de TRANSFERT

Modèle 4X4 Permanent

*Informations Techniques :*

PHOTO NON CONTRACTUELLE

**Référence : TLC10-KRBT1**

Prix : **974,97 € TTC/PIECE**



### KIT DE REFECTION DE BOITE DE TRANSFERT POUR TOYOTA

Kit Terrain Tamer ATTENTION, PRODUIT EN DESTOCKAGE PROPOSE DANS LA LIMITE DES STOCKS DISPONIBLES !

*Informations Techniques :*

Ce kit est adapté pour les véhicules suivants : - TOYOTA HDJ 100 A PARTIR DE 01/98 - TOYOTA HZJ 105 A PARTIR DE 01/98 - TOYOTA UZJ 100 A PARTIR DE 01/98 - TOYOTA FZJ 100 A PARTIR DE 01/98 4X4 NON PERMANENT

**Référence : TK12**

Prix : **683,00 € TTC/KIT**



### KIT DE REFECTION DE BOITE DE TRANSFERT POUR TOYOTA

Kit Terrain Tamer ATTENTION, PRODUIT EN DESTOCKAGE PROPOSE DANS LA LIMITE DES STOCKS DISPONIBLES !

*Informations Techniques :*

Ce kit est adapté pour les véhicules suivants : - TOYOTA HDJ 100 A PARTIR DE 01/98 - TOYOTA HZJ 105 A PARTIR DE 01/98 - TOYOTA UZJ 100 A PARTIR DE 01/98 - TOYOTA FZJ 100 A PARTIR DE 01/98 4X4 PERMANENT

**Référence : TK11**

Prix : **660,00 € TTC/KIT**

EQUIPEMENTS POUR TOYOTA HDJ100-UZJ100 1998/2008



### KIT DE REFECTION DE BOITE DE TRANSFERT POUR TOYOTA HDJ 100 ET HZJ 105

Ce kit est adapté pour les véhicules suivants : TOYOTA HDJ100 4,2TD et V8 4,7l 32s 01/98- 11TJA0 et HC05J TOYOTA HZJ105 4,2D 01/98- (Modèle 4X4 Permanent)

#### Informations Techniques :

Ce kit est adapté pour les véhicules suivants : \* TOYOTA HDJ100 4,2TD et V8 4,7l 32s 01/98- 11TJA0 et HC05J \* TOYOTA HZJ105 4,2D 01/98- (Modèle 4X4 Permanent)

Référence : **GBK8**

Prix : **603,00 € TTC/KIT**



### KIT de REFECTION de DIFFERENTIEL

Arrière - Modèle sans blocage de différentiel

#### Informations Techniques :

PHOTO NON CONTRACTUELLE

Référence : **TLC78-KRDR1**

Prix : **366,34 € TTC/PIECE**



### KIT de REFECTION de DIFFERENTIEL

Arrière - Modèle avec blocage de différentiel

#### Informations Techniques :

PHOTO NON CONTRACTUELLE

Référence : **TLC78-KRDR2**

Prix : **544,03 € TTC/PIECE**



### KIT DE REFECTION DE DIFFERENTIEL ARRIERE POUR TOYOTA HZJ 78/79/105 ET HDJ 100

Kit Terrain Tamer ATTENTION, PRODUIT EN DESTOCKAGE PROPOSE DANS LA LIMITE DES STOCKS DISPONIBLES !

#### Informations Techniques :

Ce kit est adapté pour les véhicules suivants : - TOYOTA HZJ / FZJ 78/79 à partir de 08/99 - TOYOTA HZJ / FZJ 105 à partir de 01/98 - TOYOTA UZJ / HDJ 100 de 01/98 à 2002

Référence : **DK5**

Prix : **257,00 € TTC/KIT**



### KIT de REFECTION de DIFFERENTIEL AVANT TOYOTA HDJ100

Avant - De 1998 à 2000

*Informations Techniques :*

PHOTO NON CONTRACTUELLE

**Référence : TLC10-KRDV3**

Prix : **586,51 € TTC/PIECE**



### KIT DE REFECTION DEMARREUR POUR TOYOTA

Les 4x4 Toyota connaissent un problème récurrent : la panne du démarreur ! Bien que le symptôme évoque une batterie défaillante, c'est souvent le démarreur qui est en cause. Grâce au kit de réparation du démarreur, vous trouverez toutes les pièces nécessaires pour la remise en état de cet organe essentiel. De plus, vous ferez une substantielle économie comparé au coût du remplacement par un neuf. Cliquez ici pour voir l'article concernant ce produit voir l'article (Univers Toy, n°22)

*Informations Techniques :*

*Kit complet avec des contacts renforcés (plus larges que ceux d'origine) permettant une rénovation durable de votre démarreur TOYOTA Montage facile cliquez ici pour voir l'article concernant le montage de cet article*

**Référence : TLC70-28226**

Prix : **134,00 € TTC/PIECE**



### KIT SOLENOIDE/RELAIS COMPLET POUR REFECTION DEMARREUR POUR TOYOTA \*ORIGINE TOYOTA\*

Les 4x4 Toyota connaissent un problème récurrent : la panne du démarreur ! Bien que les symptômes évoquent une batterie défaillante, c'est souvent le démarreur qui est en cause. Grâce au kit de réparation du démarreur, vous trouverez toutes les pièces nécessaires pour la remise en état de cet organe essentiel. De plus, vous ferez une substantielle économie comparé au coût du remplacement par un neuf. Pièce d'origine constructeur 28150-17030 / 28150-17020 voir l'article (Univers Toy,...

*Informations Techniques :*

*Kit complet avec des contacts permettant une rénovation durable de votre démarreur TOYOTA Montage facile*

**Référence : 28150-17030**

Prix : **129,00 € TTC/PIECE**

## KIT DE ROULEMENT / MOYEUX

EQUIPEMENTS POUR TOYOTA HDJ100-UZJ100 1998/2008



### JOINT FUSEE AVANT HDJ100 \*\*\*ORIGINE TOYOTA\*\*\*

Référence : 90313-99001  
Prix : 93,60 € TTC/PIECE



### KIT DE ROULEMENT DE ROUES AVEC ABS

Kit de roulements de roues avec ABS comprenant : ROULEMENT (KOYO) + RONDELLE + BAGUE DE RETENUE ROULEMENT + CLIPS JOINT SPI DEMI ARBRE JOINT SPI MOYEU JOINT TORIQUE FRETTE RETENUE ABS BAGUE ABS Convient pour les véhicules suivants : Toyota HDJ 100 Toyota FZJ 100 Toyota UZJ 100

Référence : WBK9A  
Prix : 324,00 € TTC/KIT



### KIT DE ROULEMENTS DE ROUES AVANT TERRAIN TAMER

Les kits de roulement de roues Terrain Tamer contiennent des pièces de qualité origine, avec des roulements Koyo et joint spi origine.

Référence : WBK6  
Prix : 116,00 € TTC/KIT

## PIÈCES MOTEUR

### BAS MOTEUR



### BLOC EMBIELLE TOYOTA HDJ80/100 [Origine constructeur]

Cet article se monte sur les modèles suivants : 4x4 TOYOTAHDJ100 4,2TD98-08 11TJA0 et HC05J 4x4 TOYOTAHDJ80 24s95-98 11TJ82

Référence : T1HDF-11400  
Prix : 7 496,00 € TTC/PIECE



## COURROIE ACCESSOIRE

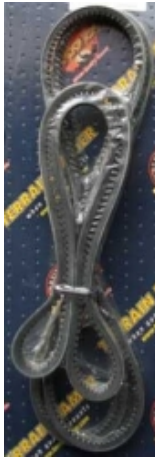

### COURROIE Poly-V

4,2TD - De Climatisation - Sans chauffage arrière

Référence : **MPB-5069**

Prix : **20,92 € TTC/PIECE**

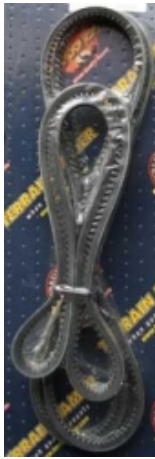

### COURROIE Poly-V

4,2TD - De Climatisation - Avec chauffage arrière

Référence : **MPB-5071**

Prix : **29,60 € TTC/PIECE**

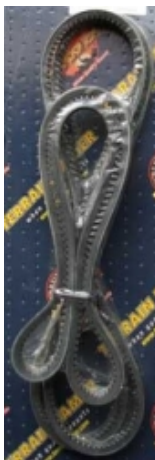

### COURROIE Poly-V

4,7 V8 - L: 2245mm

Référence : **MPB-5119**

Prix : **58,51 € TTC/PIECE**

## EQUIPEMENTS POUR TOYOTA HDJ100-UZJ100 1998/2008

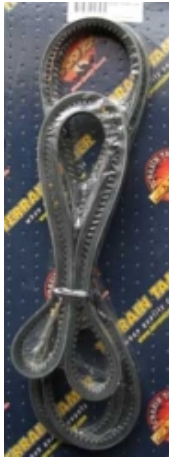

### JEU COMPLET DE COURROIES & ACCESSOIRES POUR TOYOTA HDJ 100

4,2TD - Pour véhicule sans chauffage arrière

#### Informations Techniques :

Pour les véhicules suivants : - TOYOTA HDJ100 4,2TD et V8 4,7l 32s 98-08 11TJA0 et HC0#J (4,2TD - Pour véhicule sans chauffage arrière).

Référence : T1HDF-KCA02

Prix : 94,29 € TTC/KIT

## CULASSE

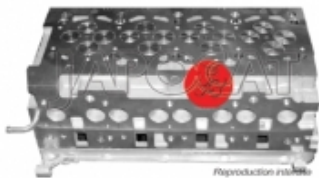

### CULASSE POUR TOYOTA HDJ 100 4.2 DIESEL ORIGINE CONSTRUCTEUR

4,2TD - Pièce d'origine Constructeur

#### Informations Techniques :

PHOTO NON CONTRACTUELLE

Référence : T1HDF-11102

Prix : 2 205,60 € TTC/PIECE

## JOINTS



### JOINT de CULASSE

4,7l V8 - Ajusa

Référence : MGH-23100

Prix : 65,88 € TTC/PIECE

## JOINT de CULASSE

4,7i V8 - Ajusa

Référence : MGH-23200

Prix : 65,88 € TTC/PIECE



## JOINT de CULASSE 1 Trou

4,2TD - Ajusa

Référence : MGH-15800

Prix : 70,76 € TTC/PIECE



## JOINT de CULASSE 3 Trou

4,2TD - Ajusa

Référence : MGH-15810

Prix : 100,15 € TTC/PIECE



**EQUIPEMENTS POUR TOYOTA HDJ100-UZJ100 1998/2008****JOINT de CULASSE 5 Trous**

4,2TD - Ajusa

**Référence : MGH-15820**  
Prix : **101,06 € TTC/PIECE****KIT DISTRIBUTION****KIT DE DISTRIBUTION COMPLET EQUIPEMENTIER  
ORIGINE POUR TOYOTA 1HD-FT HDJ80 24S  
HDJ100**

Kit pour le remplacement de la courroie de distribution Le constructeur préconise un remplacement tous les 5 ans ou 100 000kms Kit complet comprend: Courroie de distribution Galet tendeur Tendeur hydraulique

**Informations Techniques :**

TOYOTA : Land Cruiser série 70 1999-> HDJ79 4,2TD (2001 -> 2007) 1HD-FTE / 204cv HDJ78 4,2TD (2001 -> 2007) 1HD-FTE / 204cv Land Cruiser série 100 HDJ100 ph.3 4.2 TD 24s (2005 -> 2007) 1HD-FTE / 205cv HDJ100 ph.2 4.2 TD 24s (2002 -> 2005) 1HD-FTE / 205cv HDJ100 ph.1 4.2 TD 24s (1998 -> 2002) 1HD-FTE / 204cv Land Cruiser série 80 HDJ80 4.2 TD 24s (1995 -> 1998) 1HD-FT / 170cv

**Référence : KD-1HDFT24**  
Prix : **198,00 € TTC/KIT****POCHETTE DE RODAGE**

EQUIPEMENTS POUR TOYOTA HDJ100-UZJ100 1998/2008

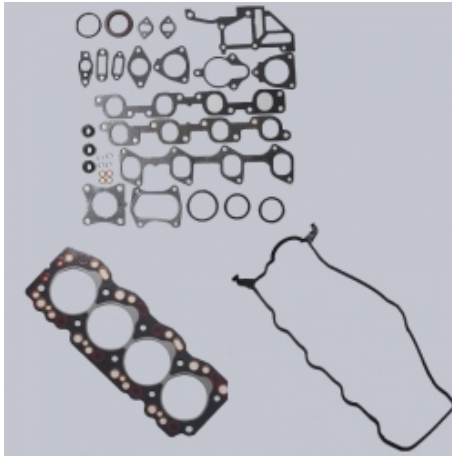

### POCHETTE de RODAGE Avec JOINT de culasse

4,7i V8 - Ajusa

*Informations Techniques :*

PHOTO NON CONTRACTUELLE

Référence : MRG-64100  
Prix : 430,40 € TTC/PIECE

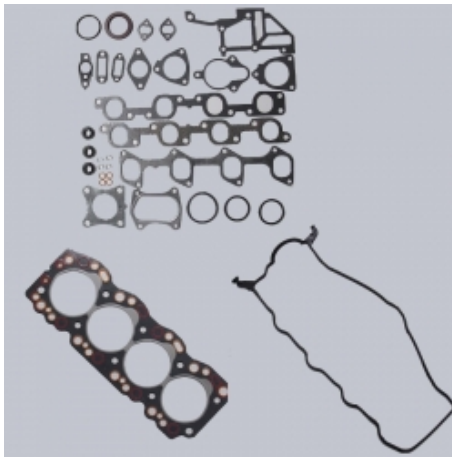

### POCHETTE de RODAGE Sans JOINT de culasse

4,2TD - Ajusa

*Informations Techniques :*

PHOTO NON CONTRACTUELLE

Référence : MRGS-11800  
Prix : 306,99 € TTC/PIECE

## POCHETTE MOTEUR



### POCHETTE MOTEUR Avec JOINT de culasse

4,7i V8 - Ajusa

*Informations Techniques :*

PHOTO NON CONTRACTUELLE

Référence : MEG-78100  
Prix : 518,90 € TTC/PIECE

## EQUIPEMENTS POUR TOYOTA HDJ100-UZJ100 1998/2008



### POCHETTE MOTEUR Sans JOINT de culasse

4,2TD - Ajusa

*Informations Techniques :*

PHOTO NON CONTRACTUELLE

Référence : **MEGS-15300**  
Prix : **388,60 € TTC/PIECE**

## TURBO



### TURBO TERRAIN TAMER POUR TOYOTA HDJ100 DE 1998 A 2003 SANS GEOMETRIE VARIABLE

Turbo Terrain Tamer en remplacement du turbod'origine, qualité identique à l'origine. Garantie 12 mois, 20.000km.

*Informations Techniques :*

Pour Référence Origine 17201-17040

Référence : **17201-17040TT**  
Prix : **1 140,00 € TTC/PIECE**

## REFROIDISSEMENT



### JEU DE DURITES DE REFROIDISSEMENT TOYOTA HDJ100

Kit de durites de radiateur et moteur pour 4,2TD hors durites de chauffage

Référence : **TLC10-KDR01**  
Prix : **89,00 € TTC/PIECE**



### POMPE à EAU Equipementier Origine

4,2TD équivalent à : 1610019235

*Informations Techniques :*

PHOTO NON CONTRACTUELLE

Référence : **MWP-4T110E**  
Prix : **95,55 € TTC/PIECE**

EQUIPEMENTS POUR TOYOTA HDJ100-UZJ100 1998/2008



### POMPE à EAU Equipementier Origine

4,7 V8

*Informations Techniques :*

PHOTO NON CONTRACTUELLE

**Référence : MWP-4T180E**

Prix : **155,51 € TTC/PIECE**



### POMPE à EAU Générique

4,2TD

**Référence : MWP-4T11**

Prix : **82,00 € TTC/PIECE**



### POMPE A EAU TERRAIN TAMER POUR TOYOTA LANDCRUISER

Nouvelle gamme de pompes à eau de Terrain Tamer. Fabriqués et testés selon les normes ISO / TS16949: 2009, ces nouvelles pompes sont usinées avec précision dans la masse, des roulements renforcés, des joints toriques en nitrile et des joints spi en céramique. POME A EAU TERRAIN TAMER POUR TOYOTA LANDCRUISER TOYOTA LANDCRUISER HDJ80 A PARTIR DE 1990 TOYOTA LANDCRUISER HDJ100 A PARTIR DE 1998 TOYOTA LANDCRUISER HZJ105 A PARTIR DE 1998 TOYOTA LANDCRUISER HZJ70 A PARTIR DE...

**Référence : 16100-19235TT**

Prix : **150,00 € TTC/PIECE**



### VISCOCOUPLEUR de Ventilateur

4,7 V8

*Informations Techniques :*

PHOTO NON CONTRACTUELLE

**Référence : MVF-4213**

Prix : **116,15 € TTC/PIECE**

## SILENT-BLOCS



**KIT SILENT-BLOCS De Crémaillère de Direction Polyuréthane pour Toyota HDJ100 APRES 08/2002**

A partir de 08/2002

Référence : **SPF2987K**  
Prix : **136,26 € TTC/PIECE**

Reproduction interdite



**KIT SILENT-BLOCS De crémaillère de direction Polyuréthane pour Toyota HDJ100 AVANT 08/2002**

Jusqu'à 08/2002

Référence : **SPF2470K**  
Prix : **114,94 € TTC/PIECE**

Reproduction interdite



**KIT SILENT-BLOCS Polyuréthane**

Pour barre panhard Arrière

*Informations Techniques :*

PHOTO NON CONTRACTUELLE

Référence : **SPF2464K**  
Prix : **81,44 € TTC/PIECE**

Reproduction interdite



**KIT SILENT-BLOCS Polyuréthane 4 Tirants + Barre Panhard Arrière**

4 Tirants + Barre Panhard Arrière

*Informations Techniques :*

PHOTO NON CONTRACTUELLE

Référence : **KIT0097RK**  
Prix : **416,92 € TTC/PIECE**

Reproduction interdite



## EQUIPEMENTS POUR TOYOTA HDJ100-UZJ100 1998/2008



### KIT SILENT-BLOCS Polyuréthane Complet - Avant et Arrière

Pour triangles Avant + tirants Arrières + barre Panhard - SPF2142K + SPF2143K + SPF2464K + SPF2461K + SPF2460K

*Informations Techniques :*

PHOTO NON CONTRACTUELLE

Référence : **KIT0097K**  
Prix : **872,86 € TTC/PIECE**



### KIT SILENT-BLOCS Polyuréthane De train avant complet

KIT SILENT-BLOCS Polyuréthane De train avant complet triangle supérieur - Pour 2 triangles Avant de triangle inférieur - Pour 2 triangles Arrière de triangle inférieur

*Informations Techniques :*

PHOTO NON CONTRACTUELLE

Référence : **KIT0097FK**  
Prix : **480,25 € TTC/PIECE**

## SUSPENSION



### FUSEE DROITE HDJ100 (Origine constructeur)

Cet article se monte sur les modèles suivants : 4x4 TOYOTAHDJ100 4,2TD98-08 11TJA0 et HC05J 4x4 TOYOTAUZJ100 V8 4,7i 32s98-08 11WJA0 et HT05J

Référence : **TLC10-43201**  
Prix : **927,68 € TTC/PIECE**



### GRAISSEUR POUR FUSEE POUR TOYOTA LAND CRUISER ET HILUX

Permet de graisser le roulement intérieur sans démonter la fusée Augmente la durée de vie des roulements Compatible avec toutes les broches filetées Toyota

*Informations Techniques :*

Poids : 0.240Kg Longueur : 15cm Largeur : 5.5cm Hauteur : 24cm

Référence : **TTSST**  
Prix : **88,60 € TTC/PIECE**

## EQUIPEMENTS POUR TOYOTA HDJ100-UZJ100 1998/2008



### SPHERE DE SUSPENSION ARRIERE (ORIGINE CONSTRUCTEUR)

Cet article se monte sur les modèles suivants : 4x4 TOYOTAHDJ100 4,2TD98-08 11TJA0 et HC05J 4x4 TOYOTAUZJ100 V8 4,7i 32s98-08 11WJA0 et HT05J

**Référence : TLC10-49151**  
Prix : **1 282,31 € TTC/PIECE**



### SPHERE DE SUSPENSION AVANT (ORIGINE CONSTRUCTEUR)

Cet article se monte sur les modèles suivants : 4x4 TOYOTAHDJ100 4,2TD98-08 11TJA0 et HC05J 4x4 TOYOTAUZJ100 V8 4,7i 32s98-08 11WJA0 et HT05J

**Référence : TLC10-49141**  
Prix : **1 209,28 € TTC/PIECE**



### TRIANGLE INFERIEUR DROIT D'ORIGINE POUR TOYOTA HDJ 100

Cet article se monte sur le modèle suivant : - TOYOTA HDJ100 4,2TD et V8 4,7i 32s 98-08 11TJA0 et HC0#J

**Informations Techniques :**

*Pièce d'origine constructeur Livré avec la rotule*

**Référence : TLC10-48620**  
Prix : **515,30 € TTC/PIECE**



### TRIANGLE INFERIEUR GAUCHE D'ORIGINE POUR TOYOTA HDJ 100

Cet article se monte sur le modèle suivant : - TOYOTA HDJ100 4,2TD et V8 4,7i 32s 98-08 11TJA0 et HC0#J

**Informations Techniques :**

*Pièce d'origine constructeur Livré avec la rotule*

**Référence : TLC10-48640**  
Prix : **518,10 € TTC/PIECE**

**TRANSMISSION**

**BOITE DE VITESSES**

## EQUIPEMENTS POUR TOYOTA HDJ100-UZJ100 1998/2008



### BOITE DE VITESSES MANUELLE TOYOTA HDJ100 (Origine constructeur)

Cet article se monte sur les modèles suivants : 4x4 TOYOTAHDJ100  
4,2TD98-08 11TJA0 et HC05J

*Informations Techniques :*

référence origine : 33030-6A550

**Référence : TLC10-33030**  
Prix : **4 200,00 € TTC/PIECE**

## CARDAN



### CARDAN COMPLET TERRAIN TAMER QUALITE ORIGINE POUR TOYOTA LANDCRUISER HDJ100 - UZJ100

Pièce de qualité TERRAIN TAMER

*Informations Techniques :*

PHOTO NON CONTRACTUELLE

**Référence : 43430-60040TT**  
Prix : **534,00 € TTC/PIECE**



### CARDAN Complet TOYOTA HDJ 100 \*origine toyota\*

Pièce d'origine constructeur

*Informations Techniques :*

PHOTO NON CONTRACTUELLE

**Référence : TLC10-43430**  
Prix : **716,89 € TTC/PIECE**

## EQUIPEMENTS POUR TOYOTA HDJ100-UZJ100 1998/2008



### CROISILLION AR 32X92MM [Equipementier Origine]

32x92 mm

Référence : MUJ-5202

Prix : 40,80 € TTC/BOITE

## MAIN MENEUSE



### MAIN MENEUSE TOYOTA HDJ100 Origine Constructeur

Pièce d'origine Constructeur réf. 43421-60060

Informations Techniques :

PHOTO NON CONTRACTUELLE

Référence : TLC10-43421

Prix : 105,74 € TTC/PIECE

## NOIX DE CARDAN ET JOINTS HOMOCINÉTIQUES



### DOUILLE 54MM POUR ROULEMENT DE ROUE AVANT

Douille indispensable pour une intervention de démontage des roulements de roues de votre 4x4 Compatible avec de nombreux 4x4 TOYOTA, NISSAN, MITSUBISHI, LAND ROVER, SUZUKI...

Référence : MCR-200

Prix : 37,00 € TTC/PIECE

## PONT

## EQUIPEMENTS POUR TOYOTA HDJ100-UZJ100 1998/2008



### PONT AVANT (Origine constructeur) TOYOTA HDJ100 41/10 BVA

Cet article se monte sur les modèles suivants : 4x4 TOYOTAHDJ100 4,2TD98-08 11TJA0 et HC05J(Véhicule avec Boite de Vitesses Automatiques - 41/10 - Rapport 4,10 - Vérifier le nombre de dents) 4x4 TOYOTAUZJ100 V8 4,7i 32s98-08 11WJA0 et HT05J(41/10 - Rapport 4,10)

**Référence : TLC11-41111**  
Prix : 2 216,09 € TTC/PIECE



### PONT AVANT TOYOTA HDJ100 (Origine constructeur)

Cet article se monte sur les modèles suivants : 4x4 TOYOTAHDJ100 4,2TD98-08 11TJA0 et HC05J(Véhicule avec Boite de Vitesses Manuelles - 43/11 - Rapport 3,91 - Vérifier le nombre de dents)

**Référence : TLC10-43110**  
Prix : 4 749,06 € TTC/PIECE

## SOUFFLET DE CARDAN



### KIT SOUFFLETS DE CARDAN TOYOTA TOYOTA HDJ100 \*ORIGINE CONSTRUCTEUR\*

Kit de soufflets de cardan coté roue et coté pont origine constructeur, avec colliers et graisse, qui vous permettra de renover votre cardan avec fiabilité. kit complet pour un coté

#### Informations Techniques :

compatible référence origine : 04427-60121 04427-60120  
04438-60020

**Référence : 04427-60121**  
Prix : 192,64 € TTC/KIT

## INTRAGEST

## ARTICLES DIVERS

EQUIPEMENTS POUR TOYOTA HDJ100-UZJ100 1998/2008



## JOINT DE FUSEE PAPIER POUR LAND CRUISER 100 105

Référence : 43436-60020

Prix : 6,40 € TTC/PIECE